

**LS 388 C**

**Inkrementales gekapseltes Längenmessgerät**

Technische Daten

Abmessungen

Steckverbinder und Kabel

Elektrischer Anschluss



<p><b>Bauform</b></p>	
<p><b>Ausgangssignale</b></p>	<p>Inkrementalsignale <math>\sim 1 V_{SS}</math></p>
<p><b>Messlänge</b></p>	<p>70 bis 1240 mm</p>
<p><b>Besonderheiten</b></p>	<ul style="list-style-type: none"> <li>• für beengte Einbauverhältnisse</li> <li>• baukleiner Montagefuß</li> <li>• Adapterkabel mit Rundsteckverbindung</li> </ul>



Technische Kennwerte	LS 388 C
<b>Maßverkörperung</b> Teilungsperiode therm. Längenausdehnungs-Koeffizient	Glasmaßstab mit DIADUR-Gitterteilung 20 µm $\alpha_{\text{therm}} \approx (8 \pm 1) \cdot 10^{-6} \text{ K}^{-1}$
<b>Genauigkeitsklasse</b>	$\pm 10 \text{ µm}$
<b>Messlänge ML</b> in mm	70 bis 1070, in 50 mm Abstufungen; 1 140, 1 240
<b>Referenzmarken</b>	abstandscodiert; zur Ermittlung des absoluten Positionswertes nach max. 20 mm
<b>Max. Verfahrensgeschwindigkeit</b>	60 m/min
<b>Vibration</b> 55 bis 2000 Hz <b>Schock</b> 11 ms <b>Beschleunigung</b> in Messrichtung	$\leq 150 \text{ m/s}^2$ (EN 60 068-2-6) $\leq 100 \text{ m/s}^2$ (EN 60 068-2-27) $\leq 100 \text{ m/s}^2$
<b>Erforderliche Vorschubkraft</b>	$\leq 5 \text{ N}$
<b>Schutzart</b> EN 60529	IP 53 bei Einbau nach Montageanleitung
<b>Arbeitstemperatur</b>	0 bis 50 °C
<b>Masse</b>	0,28 kg + 0,65 kg/m Messlänge
<b>Spannungsversorgung</b>	5 V $\pm$ 5 %
<b>Ausgangssignale/Signalperiode</b>	$\sim 1 \text{ V}_{\text{SS}}/20 \text{ µm}$
<b>Elektrischer Anschluss</b>	sep. Adapterkabel (1 m/3 m/6 m/9 m) am Montagefuß steckbar
<b>Zul. Kabellänge zur Folge-Elektronik</b>	30 m max.

**Abmessungen**  
in mm

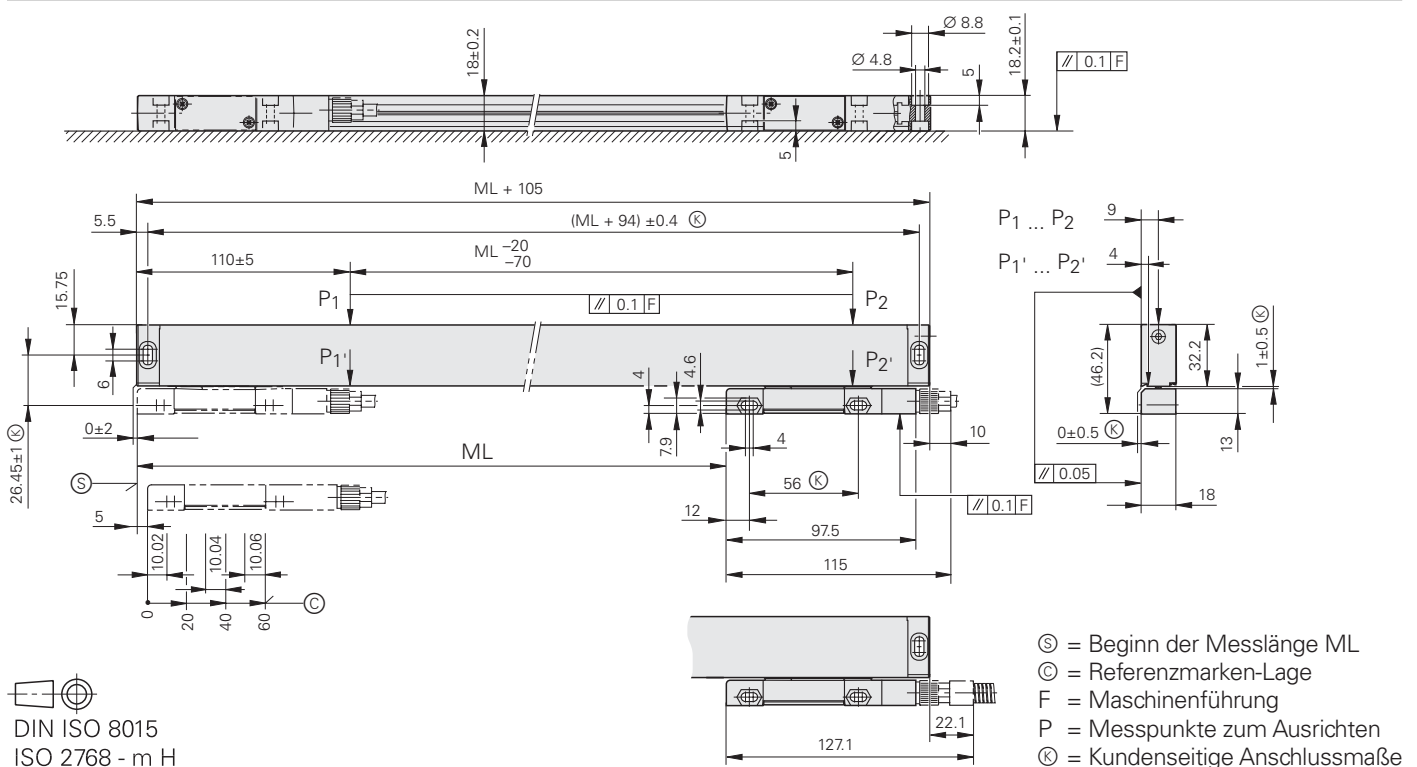

DIN ISO 8015  
ISO 2768 - m H

**Montage**

**1. Schritt: Ausrichten des Maßstabsgehäuses zur Maschinenführung (F)**

Ausrichten des Maßstabes mit einer Maßuhr

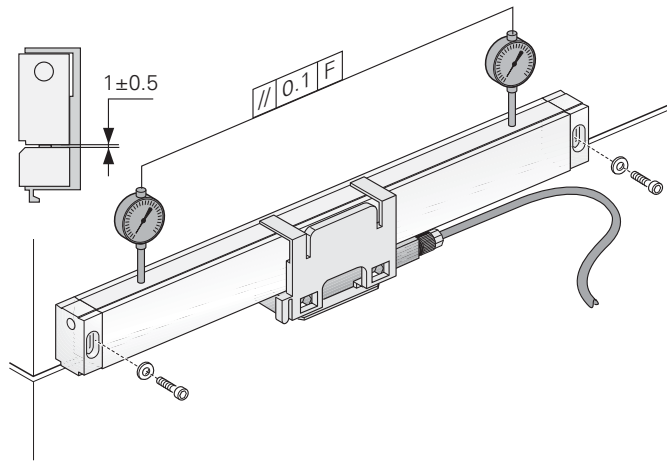

Anschlagen an Stifte oder Kanten

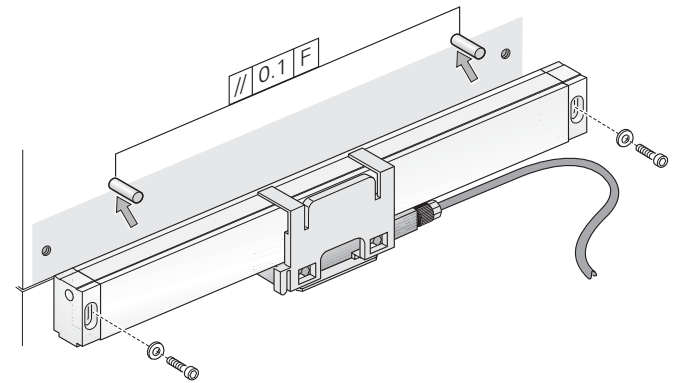

**2. Schritt: Justage der Abtasteinheit**

Toleranz zwischen Montagefuß und Maschinenkörper:  
 ± 0,5 mm

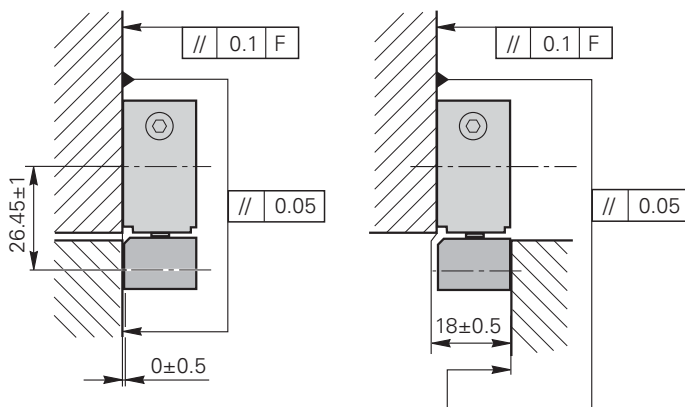

Toleranz zwischen Montagefuß und Maßstabsgehäuse:  
 ± 0,5 mm

Hilfsmittel: Montagehilfe 528 753-01

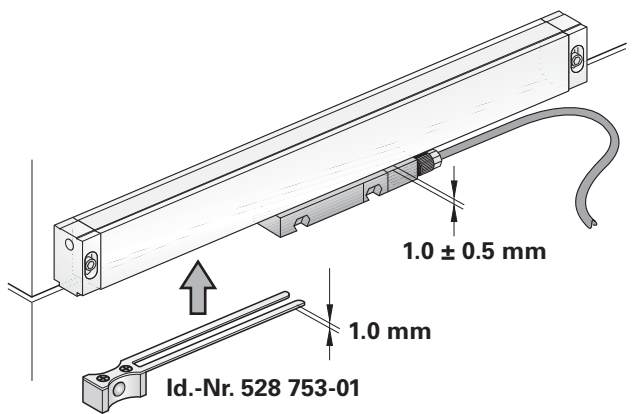

## Elektrischer Anschluss

12-polige HEIDENHAIN-Kupplung					12-poliger HEIDENHAIN-Stecker					15-poliger Sub-D-Stecker				
Spannungsversorgung					Inkrementalsignale						sonstige Signale			
	12	2	10	11	5	6	8	1	3	4	9	7	/	
	1	9	2	11	3	4	6	7	10	12	5/8/ 13/15	14	-	
	U <sub>P</sub>	Sensor U <sub>P</sub>	0V	Sensor 0V	A+	A-	B+	B-	R+	R-	frei	frei	frei	
	braun/ grün	blau	weiß/ grün	weiß	braun	grün	grau	rosa	rot	schwarz	/	violett	gelb	

**Schirm** liegt auf Gehäuse; **U<sub>P</sub>** = Spannungsversorgung

**Sensor:** Die Sensorleitung ist intern mit der jeweiligen Spannungsversorgung verbunden.

## Adapterkabel

<b>Adapterkabel mit Kupplung (Stift) 12-polig</b>		Kabel-Ø 6 mm	Id.-Nr. 360 645-xx
<b>Adapterkabel ohne Stecker</b>		Kabel-Ø 6 mm	Id.-Nr. 354 319-xx
<b>Adapterkabel mit Stecker (Stift) 12-polig</b>		Kabel-Ø 6 mm Kabel-Ø 4,5 mm	Id.-Nr. 344 228-xx Id.-Nr. 352 611-xx
<b>Adapterkabel im Schutzschlauch mit Stecker (Stift) 12-polig</b>		Kabel-Ø 10 mm	Id.-Nr. 344 451-xx
<b>Adapterkabel mit Sub-D-Stecker (15-polig)</b> für HEIDENHAIN-Steuerungen, IK 220 und PT 880		Kabel-Ø 6 mm	Id.-Nr. 360 974-xx
<b>Adapterkabel im Schutzschlauch mit Sub-D-Stecker (15-polig)</b> für HEIDENHAIN-Steuerungen, IK 220 und PT 880		Kabel-Ø 10 mm	Id.-Nr. 539 878-xx

**Lieferbare Kabellängen:** 1 m/3 m/6 m/9 m

Die passenden Steckverbinder und Verbindungskabel finden Sie im Prospekt *Gekapselte Längenmessgeräte*.

# HEIDENHAIN

DR. JOHANNES HEIDENHAIN GmbH

Dr.-Johannes-Heidenhain-Straße 5

83301 Traunreut, Germany

☎ +49 (86 69) 31-0

FAX +49 (86 69) 50 61

e-mail: info@heidenhain.de

www.heidenhain.de

## Weitere Informationen

- Prospekt *Gekapselte Längenmessgeräte*