



HEIDENHAIN



POSITIP 8000

Omistajan käsikirja
Sorvaus

Paikoitusnäyttölaite
Laiteohjelmistoversio 1252216.1.5.x

Ohjeet asiakirjan rakennetta varten

Tämä asiakirja käsittää kolme pääosaa:

Osa	Luku
I Yleisiä tietoja	
Tämä osa sisältää yleistä tietoa, joka kaikkien laitteen kanssa tekemisiin joutuvien tulee lukea.	<ul style="list-style-type: none"> ■ "Perusteet", Sivu 7 ■ "Turvallisuus", Sivu 14 ■ "Yleinen käyttö", Sivu 18
II OEM- ja asennustietoja	
Tämä osa sisältää tietoja laitteen asennuksesta, käyttöönotosta ja asetuksista.	<ul style="list-style-type: none"> ■ "Kuljetus ja varastointi", Sivu 58 ■ "Asennus", Sivu 63 ■ "Asennus", Sivu 69 ■ "Käyttöönotto", Sivu 79 ■ "asetus", Sivu 154 ■ "Tiedostonhallinta", Sivu 172 ■ "Asetukset", Sivu 179 ■ "Huolto ja kunnossapito", Sivu 198 ■ "Purkaminen ja hävittäminen", Sivu 210 ■ "Tekniset tiedot", Sivu 212
III Tietoa käyttäjälle	
Tämä osa sisältää tietoja laitteen käytöstä. Tämä osa on mukana päivittäisessä työssäsi laitteen kanssa.	<ul style="list-style-type: none"> ■ "Käsi käyttö", Sivu 223 ■ "MDI-käyttö", Sivu 232 ■ "Ohjelmankulku ", Sivu 244 ■ "Ohjelmointi ", Sivu 252 ■ "Käyttö esimerkki", Sivu 264 ■ "Mitä tehdä ja milloin ...", Sivu 282
Liite	<ul style="list-style-type: none"> ■ "Hakemisto", Sivu 288 ■ "Kuvahakemisto", Sivu 291



Yleisiä tietoja

Yleiskatsaus

Tämä osa dokumentaatiota sisältää yleisiä tietoja OEM:stä, asennuksesta ja käyttäjästä.

Sisältöhakemisto

1	Perusteet.....	7
1.1	Yleiskatsaus.....	8
1.2	Tuotteen tiedot.....	8
1.3	Katsaus uusiin ja muutettuihin toimintoihin.....	8
1.4	Tuotteen demo-ohjelmisto.....	9
1.5	Tuotedokumentaatio.....	9
1.5.1	Dokumentaation voimassaolo.....	9
1.5.2	Ohjeet asiakirjan lukemista varten.....	10
1.5.3	Ohjeet asiakirjan lukemista varten.....	11
1.6	Tästä ohjekirjasta.....	11
1.6.1	Dokumenttityyppi.....	11
1.6.2	Ohjeiden kohderyhmät.....	11
1.6.3	Kohderyhmät ja käyttäjäryhmät.....	12
1.6.4	Käytettävät ohjeet.....	12
1.6.5	Tekstimerkinnät.....	13
2	Turvallisuus.....	14
2.1	Yleiskatsaus.....	15
2.2	Yleinen varotoimenpiteet.....	15
2.3	Määräystenmukainen käyttö.....	15
2.4	Määräysten vastainen käyttö.....	15
2.5	Henkilökunnan pätevyys.....	15
2.6	Omistajan velvollisuudet.....	16
2.7	Yleiset turvallisuusohjeet.....	16
2.7.1	Laitteella olevat symbolit.....	17
2.7.2	Sähköturvallisuustiedot.....	17
3	Yleinen käyttö.....	18
3.1	Yleiskuvaus.....	19
3.2	Käyttäminen kosketusnäytöllä ja syöttölaitteilla.....	19
3.2.1	Kosketusnäyttö ja syöttölaitteet.....	19
3.2.2	Käsieleet ja hiiren toiminnot.....	19
3.3	Yleiset käyttöelementit ja toiminnot.....	21
3.4	POSITIP 8000 Kytkeminen päälle ja pois.....	23
3.4.1	POSITIP 8000 päällekytkentä.....	23
3.4.2	Energiansäästötila aktivointi ja deaktivointi.....	23
3.4.3	POSITIP 8000 poiskytkentä.....	24
3.5	Käyttäjän sisäänkirjautuminen ja uloskirjautuminen.....	25
3.5.1	Käyttäjän sisäänkirjautuminen.....	25
3.5.2	Käyttäjän uloskirjautuminen.....	25
3.6	Kielen asetus.....	26
3.7	Referenssimerkkihaku laitteen käynnistyksen jälkeen.....	26
3.8	Käyttöliittymä.....	27
3.8.1	Käyttöliittymän käynnistys päällekytkennän.....	27
3.8.2	Käyttöliittymän päävalikko.....	28
3.8.3	Valikko Käsi käyttö.....	30
3.8.4	Valikko MDI-käyttö.....	31
3.8.5	Valikko Ohjelmaajo.....	33
3.8.6	Valikko Ohjelmointi.....	34

3.8.7	Valikko Tiedostonhallinta.....	36
3.8.8	Valikko Käyttäjän kirjautuminen.....	37
3.8.9	Asetukset-valikko.....	38
3.8.10	Valikko Poiskytkentä.....	39
3.9	Paikoitusnäytöt.....	40
3.9.1	Paikoitusnäytön käyttöelementit.....	40
3.9.2	Paikoitusnäytön toiminnot.....	41
3.10	Tilapalkki.....	45
3.10.1	Tilapalkin käyttöelementit.....	45
3.10.2	Asetusten mukautus pikavalikossa.....	46
3.10.3	Ajanottokello.....	48
3.10.4	Tietokone.....	48
3.10.5	Syöttöarvon asetus.....	48
3.10.6	Askelmitan määrittely ja aktivointi.....	49
3.10.7	Lisätoiminnot käsikäytöllä.....	49
3.11	OEM-palkki.....	49
3.11.1	Käyttöelementit OEM-palkki.....	50
3.11.2	OEM-palkki-toimintojen kutsu aufrufen.....	50
3.12	Viestit ja audiopalaute.....	51
3.12.1	Viestit.....	51
3.12.2	Ohjattu toiminto.....	52
3.12.3	Audiopalaute.....	52

1

Perusteet

1.1 Yleiskatsaus

Tämä luku sisältää tietoja nykyisestä tuotteesta ja tästä oppaasta.

1.2 Tuotteen tiedot

Tuotemerkintä	ID	Laiteohjelmisto-versio	Hakemisto
POSITIP 8000	1089176-xx, 1089177-xx	1252216.1.5.x	---

Tyypikilpi on laitteen takalevyssä.

Esimerkki:



- 1 Tuotemerkintä
- 2 Hakemisto
- 3 Tuotetunnus/tunnusnumero (ID)

1.3 Katsaus uusiin ja muutettuihin toimintoihin

Tässä asiakirjassa on lyhyt yleiskatsaus uusista ja muutetuista toiminnoista tai asetuksista version 1252216.1.5.x kanssa.

Karan kierrosluku laitteilla, joiden tunnusnumero on 1089176-xx

Tällä versiolla karan kierrosluku voidaan näyttää mittalaitteen tulon kautta myös laitteilla, joiden tunnusnumero on 1089176-xx.

Lisätietoja: "Karan määrittäminen", Sivu 125

Keskuskäytön ohjaus digitaalisen lähdön kautta

Keskuskäytön mahdollistavissa koneissa on nyt mahdollista käynnistää akselin kytkentä digitaalisen lähdön kautta.

Lisätietoja: "Keskuskäytön erityisasetukset", Sivu 114

NC-akselien käytön reaktioajat

Nyt on mahdollista säätää tietyn akselin käyttö (esim. JOG-painikkeilla) viiveellä. Kaikkiin ohjattuihin akseleihin käytetään tällöin asetetun ajan mukaista viivettä.

Lisätietoja: "Lähdöt", Sivu 111

1.4 Tuotteen demo-ohjelmisto

POSITIP 8000 Demo on ohjelmisto, jonka voit asentaa tietokoneeseen laitteesta riippumatta. POSITIP 8000 Demon avulla voit opetella, testata tai suorittaa laitteen toimintoja.

Voit ladata ohjelmiston ajantasaisen version veloitusetta täältä.

<https://portal.heidenhain.de>



Voidaksesi ladata ajantasaisen asennustiedoston HEIDENHAIN-portaalista sinulla on oltava **Software**-portaalikansion käyttöoikeudet vastaavan tuotteen hakemistoon.

Jos sinulla ei ole **Software**-portaalikansion käyttöoikeuksia, voit pyytää käyttöoikeuksia HEIDENHAIN-yhteyshenkilöltäsi.

1.5 Tuotedokumentaatio

1.5.1 Dokumentaation voimassaolo

Ennen dokumentaation ja laitteen käyttöä on tarkistettava, että dokumentaatio ja laite vastaavat toisiaan.

- ▶ Vertaa dokumentaatiossa annettua tunnistenumeroa ja hakemistoa laitteen tyyppikilvessä oleviin tietoihin.
- ▶ Vertaa dokumentaatiossa määritettyä laiteohjelmistoversiota laitteessa olevaan laiteohjelmaversioon.

Lisätietoja: "Laitetiedot", Sivu 181

- > Jos tunnistenumerot ja indeksit sekä laiteohjelmistoversiot vastaavat toisiaan, dokumentaatio on kelvollinen.



Jos tunnistenumerot ja indeksit eivät vastaa toisiaan eikä dokumentaatio siksi ole kelvollinen, katso voimassa oleva dokumentaatio kohdassa www.heidenhain.com.

1.5.2 Ohjeet asiakirjan lukemista varten

VAROITUS
<p>Kuolemaan, loukkaantumiseen tai omaisuusvahinkoihin johtavia onnettomuuksia, mikäli asiakirjan ohjeita ei noudateta!</p> <p>Asiakirjojen ohjeiden noudattamatta jättäminen voi aiheuttaa onnettomuuksia, jotka voivat johtaa kuolemaan, henkilövahinkoihin tai omaisuusvahinkoihin.</p> <ul style="list-style-type: none"> ▶ Lue asiakirja huolellisesti ja kokonaan. ▶ Säilytä asiakirja myöhempää käyttöä varten.

Seuraava taulukko sisältää dokumentaation komponentit niiden lukemisen mukaisessa prioriteettijärjestyksessä.

Dokumentaatio	Kuvaus
Lisäosa	Lisäosa täydentää tai korvaa käyttöohjeen ja tarvittaessa asennusohjeen vastaavan sisällön. Jos toimitukseen sisältyy lisäosa, sillä on korkein prioriteetti luettaessa. Kaikki muu dokumentaation lisäosa pysyy voimassa.
Asennusohjeet	Asennusohjeet sisältävät kaikki tiedot ja turvallisuusohjeet, joita tarvitaan laitteen oikeaan kokoomiseen ja asentamiseen. Asennusohjeet sisältyvät jokaiseen toimitukseen käyttöohjeen otteena. Asennusohjeiden prioriteetti on toiseksi korkein luettaessa.
Käyttöohjeet	Käyttöohjeet sisältävät kaikki laitteen asianmukaisen ja tarkoituksenmukaisen käytön edellyttävät tiedot ja turvallisuusohjeet. Käyttöohjeet ovat toimitetussa tallennusvälineessä, ja ne voidaan ladata myös latausalueelta www.heidenhain.de . Käyttöohjeet on luettava ennen laitteen käyttöönottoa. Käyttöohjeiden prioriteetti on kolmanneksi korkein luettaessa.
Käyttäjän käsikirja	Käyttäjän käsikirja sisältää kaikki demo-ohjelmiston PC:lle asentamista ja tarkoituksenmukaista käyttöä koskevat tiedot ja turvallisuusohjeet. Käyttäjän käsikirja on demo-ohjelmiston asennuskansiossa, ja sen voi ladata latausalueelta www.heidenhain.de .

Toivotko muutoksia tai oletko havainnut vikoja?

Pyrimme jatkuvasti parantamaan dokumentaatiotamme. Auta meitä löytämään parannuskohteet ilmoittamalla niistä sähköpostitse osoitteeseen:

userdoc@heidenhain.de

1.5.3 Ohjeet asiakirjan lukemista varten

Ohjeet on pidettävä työpaikan välittömässä läheisyydessä ja koko henkilöstön saatavilla kaikkina aikoina. Käyttäjän on ilmoitettava henkilöstölle näiden ohjeiden säilytyspaikasta. Jos ohjeita ei pysty enää lukemaan, käyttäjän on hankittava uudet valmistajalta.

Jos laite luovutetaan tai myydään kolmannelle osapuolelle, seuraavat asiakirjat on toimitettava uudelle omistajalle:

- Lisäosa (jos toimitettu mukana)
- Asennusohjeet
- Käyttöohje

1.6 Tästä ohjekirjasta

Tämä ohjekirja sisältää kaikki laitteen asianmukaisen käytön edellyttävät tiedot ja turvallisuusohjeet.

1.6.1 Dokumenttityyppi

Käyttöohje

Nämä ohjeet ovat tuotteen **käyttöohje**.

Käyttöohje

- on tarkoitettu tuotteen koko elinkaarelle
- sisältää kaikki tiedot ja turvallisuusohjeet, joita tarvitaan tuotteen käyttämiseen asianmukaisesti ja tarkoitettulla tavalla

1.6.2 Ohjeiden kohderyhmät

Jokaisen henkilön, jolle on annettu jokin seuraavista tehtävistä, on luettava nämä ohjeet ja noudatettava niitä:

- Asennus
- Asennus
- Käyttöönotto ja määrittäminen
- Käyttö
- Huolto ja puhdistus
- Häiriönpoisto
- Purkaminen ja hävittäminen

1.6.3 Kohderyhmät ja käyttäjäryhmät

Näiden ohjeiden kohderyhmät viittaavat laitteen erityyppisiin käyttäjiin ja käyttäjätyyppien käyttöoikeuksiin.

Laitetta käytetään seuraavien käyttäjätyyppien kanssa:

Käyttäjä OEM

Käyttäjä **OEM** (Original Equipment Manufacturer, alkuperäinen laitevalmistaja) on korkeimmalla käyttöoikeustasolla. Hän saa toteuttaa laitemäärittäjiä (esim. mittalaitteiden ja antureiden liitäntä). Hän voi perustaa käyttäjiä ryhmiin **Setup** ja **Operator** ja määrittää käyttäjiä ryhmissä **Setup** ja **Operator**. Käyttäjää **OEM** ei voi monistaa tai poistaa. Hän ei voi kirjautua sisään automaattisesti.

Käyttäjä Setup

Käyttäjä **Setup** määrittää laitteen käyttöalueella käyttöä varten. Hän voi määrittellä tyyppin **Operator** käyttäjän. Käyttäjää **Setup** ei voi monistaa tai poistaa. Hän ei voi kirjautua sisään automaattisesti.

Käyttäjä Operator

Käyttäjällä **Operator** on valtuudet suorittaa laitteen perustoiminnot. Tyyppin **Operator** käyttäjä ei voi luoda uusia käyttäjiä eikä saa esimerkiksi vaihtaa nimeään tai kieltään. Ryhmän **Operator** käyttäjä voi kirjautua sisään automaattisesti heti, kun laitteeseen kytketään virta.

1.6.4 Käytettävät ohjeet

Varmuusohjeet

Turvallisuusohjeet varoittavat laitteeseen liittyvistä vaaroista, ja antavat vinkkejä niiden välttämiseen. Turvallisuusohjeet on luokiteltu vaarojen vakavuuden mukaan seuraaviin ryhmiin:

VAARA

Vaara ilmoittaa henkilöä uhkaavasta vaarasta. Jos et noudata vaaran välttämiseksi annettua ohjetta, vaara aiheuttaa **varmasti kuoleman tai vakavan loukkaantumisen**.

VAROITUS

Varoitus ilmoittaa henkilöä uhkaavasta vaarasta. Jos et noudata vaaran välttämiseksi annettua ohjetta, vaara aiheuttaa **oletettavasti kuoleman tai vakavan loukkaantumisen**.

OLE VAROVAINEN

Ole varovainen ilmoittaa henkilöä uhkaavasta vaarasta. Jos et noudata vaaran välttämiseksi annettua ohjetta, vaara aiheuttaa **oletettavasti lievän loukkaantumisen**.

OHJE

Ohje ilmoittaa esineitä tai tietoja uhkaavista vaaroista. Jos et noudata vaaran välttämiseksi annettua ohjetta, vaara aiheuttaa **oletettavasti aineellisen vahingon**.

Informaatio-ohje

Informaatio-ohjeet varmistavat laitteen virheettömän ja tehokkaan käytön. Informaatio-ohjeet on jaettu seuraaviin ryhmiin:



Informaatio-symboli tarkoittaa **vinkkiä**.
Vinkki ilmoittaa tärkeää lisäävää tai täydentävää tietoa.



Hammaspyöräsymboli tarkoittaa **koneesta riippuvaa** toimintoa. Kuvattu toiminto on konekohtainen, jos esim.:

- Konettasi käytetään tarvittavien ohjelmisto- tai laiteko-
koonpano-optioiden avulla
- Toimintojen käyttäytyminen riippuu koneen konfiguroitavista
asetuksista



Kirjasymboli tarkoittaa **ristiviittausta**.
Ristiviittausta johtaa ulkoiseen dokumentaatioon, esim. koneen valmistajan tai kolmannen osapuolen dokumentaatioon.

1.6.5 Tekstimerkinnot

Tässä ohjekirjassa käytetään seuraavia tekstimerkintöjä:

Esitys	Merkitys
▶ ...	Ilmoittaa käsittelyvaiheen ja käsittelyn tuloksen
> ...	Esimerkki: <ul style="list-style-type: none"> ▶ Napauta OK > Viesti suljetaan
■ ...	Ilmoittaa luetteloa
■ ...	Esimerkki: <ul style="list-style-type: none"> ■ Liitäntä TTL ■ Liitäntä EnDat ■ ...
lihavoitu	Ilmoittaa valikkoa, näyttöä tai painiketta Esimerkki: <ul style="list-style-type: none"> ▶ Napauta Sammuta > Käyttöjärjestelmä sammutetaan. ▶ Kytke laite pois päältä verkkokatkaisijasta

2

Turvallisuus

2.1 Yleiskatsaus

Nämä ohjeet sisältävät tärkeitä turvallisuustietoja, joita tarvitaan laitteen asianmukaiseen käyttämiseen.

2.2 Yleinen varotoimenpiteet

Järjestelmän käytössä sovelletaan yleisesti tunnustettuja varotoimenpiteitä, jotka ovat erityisen välttämättömiä jännitteisten laitteiden käsittelyssä. Näiden varotoimenpiteiden laiminlyönti voi aiheuttaa laitteen vahingoittumisen tai henkilövahinkoja.

Turvallisuusmääräykset voivat vaihdella yrityksen mukaan. Jos tämän käyttöoppaan sisältö ja laitetta käyttävän yrityksen sisäiset määräykset ovat keskenään ristiriidassa, sovelletaan tiukempia säännöksiä.

2.3 Määräystenmukainen käyttö

Mallisarjan POSITIP 8000 laitteet ovat korkealaatuisia digitaalisia paikoitusnäyttölaitteita, joita käytetään käsikäyttöisissä työstökoneissa. Yhdessä lineaariantureiden ja kulma-antureiden kanssa mallisarjan POSITIP 8000 laitteet mahdollistavat työkalun paikoittamisen useilla akseleilla ja tarjoavat lisätoimintoja työstökoneen käyttämiseen.

POSITIP 8000 NC1 software option voi toteuttaa mittaustehtävät täysin automaattisesti.

Tämän mallisarjan laitteet

- on tarkoitettu vain kaupallisisiin sovelluksiin ja teolliseen ympäristöön
- on asennettava sopivaan jalustaan tai pidikkeeseen asianmukaista käyttöä varten
- on tarkoitettu käytettäväksi sisätiloissa ja ympäristössä, jossa altistuminen kosteuden, lian, öljyn ja voiteluaineiden vaikutuksille vastaa ilmoitettuja teknisiä tietoja



Laitteet tukevat eri valmistajien oheislaitteiden käyttöä. HEIDENHAIN ei voi antaa mitään todistuslausuntoja näiden laitteiden määräystenmukaisesta käytöstä. Määräystenmukaiseen käyttöön liittyvissä asiakirjoissa olevia tietoja on noudatettava.

2.4 Määräysten vastainen käyttö

Kaikilla mallisarjan POSITIP 8000 laitteille ovat kiellettyjä erityisesti seuraavat käyttösovellukset:

- Käyttäminen ja säilyttäminen käyttöolosuhteiden "Tekniset tiedot" ulkopuolella
- Käyttäminen ulkotiloissa
- Käyttäminen räjähdysvaarallisella alueella
- Mallisarjan POSITIP 8000 laitteiden käyttäminen osana turvallisuustoimintoa

2.5 Henkilökunnan pätevyys

Kokoonpano-, asennus-, käyttö-, huolto- ja purkuhenkilöstöllä on oltava asianmukainen pätevyys tähän työhön ja heillä on oltava riittävät tiedot laitteen ja siihen liitettyjen oheislaitteiden dokumentaatiosta.

Laitteen yksittäisiin toimintoihin tarvittavat henkilöstön pätevyysvaatimukset on määritelty näiden ohjeiden vastaavissa luvuissa.

Henkilöstöryhmät sekä heidän pätevyytensä ja tehtävänsä määritellään tarkemmin jäljempänä.

Käyttäjä

Käyttäjä käyttää laitetta sen käyttötarkoituksen mukaisesti. Omistaja kouluttaa hänet suorittamaan erityistehtäviä ja tunnistamaan väärän käyttäytymisen mahdolliset vaarat.

Ammattihenkilö

Omistaja kouluttaa hänet suorittamaan laajennetun käytön ja parametroidin tehtäviä. Ammattikoulutuksensa, tietämyksensä ja kokemuksensa sekä asiaankuuluvien määräysten tuntemuksensa ansiosta ammattihenkilöstö pystyy suorittamaan annetut työt kyseisessä sovelluksessa sekä tunnistamaan ja välttämään mahdolliset vaarat itsenäisesti.

Sähkötekniikan ammattihenkilö

Ammattikoulutuksensa, tietämyksensä ja kokemuksensa sekä asiaankuuluvien standardien ja määräysten tuntemuksensa ansiosta sähkötekniikan ammattihenkilöstö pystyy suorittamaan annetut sähkötekniset työt sekä tunnistamaan ja välttämään mahdolliset vaarat itsenäisesti. Sähkötekniikan ammattihenkilö on koulutettu työskentelemään siinä ympäristössä, jossa hän toimii. Sähkötekniikan ammattihenkilön tulee täyttää lainmukaiset vaatimukset tapaturmien välttämiseksi.

2.6 Omistajan velvollisuudet

Omistaja omistaa laitteen ja oheislaitteet tai on vuokrannut ne molemmat. Hän vastaa aina määräystenmukaisesta käytöstä.

Omistajan tehtävät:

- Määrittää laitteella suoritettavat tehtävät pätevälle, soveltuvalle ja valtuutetulle henkilöstölle
- Ohjaa henkilökuntaa todistettavasti heidän valtuuksiinsa ja tehtäviinsä
- Tarjoaa kaikki välineet, jotka henkilöstö tarvitsee heille osoitettujen tehtävien suorittamiseen
- Varmistaa, että laitetta käytetään vain teknisesti moitteettomassa kunnossa
- Varmistaa, että laite on suojattu luvattomalta käytöltä

2.7 Yleiset turvallisuusohjeet

Vastuu kaikista järjestelmistä, joissa tätä tuotetta käytetään, on kyseisen järjestelmän kokoonpanijalla tai asentajalla.





Laite tukee useiden eri valmistajien oheislaitteiden käyttöä. HEIDENHAIN ei voi antaa mitään todistuslausuntoja näiden laitteiden tiettyihin turvallisuusohjeisiin. Vastaavissa määräystenmukaiseen käyttöön liittyvissä asiakirjoissa olevia tietoja on noudatettava. Jos asiakirjoja ei ole toimitettu, ne on pyydettävä valmistajalta.

Laitteen yksittäisiin toimintoihin sovellettavat turvallisuusohjeet on määritelty näiden ohjeiden vastaavissa luvuissa.

2.7.1 Laitteella olevat symbolit

Laite on merkitty seuraavilla symboleilla:

Symboli	Merkitys
	Noudata sähköjärjestelmän ja verkkoliitännän turvallisuusohjeita ennen laitteen kytkemistä.
	Maadoitusliitäntä standardin IEC/EN 60204-1 mukaan. Noudata asennusohjeita.
	Tuotesinetti. Jos tuotesinetti rikkoutuu tai poistetaan, takuu raukeaa.

2.7.2 Sähköturvallisuustiedot

VAROITUS

Vaarallinen kosketus jännitteisiin osiin laitteen avauksen yhteydessä!

Seurauksena voi olla sähköisku, palovammoja tai kuolema.

- ▶ Älä avaa koteloa missään olosuhteissa
- ▶ Anna vain valmistajan suorittaa nämä toimenpiteet

VAROITUS

Vaarallinen virtaus kehon läpi suorassa tai epäsuorassa kosketuksessa jännitteisten osien kanssa!

Seurauksena voi olla sähköisku, palovammoja tai kuolema.

- ▶ Sähkölaitteiden ja jännitteisten osien töitä saa tehdä vain koulutettu ammattihenkilö.
- ▶ Käytä verkkoliitännän ja kaikkiin muihinkin liitäntöihin vain standardien mukaisesti valmistettuja kaapeleita ja liittimiä.
- ▶ Pyydä valmistajaa vaihtamaan vialliset sähkökomponentit välittömästi.
- ▶ Tarkasta kaikki liitetyt kaapelit ja laiteliittimet säännöllisesti. Korjaa puutteet, esim. löysät liitokset tai palaneet kaapelit välittömästi.

OHJE

Laitteen sisäosien vaurioituminen!

Jos avaat laitteen, takuu raukeaa.

- ▶ Älä avaa koteloa missään olosuhteissa
- ▶ Anna vain laitevalmistajan suorittaa nämä toimenpiteet

3

Yleinen käyttö

3.1 Yleiskuvaus

Tässä luvussa kuvataan käyttöliittymä ja käyttöelementit sekä perustoiminnot laitteessa.

3.2 Käyttäminen kosketusnäytöllä ja syöttölaitteilla

3.2.1 Kosketusnäyttö ja syöttölaitteet

Laitteen käyttöliittymän käyttöelementtien käyttäminen tapahtuu kosketusnäytön tai liitetyn USB-hiiren avulla.

Voit syöttää tietoja kosketusnäppäimistöllä tai liitettyllä USB-näppäimistöllä.

OHJE

Kosketusnäytön toimintahäiriö kosteuden tai veden kanssa kosketuksen takia!

Kosteus tai vesi voivat heikentää kosketusnäytön toimintaa.

- Suojaa kosketusnäyttö kosteudelta tai kosketukselta veden kanssa.

Lisätietoja: "Laitetiedot", Sivu 213

3.2.2 Käsieleet ja hiiren toiminnot

Voit aktivoida, vaihtaa tai siirtää käyttöliittymän käyttöelementtejä laitteen kosketusnäytön tai hiiren avulla. Kosketusnäyttöä ja hiirtä käytetään käsieleillä.

i Kosketusnäytöllä käytettävät eleet voivat poiketa hiirellä käytetyistä eleistä. Jos kosketusnäytön ja hiiren käytössä on poikkeavia eleitä, näissä ohjeissa kuvataan molemmat toiminnot vaihtoehtoisina vaiheina. Vaihtoehtoiset käsittelyvaiheet kosketusnäytöllä ja hiirellä on merkitty seuraavilla symboleilla:



Käyttö kosketusnäytöllä



Käyttö hiirellä

Seuraava yleiskuvaus esittelee kosketusnäytön ja hiiren erilaiset käsieleet:

Napautus



tarkoittaa lyhyttä kosketusta kosketusnäyttöön



tarkoittaa hiiren vasemmanpuoleisen painikkeen painallusta yhden kerran

Napautus käynnistää mm. seuraavat toiminnot

- Valikoiden, elementtien tai parametrien valinta
- Merkin syöttäminen näyttöruudun näppäimistöllä
- Valintaikkunan sulkeminen

Pito

tarkoittaa pitkäaikaista kosketusta kosketusnäyttöön



tarkoittaa hiiren vasemmanpuoleisen painikkeen painallusta yhden kerran ja pitämistä painettuna

Pito käynnistää mm. seuraavat toiminnot

- Syötekenttien plus- ja miinus-painikkeiden nopea vaihtaminen

Veto

tarkoittaa sormen liikettä kosketusnäytöllä niin, että vähintään sen aloituskohta on yksiselitteisesti määritelty



tarkoittaa hiiren vasemmanpuoleisen painikkeen painallusta ja pitämistä painettuna samalla kun hiirtä liikutetaan; vähintään liikkeen aloituskohta on yksiselitteisesti määritelty

Veto käynnistää mm. seuraavat toiminnot

- Luetteloiden ja tekstien vieritys

3.3 Yleiset käyttöelementit ja toiminnot

Seuraavat käyttöelementit mahdollistavat konfiguroinnin ja käytön kosketusnäytöllä tai syöttölaitteilla.

Näyttönäppäimistö

Näyttönäppäimistöllä teksti syötetään käyttöliittymän syöttökenttiin. Syöttökentästä riippuen näyttöön tulee numeerinen tai aakkosnumeerinen näppäimistö.

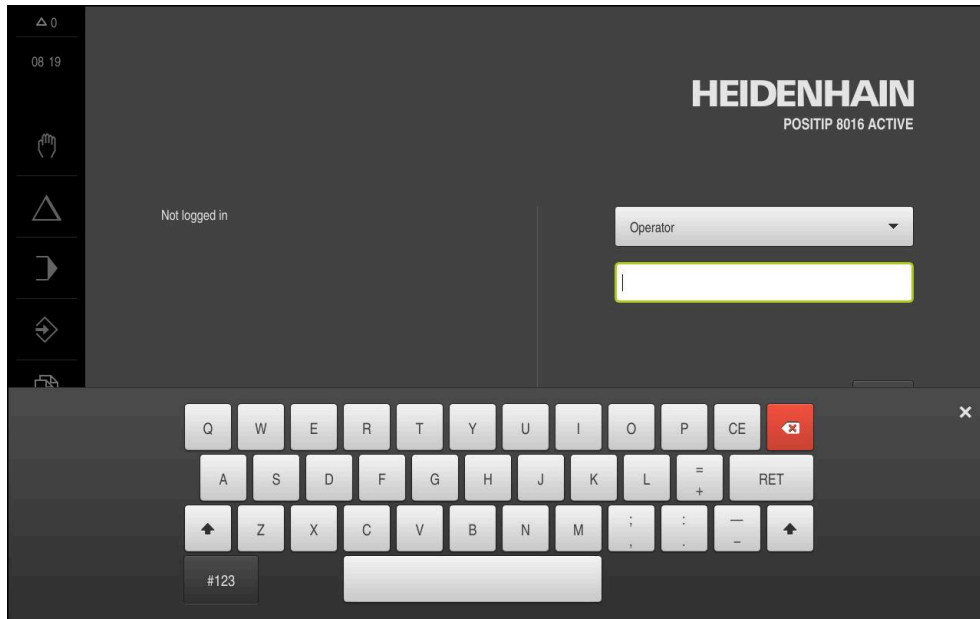







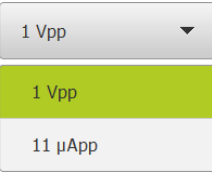

Kuva 1: Näyttönäppäimistö

Näyttönäppäimistön käyttö

- ▶ Syötä arvot napauttamalla syöttökenttää.
- > Syöttökenttä korostuu.
- > Näyttönäppäimistö tulee näkyviin.
- ▶ Syötä tekstin tai lukuarvo.
- > Jos merkintä on oikein ja täydellinen, vihreä rasti saattaa ilmestyä.
- > Jos syöte on puutteellinen tai arvo väärin, näytetään punaista huutomerkkiä. Syötettä ei voi silloin vahvistaa.
- ▶ Arvon tallentamiseksi vahvasta syöte valitsemalla **RET**.
- > Arvoja näytetään.
- > Näyttönäppäimistö piilotetaan.

Käyttöelementti	Toiminto
	<p>Syöttökentät plus- ja miinuspainikkeilla</p> <p>Lukuarvoja voidaan mukauttaa sen molemmien puolin olevilla painikkeilla Plus + ja Miinus -.</p> <ul style="list-style-type: none"> ▶ Napauta + tai -, kunnes haluttua arvoa näytetään. ▶ Pidä + tai - painettuna arvon nopeaa muuttamista varten. > Valittua arvoa näytetään.

Käyttöelementti	Toiminto
	<p>Vaihtokytkin</p> <p>Vaihtokytkin vaihdat kahden toiminnon välillä.</p> <ul style="list-style-type: none"> ▶ Napauta haluamaasi toimintoa. > Aktivoitu toiminto näkyy vihreänä. > Ei-aktivoitu toiminto näkyy vaaleanharmaana.
	<p>Liukukytkin</p> <p>Liukukytkimellä aktivoidaan tai deaktivoidaan toiminto.</p> <ul style="list-style-type: none"> ▶ Vedä liukukytkin haluamaasi kohtaan. tai ▶ Napauta liukukytkintä. > Toiminto aktivoimaan tai deaktivoidaan.
	<p>Pudotusluettelo</p> <p>Pudotusluettelon painikkeet on merkitty alaspäin osoittavalla kolmiolla.</p> <ul style="list-style-type: none"> ▶ Napauta painiketta. > Pudotusluettelo avautuu. > Aktiivinen syöte merkitään vihreänä. ▶ Napauta haluamaasi syötettä. > Haluttu syöte vastaanotetaan.
Käyttöelementti	Toiminto
	<p>Kumoa</p> <p>Painike kumoo viimeisen toimenpiteen. Jos suljettuja toimintavaiheita ei voi kumota.</p> <ul style="list-style-type: none"> ▶ Napauta Kumoa. > Viimeinen vaihe kumotaan.
	<p>Lisää</p> <ul style="list-style-type: none"> ▶ Uuden elementin lisäämiseksi napauta Lisää. > Uusi elementti lisätään.
	<p>Sulje</p> <ul style="list-style-type: none"> ▶ Valintaikkunan sulkemiseksi napauta Sulje.
	<p>Vahvista</p> <ul style="list-style-type: none"> ▶ Toimenpiteen päättämiseksi napauta Vahvista.
	<p>Takaisin</p> <ul style="list-style-type: none"> ▶ Palataksesi valikkorakenteessa ylemmälle tasolle napauta Takaisin.

3.4 POSITIP 8000 Kytkeminen päälle ja pois

3.4.1 POSITIP 8000 päällekytkentä



Ennen kuin voit käyttää laitetta, sinun on suoritettava käyttöönotto- ja asetusvaiheet. Käyttötarkoituksesta riippuen saattaa olla tarpeen määrittää muita asennusparametreja.

Lisätietoja: "Käyttöönotto", Sivu 79

- ▶ Kytke laite päälle verkkokatkaisijasta
Verkkokatkaisija sijaitsee laitteen takaosassa.
- > Laite käynnistyy. Tämä voi kestää hetken.
- > Jos automaattinen käyttäjän sisäänkirjautuminen on aktivoitu ja viimeinen sisäänkirjautunut käyttäjä oli **Operator**, käyttöliittymä näkyy valikossa **Käsi käyttö**.
- > Jos automaattista käyttäjän kirjautumista ei ole aktivoitu, näyttöön tulee valikko **Käyttäjän kirjautuminen**.
Lisätietoja: "Käyttäjän sisäänkirjautuminen ja uloskirjautuminen", Sivu 25

3.4.2 Energiansäästötila aktivointi ja deaktivointi

Jos laitetta ei käytetä tilapäisesti, sinun on aktivoitava energiansäästötila. Laite siirtyy ei-aktivoituun tilaan keskeyttämättä virransyöttöä. Tässä tilassa näyttö sammutetaan.

Energiansäästötilan aktivointi



- ▶ Napauta päävalikossa **Poiskytkentä**.



- ▶ Napauta **Energiansäästötila**.
- > Näyttöruutu kytkeytyy pois päältä.

Energiansäästötilan deaktivointi



- ▶ Napauta mielivaltaiseen kohtaan kosketusnäytöllä.
- > Alareunaan tulee näkyviin nuoli.
- ▶ Vedä nuolta ylöspäin.
- > Näyttö kytkeytyy päälle ja viimeksi näytettyä käyttöliittymää näytetään.

3.4.3 POSITIP 8000 poiskytkentä

OHJE

Käyttöjärjestelmän vahingoittuminen!

Jos irrotat laitteen virtalähteestä, kun se on vielä päällä, voi laitteen käyttöjärjestelmä voi vahingoittua.

- ▶ Sammuta laite valikon **Poiskytkentä** kautta.
- ▶ Älä irrota laitetta virtalähteestä, kun se on vielä päällä.
- ▶ Katkaise virransyöttö verkkokatkaisijasta vasta, kun laite on ensin sammutettu.



- ▶ Napauta päävalikossa **Poiskytkentä**.



- ▶ Napauta **Sammuta**
- ▶ Käyttöjärjestelmä sammutetaan.
- ▶ Odota, kunnes näytölle tulee viesti:
Nyt voit sammuttaa laitteen.
- ▶ Laitteen kytkeminen pois päältä verkkokatkaisijasta

3.5 Käyttäjän sisäänkirjautuminen ja uloskirjautuminen

Valikolla **Käyttäjän kirjautuminen** kirjautut sisään laitteen käyttäjäksi tai kirjautut ulos.

Vain yksi käyttäjä voi olla sisäänkirjautuneena samaan aikaan. Sisäänkirjautunutta käyttäjää näytetään. Uuden käyttäjän sisäänkirjaamiseksi jo kirjautuneen käyttäjän on ensin kirjauduttava ulos.



Laitteella on käyttöoikeustasot, jotka määrittelevät käyttäjän kattavan tai rajoitetun hallinnan ja toiminnan.

3.5.1 Käyttäjän sisäänkirjautuminen



- ▶ Napauta päävalikossa **Käyttäjän kirjautuminen**.
- ▶ Valitse käyttäjä pudotusluettelossa.
- ▶ Napauta syöttökenttää **Salasanan**.
- ▶ Syötä sisään käyttäjän salasana.

Käyttäjä	Oletusarvoinen salasana	Kohderyhmä
OEM	oem	Käyttöönottaja, koneen valmistaja
Setup	setup	Asetus, järjestelmäkonfiguraattori
Operator	operator	Käyttäjä

Lisätietoja: "Sisäänkirjautuminen käyttöesimerkkiä varten", Sivun 266



Jos salasana ei täsmää standardiasetukseen, se on kysyttävä asettajan (**Setup**) koneen valmistajan (**OEM**) yhteydessä.

Jos salasana ei ole enää tiedossa, ota yhteyttä HEIDENHAIN-huoltoedustajaan.

- ▶ Vahvista syöte valitsemalla **RET**.
- ▶ Napauta **Kirjautuminen**.
- ▶ Käyttäjä kirjautuu sisään ja tulee näkyviin.



Lisätietoja: "Kohderyhmät ja käyttäjäryhmät", Sivun 12

3.5.2 Käyttäjän uloskirjautuminen



- ▶ Napauta päävalikossa **Käyttäjän kirjautuminen**.



- ▶ Napauta **Log out**.
- ▶ Käyttäjä uloskirjataan.
- ▶ Kaikki päävalikon toiminnot lukuunottamatta **poiskytkentä** ovat ei-aktiivisia.
- ▶ Laitetta voidaan käyttää uudelleen vasta, kun käyttäjä on kirjautunut sisään.

3.6 Kielen asetus

Toimitustilassa käyttöliittymän kieli on englanti. Voit vaihtaa käyttöliittymän haluamallesi kielelle.



- ▶ Napauta päävalikossa **Asetukset**.



- ▶ Napauta **Käyttäjä**.
- > Sisäänkirjautunut käyttäjä on merkitty hakamerkillä.
- ▶ Valitse sisäänkirjautunut käyttäjä.
- > Käyttäjälle valittuna olevaa kieltä näytetään pudotusluettelossa **Kieli** vastaavan lipun avulla.
- ▶ Valitse pudotusluettelossa **Kieli** haluamaasi kieltä vastaava lippu.
- > Käyttöliittymää näytetään ensimmäisissä lisätiedoissa:

3.7 Referenssimerkkihaku laitteen käynnistyksen jälkeen

i Jos laite on konfiguroitu **kara-akselilla S**, sinun on määritettävä karanopeuden yläraja ennen mahdollista koneistusprosessia.
Lisätietoja: "Karan kierrosluvun ylärajan määrittely", Sivu 225

i Jos referenssimerkin haku kytketään päälle laitteen käynnistämisen jälkeen, kaikki laitteen toiminnot estetään, kunnes referenssimerkin haku on suoritettu onnistuneesti.
Lisätietoja: "Referenssimerkki (Mittauslaite)", Sivu 97

i EnDat-sarjaliitännällä varustettujen sarjamittalaitteiden tapauksessa referenssimerkkiä ei ole, koska akselit referoidaan automaattisesti.

Jos laitteen referenssimerkkihaku on kytketty päälle, ohjattu toiminto kehottaa sinua ajamaan akseleiden referenssimerkkien yli.

- ▶ Noudata sisäänkirjautumisen jälkeen ohjatun toiminnon ohjeita.
- > Onnistuneen referenssimerkkihaun jälkeen referenssimerkkisymboli lakkaa vilkkumasta.

Lisätietoja: "Paikoitusnäytön käyttöelementit", Sivu 40

Lisätietoja: "Referenssimerkin haun päällekytkentä", Sivu 139

3.8 Käyttöliittymä



Laitetta on saatavana erilaisina versioina ja erilaisilla varusteilla. Käyttöliittymä ja toimintojen laajuus voivat vaihdella version ja varustelun mukaan.

3.8.1 Käyttöliittymän käynnistys päällekytkennän

Käyttöliittymä toimitustilassa

Esitetty käyttöliittymä näyttää laitteen toimitustilaa.

Tämä käyttöliittymä näytetään myös sen jälkeen, kun laite on palautettu tehdasasetuksiin.

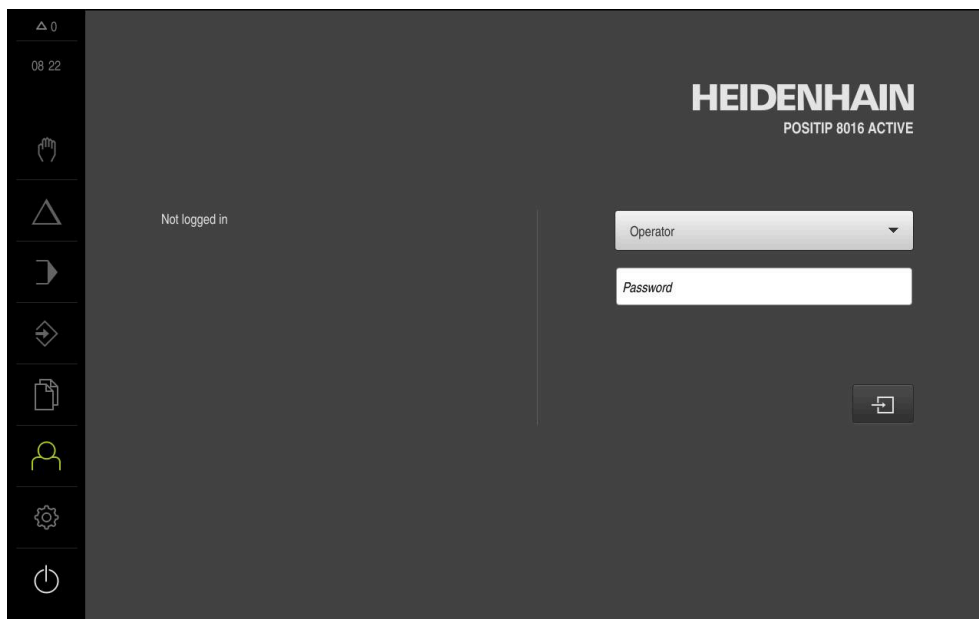

Kuva 2: Käyttöliittymä laitteen toimitustilassa

Käyttöliittymä käynnistyksen jälkeen

Jos viimeksi sisäänkirjautunut käyttäjätyyppi **Operator** on kirjautunut automaattisen käyttäjän sisäänkirjautumisen ollessa aktiivinen, laite näyttää käynnistyksen jälkeen valikkoa **Käsikäyttö**.

Lisätietoja: "Valikko Käsikäyttö", Sivu 30

Jos automaattista käyttäjän kirjautumista ei ole aktivoitu, laitteen näyttöön avautuu valikko **Käyttäjän kirjautuminen**.

Lisätietoja: "Valikko Käyttäjän kirjautuminen", Sivu 37

3.8.2 Käyttöliittymän päävalikko



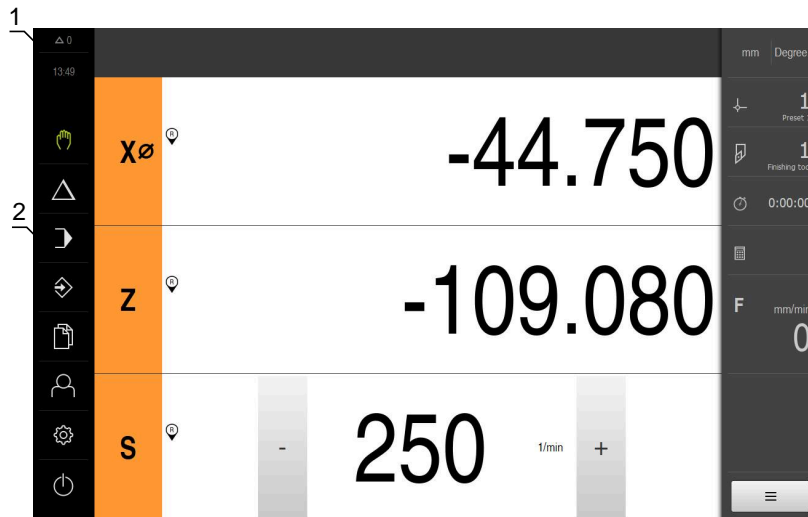

Käyttöliittymä (käsikäyttö)



- 1 Viestien näyttöalue, näyttää vielä sulkemattomien viestien kellonajan ja lukumäärän
- 2 Päävalikko käyttöelementeillä

Päävalikon käyttöelementit

Käyttöelementti	Toiminto
	<p>Viesti</p> <p>Kaikkien viestien yleiskatsauksen ja sulkemattomien viestien lukumäärän käyttö</p> <p>Lisätietoja: "Viestit", Sivu 51</p>
	<p>Käsikäyttö</p> <p>Koneen akseleiden manuaalinen paikoitus</p> <p>Lisätietoja: "Valikko Käsikäyttö", Sivu 30</p>
	<p>MDI-käyttö</p> <p>Haluttujen akseliliikkeiden suora sisäänsyöttö (Manual Data Input); jäljellä oleva liikematka lasketaan ja näytetään</p> <p>Lisätietoja: "Valikko MDI-käyttö", Sivu 31</p>
	<p>Ohjelmankulku</p> <p>Aiemmin luodun ohjelman suorittaminen käyttäjäohjauksella</p> <p>Lisätietoja: "Valikko Ohjelmanajo", Sivu 33</p>
	<p>Ohjelmointi</p> <p>Yksittäisten ohjelmien luonti ja hallinta</p> <p>Lisätietoja: "Valikko Ohjelmointi", Sivu 34</p>
	<p>Tiedostonhallinta</p> <p>Laitteessa käytettävissä olevien tiedostojen hallinta</p> <p>Lisätietoja: "Valikko Tiedostonhallinta", Sivu 36</p>

Käyttöelementti	Toiminto
	Käyttäjän kirjautuminen Käyttäjän sisäänkirjautuminen ja uloskirjautuminen Lisätietoja: "Valikko Käyttäjän kirjautuminen", Sivu 37
	<div style="border: 1px solid black; padding: 5px;"> Kun käyttäjä on kirjautunut laajennetuilla käyttöoikeuksilla (käyttäjätyyppi Setup tai OEM), näyttöön tulee hammaspyörän symboli.</div>
	Asetukset Laitteen asetukset, kuten esim. käyttäjien asetus, antureiden konfigurointi tai laiteohjelmiston päivitys Lisätietoja: "Asetukset-valikko", Sivu 38
	Poiskytkentä Käyttöjärjestelmän alasajo tai energiansäästötilan aktivointi Lisätietoja: "Valikko Poiskytkentä", Sivu 39

3.8.3 Valikko Käsikäyttö

Kutsu



- ▶ Napauta päävalikossa **Käsikäyttö**.
- > Käsikäytön käyttöliittymää näytetään.

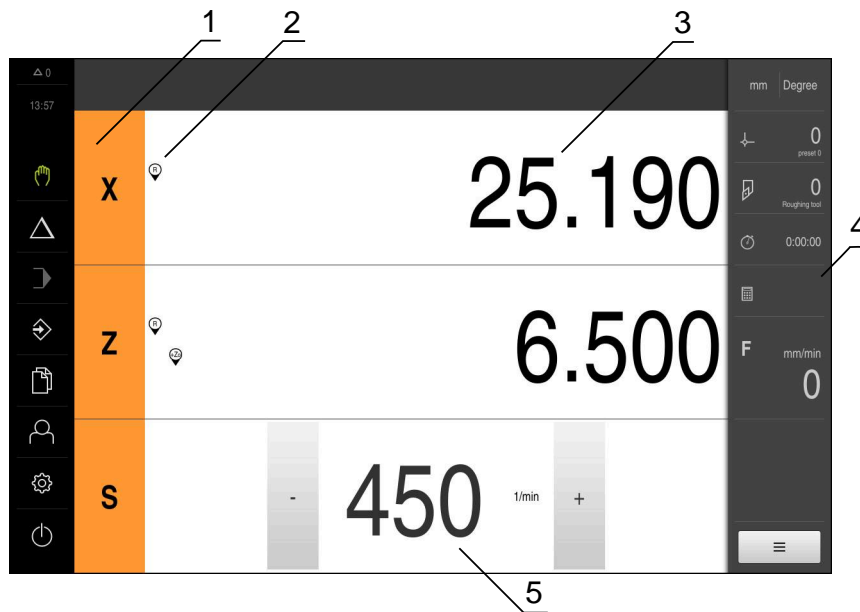

Kuva 3: Valikko **Käsikäyttö**

- 1 Akselinäppäin
- 2 Referenssi
- 3 Paikoitusnäytöt
- 4 Tilapalkki
- 5 Karan kierrosluku (työstökone)

Valikko **Käsikäyttö** näyttää työalueella koneen akselien suunnassa mitaut paikoitusarvot.

Tilapalkissa on lisäksi käytettävissä olevat toiminnot.

Lisätietoja: "Käsikäyttö", Sivu 223

3.8.4 Valikko MDI-käyttö

Kutsu



- ▶ Napauta päävalikossa **MDI- käyttö**.
- > MDI-käytön käyttöliittymää näytetään.

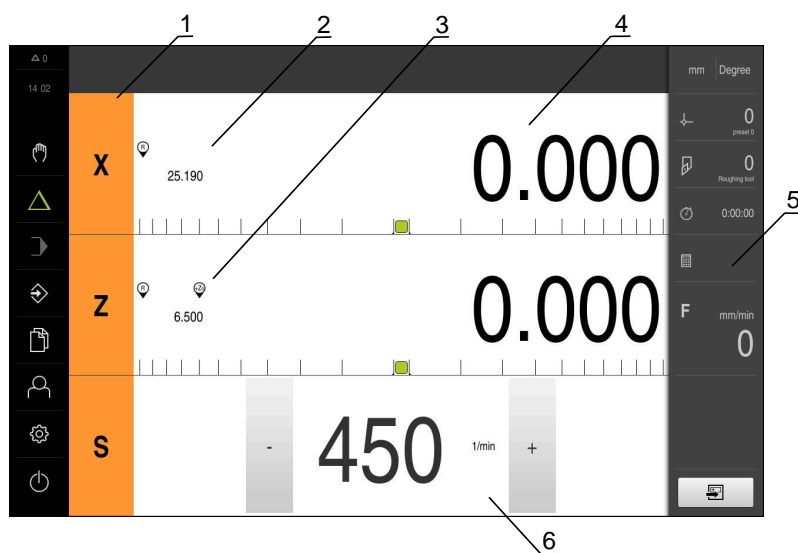

Kuva 4: Valikko **MDI-käyttö**

- 1 Akselinäppäin
- 2 Hetkellisasema
- 3 Kytkeyt akselit
- 4 Loppumatka
- 5 Tilapalkki
- 6 Karan kierrosluku (työstökone)

Valintaikkuna MDI-lause



- ▶ Napauta päävalikossa **MDI- käyttö**.



- ▶ Napauta tilapalkissa **Luo**
- ▶ MDI-käytön käyttöliittymää näytetään.

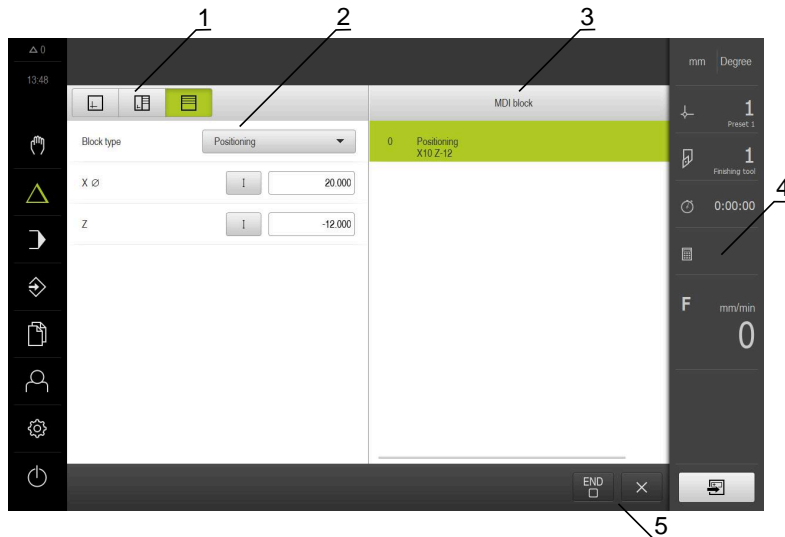

- 1 Näkymäpalkki
- 2 Lauseparametri
- 3 MDI-lause
- 4 Tilapalkki
- 5 Lausetyökalut

Valikko **MDI-käyttö** mahdollistaa haluttujen akseliliikkeiden suoran määrittämisen (Manual Data Input). Tässä yhteydessä annetaan etäisyys tavoitepisteeseen, jäljellä oleva liikematka lasketaan ja näytetään.

Tilapalkissa on lisäksi käytettävissä mittausarvot ja toiminnot.

Lisätietoja: "MDI-käyttö", Sivü 232

3.8.5 Valikko Ohjelmanajo

Kutsu



- ▶ Napauta päävalikossa **Ohjelmanajo**.
- Ohjelmanajon käyttöliittymää näytetään.

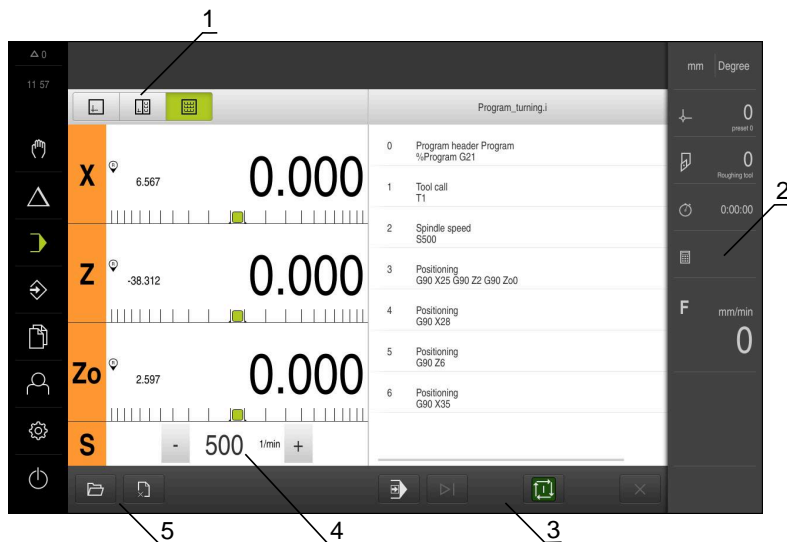

Kuva 5: Valikko **Ohjelmanajo**

- 1 Näkymäpalkki
- 2 Tilapalkki
- 3 Ohjelmanohjaus
- 4 Karan kierrosluku (työstökone)
- 5 Ohjelmanhallinta

Valikko **Ohjelmanajo** mahdollistaa aiemmin ohjelmointikäyttötavalla laaditun ohjelman suorittamisen. Ohjattu toiminto ohjaa sinut suorituksen aikana yksittäisten ohjelmavaiheiden läpi.

Valikolla **Ohjelmanajo** voit ottaa näytölle simulaatioikkunan, joka visualisoi valitun lauseen.

Tilapalkissa on lisäksi käytettävissä mittausarvot ja toiminnot.

Lisätietoja: "Ohjelmankulku", Sivu 244

3.8.6 Valikko Ohjelmointi

Kutsu



- ▶ Napauta päävalikossa **Ohjelmointi**.
- > Ohjelmoinnin käyttöliittymää näytetään.

i Tilapalkki ja valinnainen OEM-palkki ei ole käytettävissä valikossa **Ohjelmointi**.



Kuva 6: Valikko **Ohjelmointi**

- 1 Näkymäpalkki
- 2 Työkalupalkki
- 3 Ohjelmanhallinta

Valitun lauseen visualisointi näkyy valinnaisessa simulaatioikkunassa.

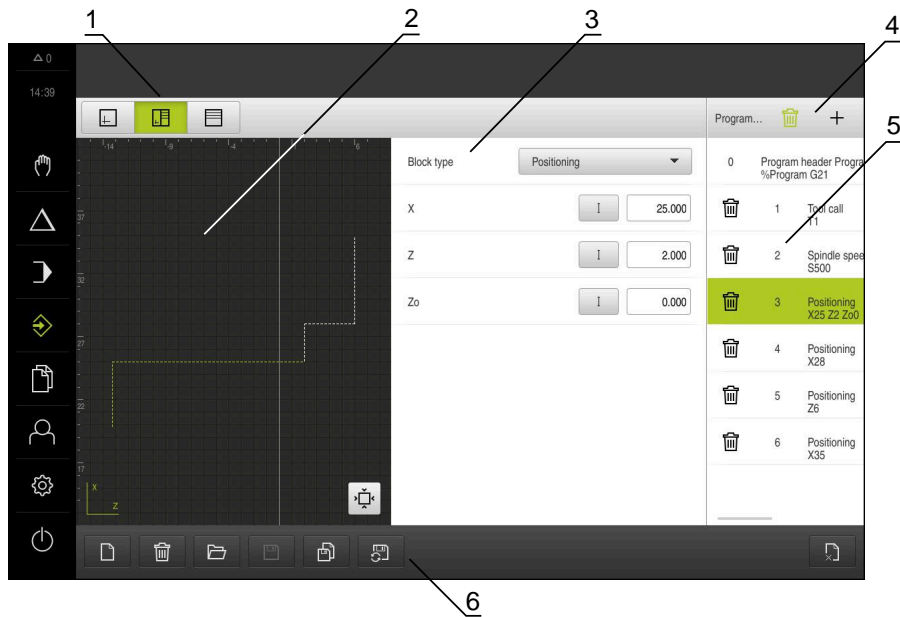

Kuva 7: Valikko **Ohjelmointi** avatulla simulaatioikkunalla

- 1 Näkymäpalkki
- 2 Simulaatioikkuna (valinnainen)
- 3 Lauseparametri
- 4 Työkalupalkki
- 5 Ohjelmalauseet
- 6 Ohjelmanhallinta

Valikko **Ohjelmointi** mahdollistaa ohjelmien luonnin ja hallinnan. Määrittele sitä varten yksittäiset koneistusvaiheet tai koneistuskuvat lauseiksi. Useamman lauseen peräkkäinen sarja muodostaa tällöin ohjelman.

Lisätietoja: "Ohjelmointi", Sivu 252

3.8.7 Valikko Tiedostonhallinta

Kutsu



- ▶ Napauta päävalikossa **Tiedostonhallinta**.
- > Tiedostonhallinnan käyttöliittymää näytetään.

Lyhyt kuvaus

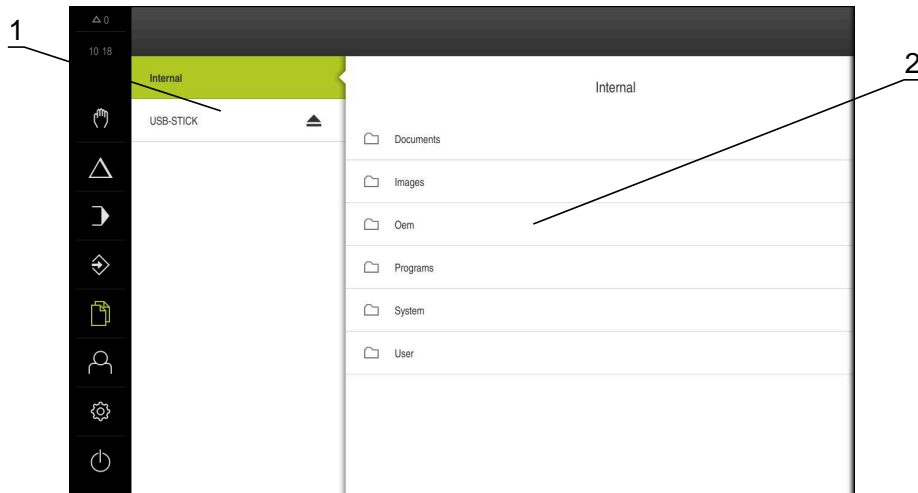

Kuva 8: Valikko **Tiedostonhallinta**

- 1 Käytettävissä olevien muistialueiden luettelo
- 2 Valittujen muistialueiden kansioiden luettelo

Valikko **Tiedostonhallinta** näyttää yleiskatsauksen tallennetuista tiedostoista, joka ovat laitteen muistissa .

Muistipaikkojen luettelossa näytetään myös mahdollisesti liitettyinä olevat USB-massamuistit (FAT32-formaatti) ja käytettävissä olevat verkkoasemat. USB-massamuistilaitteet ja verkkoasemat näytetään nimellä tai levyaseman merkinnällä.

Lisätietoja: "Tiedostonhallinta", Sivu 172

3.8.8 Valikko Käyttäjän kirjautuminen

Kutsu



- ▶ Napauta päävalikossa **Käyttäjän kirjautuminen**.
- Käyttäjän sisään- ja uloskirjautumisen käyttöliittymää näytetään.

Lyhyt kuvaus

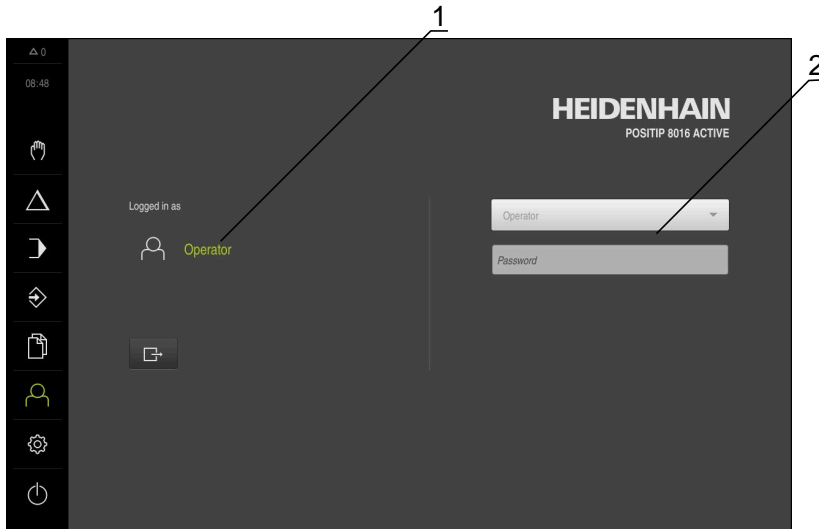

Kuva 9: Valikko **Käyttäjän kirjautuminen**

- 1 Sisäänkirjautuneen käyttäjän näyttö
- 2 Käyttäjän kirjautuminen

Valikko **Käyttäjän kirjautuminen** näyttää sisäänkirjautuneen käyttäjän vasemmassa sarakeessa. Uuden käyttäjän sisäänkirjautumista näytetään oikeanpuoleisessa sarakeessa.

Toisen käyttäjän sisäänkirjaamiseksi jo kirjautuneen käyttäjän on ensin kirjauduttava ulos.

Lisätietoja: "Käyttäjän sisäänkirjautuminen ja uloskirjautuminen", Sivu 25

3.8.9 Asetukset-valikko

Avaaminen



- ▶ Napauta päävalikossa **Asetukset**.
- > Näyttöön avautuu laiteasetusten käyttöliittymä.

Lyhyt kuvaus

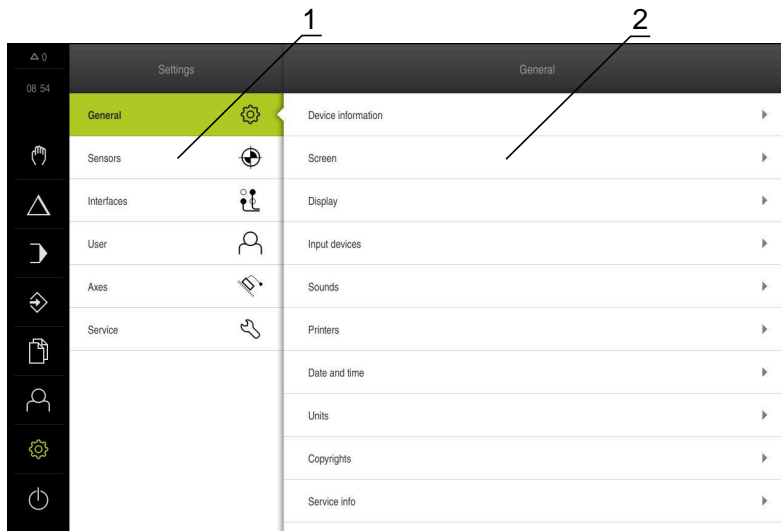

Kuva 10: **Asetukset**-valikko

- 1 Aetusvaihtoehtojen luettelo
- 2 Aetusvaihtoehtojen luettelo

Asetukset-valikossa näkyvät laitteen konfiguraation kaikki asetukset. Aetusparametrien avulla voit mukauttaa laitteen käyttöpaikan vaatimuksiin.

Lisätietoja: "Asetukset", Sivü 179



Laitteella on käyttöoikeustasot, jotka määrittelevät käyttäjän kattavan tai rajoitetun hallinnan ja toiminnan.

3.8.10 Valikko Poiskytkentä



Kutsu



- ▶ Napauta päävalikossa **Poiskytkentä**.
- > Näyttöön tulevat käyttöjärjestelmän sammuttamisen, energiansäästötilan ja puhdistustilan aktivoinnin käyttöelementit.

Lyhyt kuvaus

Valikko **Poiskytkentä** näyttää seuraavat asetukset:

Käyttöelementti	Toiminto
	Sammutus Ajaa alas käyttöjärjestelmän.
	Energiansäästötila Kytkee pois kuvaruudun, siirtää käyttöjärjestelmän energiansäästötilaan.
	Puhdistustila Kytkee pois kuvaruudun, käyttöjärjestelmän toiminta jatkuu muuttumattomana.

Lisätietoja: "POSITIP 8000 Kytkeminen päälle ja pois", Sivu 23













Lisätietoja: "Näyttöruudun puhdistus", Sivu 199



3.9 Paikoitusnäytöt

Laite näyttää paikoitusnäytössä akselien sijainnit ja tarvittaessa lisätietoja konfiguroiduista akseleista.

Voit myös yhdistää akseleiden näytön ja päästä näin karatoimintoihin.

3.9.1 Paikoitusnäytön käyttöelementit

Symboli	Merkitys
	Akselinäppäin Akselinäppäinten toiminnot: <ul style="list-style-type: none"> ■ Napauta akselinäppäintä: syöttökenttä paikoitusarvoa (käsi käyttö) varten tai valintaikkunaa MDI-lause (MDI-käyttö) varten avautuu. ■ Pidä akselinäppäintä painettuna: nykyinen asema tallentuu nollapisteeeksi. ■ Vedä akselinäppäintä oikealle: avautuu valikko, jossa ovat akselille käytettävissä olevat toiminnot.
	Paikoitusnäyttö näyttää säteittäisen koneistusakselin X . Lisätietoja: "Esitys", Sivu 183
	Referenssimerkin haku suoritettu
	Referenssimerkin hakua suoritettu tai referenssimerkkiä ei tunnistettu
	Zo-akseli on yhdistetty Z-akseliin. Paikoitusnäyttö antaa kummankin paikoitusarvon summan. Lisätietoja: "Akselikytkentä", Sivu 41
	Vain Zo-akseli voidaan kytkeä Z-akseliin.
	Vaihdekaran valittu vaihdealue Lisätietoja: "Vaihdealueen asetus vaihdekaraa varten", Sivu 43
	Karan kierroslukua ei voi saavuttaa valitulla vaihdealueella. ► Valitse korkeampi vaihdealue.
	Karan kierroslukua ei voi saavuttaa valitulla vaihdealueella. ► Valitse matalampi vaihdealue.
	Karatila CSS (vakiolastuamisnopeus) on aktivoitu. Lisätietoja: "Karatilan asetus", Sivu 44 Jos symboli vilkkuu, laskettu karan kierrosluku on määritellyn kierroslukualueen ulkopuolella. Haluttua lastuamisnopeutta ei voi saavuttaa. Karan pyörintä jatkuu suurimmalla tai pienimmällä karan kierrosluvulla.
	MDI-käytössä ja ohjelmanajossa käytetään mittakerrointa akselille. Lisätietoja: "Asetusten mukautus pikavalikossa", Sivu 46
	Akseli on säätelyssä.

Symboli	Merkitys
1250	Karan kierrosluvun oloarvo
	Karan kierrosluvun ohjauksen syöttökenttä Lisätietoja: "Karan kierrosluvun asetus", Sivu 42
	Virtuaaliakselinäppäimet NC-akseleiden käyttöä varten

3.9.2 Paikoitusnäytön toiminnot

Akselikytkentä

Voit kytkeä **Zo**-akselin näytön **Z**-akseliin. Kytkeytyillä akseleilla **Z**-akselin paikoitusnäyttö näyttää kummankin akselin paikoitusarvojen summaa.

 Kun akselit **Z** ja **Zo** on kytketty, ohjelmanajon käyttötapa on estetty.

 Kaikki muut akselit voidaan kytkeä valikolla .
Lisätietoja: "Akselikytkentä", Sivu 135

Akselikytkentä



- ▶ Vedä **akselinäppäin Z** oikealle työalueella.



- ▶ Napauta **Kytke**.
- ▶ **Zo**-akseli kytketään yhteen **Z**-akselin kanssa.



- ▶ Kytkeytyjen akselien symbolia näytetään **Z**-akselinäppäimen vieressä.
- ▶ Kytkeytyjen akselien paikoitusarvojen summaa näytetään.

Akselikytkennän irrotus



- ▶ Vedä **akselinäppäin Z** oikealle työalueella.



- ▶ Napauta **Kytke irti**.
- ▶ **Z**-akselin näytettävä summa-arvo vastaanotetaan.
- ▶ **Zo**-akseli asetetaan arvoon.

Esimerkki: akselikytkentä

Alla oleva grafiikka näyttää paikoitusarvot ennen **Z**- ja **Zo**-akselien kytkemistä, sen aikana ja sen jälkeen.

X\emptyset	19.250	Z_o	X\emptyset	19.250	Z_o	X\emptyset	19.250
Z_o	-5.000		Z	-15.000		Z_o	0.000
Z	-10.000					Z	-15.000

Z_o- ja **Z**-akselin ei kytkettyjä.

Z_o-akseli kytketään **Z**-akseliin.

Molempien akseleiden summa näytetään **Z**-akselissa.

Z_o-akseli irrotetaan **Z**-akselista.

Summaa näytetään edelleen **Z**-akselissa.
Z_o-asetetaan nolnaan.

Karan kierrosluvun asetus

Karan kierroslukua voidaan säätää liitetyn työstökoneen konfiguraation mukaan.

1250

- ▶ Tarvittaessa voit siirtyä karan kierrosluvun näytöltä syöttökenttään vetämällä näyttöä oikealle.
- Syöttökenttä **Karan kierrosluku** tulee näkyviin.
- ▶ Aseta karan kierrosluku haluttuun arvoon napauttamalla ja pitämällä painikkeita **+** tai **-**.
tai
- ▶ Napauta syöttökenttää **Karan kierrosluku**.
- ▶ Syötä haluttu arvo.
- ▶ Vahvasta syöte valitsemalla **RET**.
- Laite vastaanottaa syötetyn karan kierrosluvun ohjeavoksi ja ohjaa sen mukaan.
- ▶ Voit palata karan kierrosluvun näyttöön vetämällä syöttökenttää vasemmalle.



Vaihdealueen asetus vaihdekaraa varten

Jos työstökoneesi käyttää vaihdekaraa, voit valita käytettävän vaihdealueen.



Vaihdealueen valintaa voidaan ohjata myös ulkoisella signaalilla.

Lisätietoja: "Kara S", Sivu 126



▶ Vedä **akselinäppäintä S** oikealle työalueella.



▶ Napauta **Vaihdealue**.

> Valintaikkunaa **Aseta vaihdealue** näytetään.

▶ Napauta haluttua vaihdealuetta.



▶ Napauta **Vahvista**.

> Valittu vaihdealue vastaanotetaan uudeksi arvoksi.

▶ Vedä **akselinäppäintä S** vasemmalle työalueella.



> Valitun vaihdealueen symbolia näytetään **akselinäppäimen S** vieressä.



Jos haluttua karan kierroslukua ei voida saavuttaa valitulla vaihdealueella, vaihdealueen symboli vilkkuu ylöspäin osoittavalla nuolella (korkeampi vaihdealue) tai alaspäin osoittavalla nuolella (alempi vaihdealue).

Kartilan asetus

Voit päättää, käyttääkö laite kartilaa varten normaalia kierroslukutilaa tai **CSS**-tilaa (vakioastuamisnopeus).

CSS-kartilassa laite laskee karan kierrosluvun siten, että sorvaustyökalun lastuamisnopeus pysyy vakiona työkappaleen geometriasta riippumatta.

CSS-kartilan aktivointi



- ▶ Vedä **akselinäppäintä S** oikealle työalueella.



- ▶ Napauta **CSS-tila**.
- ▶ Valintaikkunaa **Aktivoi ACC** näytetään.
- ▶ Syötä sisään arvo **Karan maksimikierrosluku**.



- ▶ Napauta **Vahvista**.
- ▶ Kartila **CSS** aktivoidaan.
- ▶ Karan kierroslukua näytetään yksikössä **m/min**.
- ▶ Vedä **akselinäppäintä S** vasemmalle työalueella.



- ▶ Kartilan symbolia **CSS** näytetään **akselinäppäimen S** vieressä.

Aktivoi kierroslukutila



- ▶ Vedä **akselinäppäintä S** oikealle työalueella.



- ▶ Napauta **Kierroslukutila**.
- ▶ Valintaikkunaa **Aktivoi kierroslukutila** näytetään.
- ▶ Syötä sisään arvo **Karan maksimikierrosluku**.



- ▶ Napauta **Vahvista**.
- ▶ Kierroslukutila aktivoidaan.
- ▶ Karan kierrosluku näytetään yksikössä **1/min**.
- ▶ Vedä **akselinäppäintä S** vasemmalle työalueella.

Ajaminen virtuaaliakselinäppäimillä

Jos laitteeseen on konfiguroitu virtuaaliakselinäppäimiä, voit siirtää NC-akseleita niiden avulla.

Esimerkki Y-akselin negatiivisesta ajamisesta



- ▶ Vedä työalueella **Akselinäppäin Y** oikealle.
- ▶ Käyttöelementtejä **Miinus** ja **Plus** näytetään.
- ▶ Paina tarvittaessa painiketta ottaaksesi akselipainikkeet käyttöön (vain jos ne on määritetty)
- ▶ Pidä **Miinus** painettuna.



Konfiguraatiosta riippuen virtuaaliakselinäppäimet ovat painikkeita (pito) tai kytkimiä (napautus).

- ▶ Y-akseli liikkuu negatiiviseen suuntaan.

3.10 Tilapalkki







Tilapalkki ja valinnainen OEM-palkki ei ole käytettävissä valikossa **Ohjelmointi**.

Laite näyttää tilapalkissa syöttö- ja liikenopeuden. Sinulla on tilapalkin käyttöelementtien avulla suora pääsy myös peruspiste- ja työkalutaulukkoon sekä sekuntikellon ja laskimen apuohjelmiin.

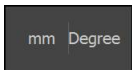
3.10.1 Tilapalkin käyttöelementit

Tilapalkissa on käytettävissä seuraavat käyttöelementit:

Käyttöelementti	Toiminto
	<p>Pikavalikko</p> <p>Yksiköiden asettaminen lineaariarvoille ja kulma-arvoille, mittakertoimen määrittäminen, paikoitusnäytön konfigurointi säteittäisiä koneistusakseleita varten; Napauttaminen avaa pikavalikon</p> <p>Lisätietoja: "Asetusten mukautus pikavalikossa", Sivu 46</p>
	<p>Peruspistetaulukko</p> <p>Nykyisen peruspisteen näyttö; Napautus avaa peruspistetaulukon</p> <p>Lisätietoja: "Luo peruspistetaulukko", Sivu 168</p>
	<p>Työkalutaulukko</p> <p>Nykyisen työkalun näyttö; Napautus avaa työkalutaulukon</p> <p>Lisätietoja: "Työkalutaulukon luonti", Sivu 166</p>
	<p>Ajanottokello</p> <p>Aikanäyttö käynnistys-/pysäytystoiminnolla muodossa h:mm:ss</p> <p>Lisätietoja: "Ajanottokello", Sivu 48</p>

Käyttöelementti	Toiminto
	<p>Tietokone</p> <p>Laskin tärkeimmillä matemaattisilla toiminnoilla, kierroslukulaskin ja kartiolaskin</p> <p>Lisätietoja: "Tietokone", Sivu 48</p>
	<p>Syöttönopeus</p> <p>Nopeimpien lineaariakselien nykyisten syöttönopeuksien näyttö</p> <p>Kun kaikki lineaariakselit ovat paikallaan, näytetään nopeimpien pyörintäakseleiden syöttönopeutta.</p> <p>Käsi käyttö- ja MDI-käyttötavalla voidaan asettaa syöttöarvo; napautus avaa valintaruudun.</p>
	<p>Askelmitta</p> <p>Askelmitan määrittely ja askelmittatoiminnon aktivointi käyttötavalla Käsi käyttö; Napautus avaa valintaruudun. Kun toiminto on aktivoitu, kuvake näytetään.</p>
	<p>Muunnos</p> <p>Nopeimpien lineaariakselien muunnettujen liikenopeuksien näyttö.</p> <p>Kun kaikki lineaariakselit ovat paikallaan, näytetään nopeimpien pyörintäakseleiden liikenopeutta.</p> <p>Muutos tapahtuu NC-ohjattujen työstökoneiden ulkoisella säätimellä.</p>
	<p>Lisätoiminnot</p> <p>Lisätoiminnot käsikäytöllä</p> <p>Lisätietoja: "Lisätoiminnot käsikäytöllä", Sivu 49</p>
	<p>MDI-lause</p> <p>Koneistuslauseiden määrittely MDI-käytöllä</p>

3.10.2 Asetusten mukautus pikavalikossa

Pikavalikon kautta voidaan mukauttaa seuraavia asetuksia:

 Pikavalikon asetusten käytettävyys riippuu sisäänkirjautuneesta käyttäjästä.

- Lineaaristen arvojen yksikkö (**Millimetriä** tai **Tuumaa**)
- Yksikön vaihto kulma-arvoja varten (**Radiantti**, **Desimaaliaste** tai **Aste-Min-Sek**)
- Näyttö **Säteittäiset koneistusakselit** (**Säde** tai **Halkaisija**)
- **Mittakerroin**, joka **MDI-lauseen** tai **ohjelmalauseen** käsittelyn yhteydessä kertauttaa tallennetun aseman.

Yksiköiden asetus

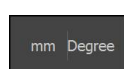

- ▶ Napauta tilapalkissa **Pikavalikko**.
- ▶ Valitse haluttu **Lineaarivarvojen yksikkö**.
- ▶ Valitse haluttu **Kulma-arvojen yksikkö**.



- ▶ Sulje pikavalikko napauttamalla **Sulje**.
- ▶ Valitut yksiköt näytetään **pikavalikossa**.

Näytön Säteittäiset koneistusakselit aktivointi

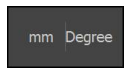

- ▶ Napauta tilapalkissa **Pikavalikko**.
- ▶ Valitse haluamasi optio.



- ▶ Sulje pikavalikko napauttamalla **Sulje**.



- ▶ Kun optio **Halkaisija** on valittu, vastaava symboli näkyy paikoitusnäytössä.

Aktivoidaan Mittakerroin

Mittakerroin kertauttaa lauseeseen tallennetun paikoitusaseman **MDI-lauseen** tai **ohjelmalauseen** käsittelyn yhteydessä. Näin **MDI-lause** tai **ohjelmalause** voidaan peilata tai skaalata useammalla akselilla ilman lauseeseen tehtävää muutosta.

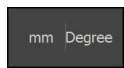

- ▶ Napauta tilapalkissa **Pikavalikko**.
- ▶ Voit siirtyä haluttuun asetukseen vetämällä vasemmalle.
- ▶ Aktivoi **Mittakerroin** liukukytkimellä **ON/OFF**.
- ▶ Syötä **Mittakerroin** jokaiselle akselille.
- ▶ Vahvista kukin syöte valitsemalla **RET**.
- ▶ Sulje pikavalikko napauttamalla **Sulje**.



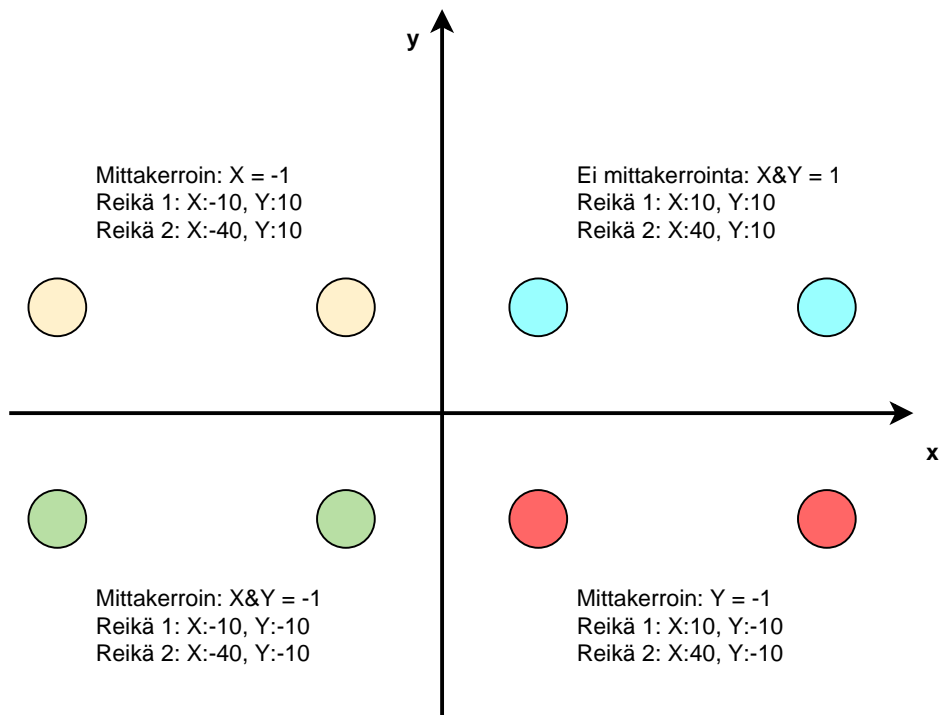

- ▶ Kun mittakerroin $\neq 1$ on aktiivinen, paikoitusnäyttöön ilmestyy vastaava signaali.

Esimerkki: Mittakertoimen käyttäminen peilaukseen



3.10.3 Ajanottokello

Koneistusaikojen ym. mittausta varten laitteen tilapalkissa on ajanottokello. Aikanäyttö muodossa h:mm:ss toimii tavanomaisen sekuntikellon periaatteella, eli mittaa kulunutta aikaa.

Käyttöelementti	Toiminto
	Käynnistä Käynnistää ajan mittauksen tai jatkaa ajan mittausta tauon jälkeen.
	Tauko Keskeyttää ajan mittauksen
	Pysäytä Pysäyttää ajan mittauksen ja palauttaa lukeman 0:00:00.

3.10.4 Tietokone

Laskentaa varten laitteen tilapalkissa on erilaisia laskimia. Käytä lukuarvon laskentaa varten numeronäppäimiä tavallisen laskimen tapaan.

laskin	Toiminto
Standardi	Käyttö tärkeimpien matemaattisten toimintojen avulla
Kierroslukulaskin	<ul style="list-style-type: none"> ▶ Syötä annettuihin kenttiin Halkaisija (mm) ja Lastuamisnopeus (m/min). > Kierrosluku lasketaan automaattisesti.
Kartiolaskin	<ul style="list-style-type: none"> ▶ Syötä annettuihin kenttiin D1, D2 ja L. > Kulma lasketaan automaattisesti. > Kartio esitellään graafisesti.

3.10.5 Syöttöarvon asetus

Syöttöarvon asetus

Syöttöarvo voidaan asettaa käyttötapoja **Käsi käyttö** ja **MDI-käyttö** varten voidaan valintaikkunassa **Syöttöarvo**.

Dialogi	Toiminto
	<ul style="list-style-type: none"> ▶ Napauta tilapalkissa Syöttöarvo. <ul style="list-style-type: none"> ■ Lineaariakseleille syöttökenttiin mm/U ja mm/min ■ Pyörintäakseleille syöttökenttään °/min <div style="border: 1px solid black; padding: 5px; margin-top: 10px;"> <p>i Kun kara pyörii, lineaariakseleita liikutetaan karanopeuden mukaan. Laitte soveltaa arvoa syöttökentästä mm/r. Karan ollessa paikallaan laite soveltaa arvoa syöttökentästä mm/min.</p> </div>

3.10.6 Askelmitan määrittely ja aktivointi

Askelmitan määrittely ja aktivointi

Käyttötavalla **Käsi käyttö** voit valintaruudussa **Syöttöarvo/Askelmitta** määrittellä ja aktivoida askelmitan.

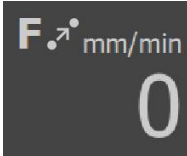

Dialogi	Toiminto
	<ul style="list-style-type: none"> ▶ Napauta tilapalkissa Syöttöarvo /Askelmitta. ▶ Aktivoi askelmitta liukukytkimellä ON/OFF. <ul style="list-style-type: none"> ■ Lineaariakseleille syöttökenttiin mm/U ja mm/min ■ Pyörintäakseleille syöttökenttään Askelmitta °

3.10.7 Lisätoiminnot käsikäytöllä

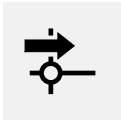

- ▶ Kutsu lisätoiminnot napauttamalla tilapalkissa **Lisätoiminnot**.

Käytettävissä ovat seuraavat käyttöelementit:

Käyttöelementti	Toiminto
	<p>Referenssimerkki</p> <p>Referenssimerkin haun käynnistys</p> <p>Lisätietoja: "Referenssimerkin haun päällekytkentä", Sivu 139</p>
	<p>Peruspisteet</p> <p>Peruspisteen asetus</p> <p>Lisätietoja: "Peruspisteen hipaisu", Sivu 169</p>
	<p>Työkalutiedot</p> <p>Työkalun mittaus (hipaisu)</p> <p>Lisätietoja: "Työkalun mittaus", Sivu 167</p>

3.11 OEM-palkki



 Tilapalkki ja valinnainen OEM-palkki ei ole käytettävissä valikossa **Ohjelmointi**.

Valinnaisella OEM-palkilla voit konfiguraatiosta riippuen päästä ohjaamaan liitetyn työstökoneen toimintoja.

3.11.1 Käyttöelementit OEM-palkki

i OEM-palkissa olevat käyttöelementit riippuvat laitteen ja liitetyn työstökoneen konfiguraatiosta.
Lisätietoja: "OEM-palkki konfigurointi", Sivu 142

OEM-palkki sisältää seuraavat käytettävissä olevat käyttöelementit:

Käyttöelementti	Toiminto
	Logo Näyttää konfiguroidun OEM-logon.
	Karan pyörimisnopeus Näyttää yhden tai useamman esiasetusarvon karan kierroslukua varten. Lisätietoja: "Asetusarvot karan kierrosluvun konfigurointia varten", Sivu 143

3.11.2 OEM-palkki-toimintojen kutsu aufrufen

i OEM-palkissa olevat käyttöelementit riippuvat laitteen ja liitetyn työstökoneen konfiguraatiosta.
Lisätietoja: "OEM-palkki konfigurointi", Sivu 142



Voit käyttää OEM-palkin käyttöelementtejä ohjaamaan erikoistoimintoja, esim. karatoimintoja.

Lisätietoja: "Erikoistoimintojen konfigurointi", Sivu 145

Karan kierrosluvun esiasetus

- 
- ▶ Napauta OEM-palkissa haluamaasi kenttään **Karan kierrosluku**.
 - > Laite määrittelee jännitteen arvon, joka saavutetaan kuormittamattomalla karalla liitetyn työstökoneen valitulla karan pyörintänopeudella.

Karan kierrosluvun ohjelmointi

- 
- ▶ Saata kara haluttuun kierroslukuun napauttamalla tai pitämällä + tai -.
- 
- ▶ Pidä OEM-palkin haluttua kenttää **Karan kierrosluku** painettuna.
 - > Kentän taustaväri näkyy vihreänä.
 - > Laite vastaanottaa nykyisen karan kierrosluvun asetusarvoksi ja näyttää sen kentässä **Karan kierrosluku**.

3.12 Viestit ja audiopalaute

3.12.1 Viestit

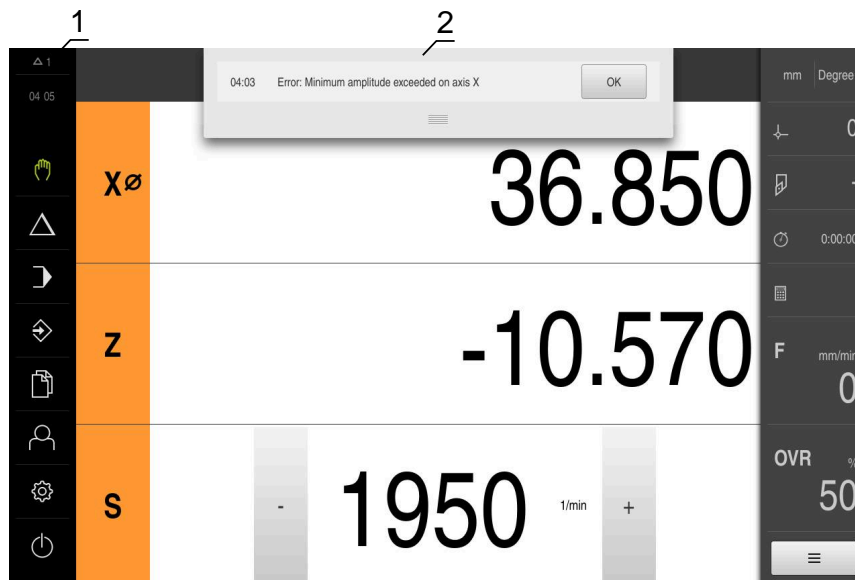

- 1 Viestien näyttöalue
- 2 Viestien luettelo

Työalueen yläreunassa olevat viestit voidaan laukaista esim. käyttövirheiden tai keskeneräisten prosessien vuoksi.

Viestit tulevat näkyviin viestin syyn esiintyessä tai napauttamalla näyttöruudun vasemmassa yläreunassa näyttöaluetta **Viestit**.

Viestien kutsuminen

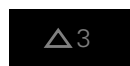

- ▶ Napauta **Viestit**.
- > Viestien luettelo avautuu.

Näyttöalueen mukautus



- ▶ Viestien näyttöalueen suurentamiseksi vedä **kahvaa** alaspäin.
- ▶ Viestien näyttöalueen pienentämiseksi vedä **kahvaa** ylöspäin.
- ▶ Näyttöalueen sulkemiseksi vedä **kahva** ylhäältä ulos näyttöruudusta.
- > Vielä sulkemattomien viestien lukumäärää ilmoitetaan kohdassa **Viestit**.

Viestien sulkeminen

Viestien sisällöstä riippuen voit sulkea viestit seuraavilla käyttöelementeillä:



- ▶ Ohjeellisen viestin sulkemiseksi napauta **Sulje**.
- > Viestiä ei enää näytetä.

tai

- ▶ Sulkeaksesi viestin mahdollisesti samalla sovellukseen vaikuttaen napauta **OK**.
- > Sovelluksessa viesti huomioidaan tarvittaessa.
- > Viestiä ei enää näytetä.

3.12.2 Ohjattu toiminto







Kuva 11: Käsittelyvaiheiden tuki ohjattujen toimintojen avulla

1 Ohjattu toiminto (esimerkki)

Ohjattu toiminto tukee sinua, kun työskentelet vaiheiden ja ohjelmien läpi tai suoritat opettelusprosesseja.

Seuraavat ohjatun toiminnon käyttöelementit näytetään käsittelyvaiheesta tai toimenpiteestä riippuen.

- 
 - ▶ Viimeiseen työvaiheeseen palaamiseksi tai toimenpiteen toistamiseksi napauta **Kumoa**.
- 
 - ▶ Vahvista näytettävä työvaihe napauttamalla **Vahvista**.
 - ▶ Ohjattu toiminto hyppää seuraavan vaiheen yli tai päättää toimenpiteen.
- 
 - ▶ Seuraavaan näyttöön siirtämiseksi napauta **Seuraava**.
- 
 - ▶ Edelliseen näyttöön palaamiseksi napauta **Edellinen**.
- 
 - ▶ Sulje ohjattu toiminto napauttamalla **Sulje**.

3.12.3 Audiopalaute

Laite voi antaa akustisen palautteen käyttäjän toimintojen, valmiiden prosessien tai häiriöiden ilmoittamiseksi.

Käytettävissä olevat äänet on ryhmitelty aihealueisiin. Äänet eroavat toisistaan aihealueittain.

Audiopalautteen asetukset voidaan määritellä valikossa **Asetukset**.

Lisätietoja: "Äänet", Sivu 185

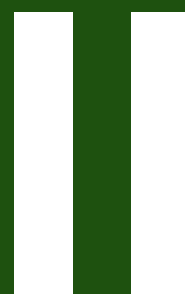

**OEM- ja
asennustietoja**

Yleiskatsaus

Tämä dokumentaation osa sisältää tärkeitä seikkoja, joiden avulla OEM- ja asennuskäyttäjä voi ottaa laitteen käyttöön ja asentaa sen.

Sisältöhakemisto

1	Kuljetus ja varastointi.....	58
1.1	Yleiskatsaus.....	59
1.2	Laitteen purkaminen pakkauksesta.....	59
1.3	Toimituksen laajuus ja lisävarusteet.....	59
1.3.1	Toimituksen laajuus.....	59
1.3.2	Lisävaruste.....	60
1.4	Jos kuljetusvaurioita esiintyy.....	61
1.5	Uudelleenpakkaaminen ja varastointi.....	62
1.5.1	Laitteen pakkaaminen.....	62
1.5.2	Laitteen säilytys.....	62
2	Asennus.....	63
2.1	Yleiskatsaus.....	64
2.2	Laitteen kokoonpano.....	64
2.2.1	Asennus jalustaan Single-Pos.....	65
2.2.2	Kiinnitys Duo-Pos-jalustaan.....	66
2.2.3	Kiinnitys Multi-Pos-jalustaan.....	67
2.2.4	Kiinnitys Multi-Pos-pitimeen.....	68
3	Asennus.....	69
3.1	Yleiskatsaus.....	70
3.2	Yleiset ohjeet.....	70
3.3	Laitekuvaus.....	71
3.4	Mittalaitteiden liittäminen.....	73
3.5	Kytkentätulojen ja -lähtöjen johdotus.....	74
3.6	Syöttölaitteiden liitäntä.....	77
3.7	Verkko-oheislaitteen liitäntä.....	77
3.8	Verkkojännitteen liittäminen.....	78
4	Käyttöönotto.....	79
4.1	Yleiskatsaus.....	80
4.2	Sisäänkirjautuminen käyttöönottoa varten.....	80
4.2.1	Käyttäjän sisäänkirjautuminen.....	80
4.2.2	Referenssimerkkihaku laitteen käynnistyksen jälkeen.....	81
4.2.3	Kielen asetus.....	81
4.2.4	Salasanan muuttaminen.....	82
4.3	Yksittäisvaiheet käyttöönottoon.....	82
4.4	Valitse Sovellus.....	84
4.5	Perusasetukset.....	85
4.5.1	Ohjelmaoptiot aktivointi.....	85
4.5.2	Päiväyksen ja kellonajan asetus.....	88
4.5.3	Yksiköiden asetus.....	88
4.6	Akseleiden konfigurointi.....	90
4.6.1	Akselikonfiguraation perusteet.....	90
4.6.2	Tyypillisten mittalaitteiden kuvaus.....	91
4.6.3	Akseleiden konfigurointi EnDat-liitännällä varustettuja mittalaitteita varten.....	92
4.6.4	Akseleiden konfigurointi mittalaitteille 1 V _{SS} - tai 11 μA _{SS} -liitännällä.....	93
4.6.5	Virheenkorjauksen suorittaminen.....	98

4.6.6	Keskuskäytön konfigurointi.....	102
4.6.7	Erikoisasetusten määrittäminen Akseli + NC.....	108
4.6.8	Yleisten asetusten konfigurointi asetukselle Akseli + NC.....	119
4.6.9	Karan määrittäminen.....	125
4.6.10	Konfiguroi Elektroninen käsipyörä.....	133
4.6.11	Akselikytkentä.....	135
4.6.12	Halkaisija-akseli.....	136
4.6.13	Kierteen lastuamisen määrittäminen (NC-ohjelmisto-optio).....	137
4.6.14	Referenssimerkki.....	138
4.7	M-toimintojen konfigurointi.....	139
4.7.1	M-vakiotoiminnot.....	140
4.7.2	Valmistajakohtaiset M-toiminnot.....	140
4.8	OEM-Alue.....	141
4.8.1	Dokumentaation lisäys.....	141
4.8.2	Käynnistysnäyttöruudun lisäys.....	141
4.8.3	OEM-palkki konfigurointi.....	142
4.8.4	Näytön mukautus.....	147
4.8.5	Ohjelman suorituksen mukautus.....	147
4.8.6	Virheilmoitusten mukautus.....	149
4.8.7	OEM-asetusten varmuuskopiointi ja palautus.....	150
4.8.8	Laitteen määrittäminen näyttökuvan kaappaamista varten.....	151
4.9	Tietojen tallennus varmuuskopioimalla.....	152
4.9.1	Tallenna asetukset.....	152
4.9.2	Käyttäjätiedostojen tallennus.....	153

5 asetus..... 154

5.1	Yleiskatsaus.....	155
5.2	Sisäänkirjautuminen asetuksia varten.....	155
5.2.1	Käyttäjän sisäänkirjautuminen.....	155
5.2.2	Referenssimerkkihaku laitteen käynnistyksen jälkeen.....	156
5.2.3	Kielen asetus.....	156
5.2.4	Salasanan muuttaminen.....	157
5.3	Yksittäisvaiheet asetuksia varten.....	158
5.3.1	Perusasetukset.....	158
5.3.2	Koneistusvaiheiden valmistelu.....	166
5.4	Tallenna asetukset.....	170
5.5	Käyttäjätiedostojen tallennus.....	171

6 Tiedostonhallinta..... 172

6.1	Yleiskatsaus.....	173
6.2	Tiedostotyytit.....	174
6.3	Ohjelmien ja tiedostojen hallinta.....	174
6.4	Tiedostojen katselu.....	176
6.5	Tiedostojen vienti.....	177
6.6	Tiedostojen tuonti.....	177

7 Asetukset..... 179

7.1	Yleiskatsaus.....	180
7.2	Yleistä.....	181
7.2.1	Laitetiedot.....	181
7.2.2	Näyttöruutu.....	182
7.2.3	Esite.....	183
7.2.4	Simulaatioikkuna.....	184

7.2.5	Käyttöliittymä.....	185
7.2.6	Äänet.....	185
7.2.7	Tulostin.....	186
7.2.8	Tekijänoikeudet.....	186
7.2.9	Huolto-ohjeet.....	186
7.2.10	Dokumentaatio.....	186
7.3	Liitännät.....	187
7.3.1	USB.....	187
7.3.2	Akselit (kytkentätoiminnot).....	187
7.3.3	Asemariippuvaiset kytkentätoiminnot.....	187
7.4	Käyttäjä.....	189
7.4.1	OEM.....	189
7.4.2	Setup.....	190
7.4.3	Operator.....	191
7.5	Akselit.....	192
7.5.1	Informaatio.....	194
7.6	Huolto.....	195
7.6.1	Laiteohjelmistotiedot.....	196

8 Huolto ja kunnossapito..... 198

8.1	Yleiskatsaus.....	199
8.2	Puhdistus.....	199
8.3	Huoltosuunnitelma.....	200
8.4	Toiminnan jatkaminen.....	200
8.5	Laiteohjelmiston päivitys.....	200
8.6	Mittalaitteiden diagnoosi.....	202
8.6.1	Diagnoosi mittauslaitteille, joissa liitäntä 1 V _{SS} /11 μA _{SS}	202
8.6.2	EnDat-liitännällä varustettujen mittauslaitteiden diagnostiikka.....	204
8.7	Tiedostojen ja asetusten palautus.....	205
8.7.1	OEM-kohtaisten kansioden ja tiedostojen palautus.....	206
8.7.2	Käyttäjätiedostojen uudelleenperustaminen.....	207
8.7.3	Asetusten uudelleenperustaminen.....	208
8.8	Kaikkien asetusten palautus.....	209
8.9	Palautus toimitustilaan.....	209

9 Purkaminen ja hävittäminen..... 210

9.1	Yleiskatsaus.....	211
9.2	Purkaminen.....	211
9.3	Hävittäminen.....	211

10 Tekniset tiedot..... 212

10.1	Yleiskatsaus.....	213
10.2	Laitetiedot.....	213
10.3	Laite- ja liitäntämitat.....	215
10.3.1	Laitemitat Single-Pos-jalustalla.....	216
10.3.2	Laitemitat Duo-Pos-jalustalla.....	217
10.3.3	Laitemitat Multi-Pos-jalustalla.....	217
10.3.4	Laitemitat Multi-Pos-pitimellä.....	218

1

**Kuljetus ja
varastointi**

1.1 Yleiskatsaus

Tämä luku sisältää tietoja kuljetuksesta ja varastoinnista sekä laitteen toimituksen sisällöstä ja lisävarusteista.



Seuraavat toimenpiteet saa suorittaa vain ammattihenkilöstö.

Lisätietoja: "Henkilökunnan pätevyys", Sivu 15

1.2 Laitteen purkaminen pakkauksesta

- ▶ Pakkauslaatikon yläosan avaaminen
- ▶ Pakkausmateriaalin poistaminen
- ▶ Sisällön poistaminen
- ▶ Toimituksen täydellisyyden tarkastus
- ▶ Toimituksen kuljetusvaurioiden tarkastus

1.3 Toimituksen laajuus ja lisävarusteet

1.3.1 Toimituksen laajuus

Toimitukseen sisältyvät seuraavat tuotteet:

Merkintä	Kuvaus
Liite (valinnainen)	täydentää tai korvaa käyttöohjeen ja tarvittaessa asennusohjeen sisällön
Käyttöohje	Käyttöohjeen PDF-tuloste muistivälineessä käytettävissä olevilla kieliversioilla
Laite	Paikoitusnäyttölaite POSITIP 8000
Asennusohjeet	Asennusohjeen paperituloste muistivälineessä käytettävissä olevilla kieliversioilla
Single-Pos-jalusta	Jalusta jäykkää kiinnitystä varten, kallistus 20°, kiinnitysreikäkuvio 100 mm x 100 mm

1.3.2 Lisävaruste



Ohjelmisto-optiot on aktivoitava laitteessa lisenssiavaimella. Kyseisiä laitekompontenteja voidaan käyttää vasta, kun vastaava ohjelmisto-optio on vapautettu.

Lisätietoja: "Ohjelmaoptiot aktivointi", Sivü 85

HEIDENHAIN toimittaa seuraavia lisävarusteita tilauksen mukaan:

Tarvikkeet	Merkintä	Kuvaus	Tunnus
käyttöön			
	Ohjelmisto-optio POSITIP 8000 AEI1	Lisämittalaitetulon vapautus	1089228-02
	Ohjelmisto-optio POSITIP 8000 AEI1 Trial	Lisämittalaitetulon vapautus, aikarajoitettu koeversio (60 päivää)	1089228-52
	Ohjelmisto-optio POSITIP 8000 NC1	Työstökoneen akselihjaus (servo- ja askelmoottori)	1089228-03
	Ohjelmisto-optio POSITIP 8000 NC1 Trial	Työstökoneen akselihjaus (servo- ja askelmoottori), aikarajoitettu koeversio (60 päivää)	1089228-53
kokoontaan			
	Asennuskehys	Asennuskehys laitteen asentamiseksi paneeliin	1089208-02
	Duo-Pos-jalusta	Jalusta jäykkää kiinnitystä varten, kallistus 20° tai 45°, kiinnitysreikäkuvio 100 mm x 100 mm	1089230-02
	Multi-Pos-jalusta	Jalusta portaattomasti kallistettavaa kiinnitystä varten, kallistus 90°, kiinnitysreikäkuvio 100 mm x 100 mm	1089230-03
	Multi-Pos-pidin	Pidin laitteen varsikiinnitystä varten, portaattomasti kallistettava, kallistusalue 90°, kiinnitysreikäkuvio 100 mm x 100 mm	1089230-04
	Single-Pos-jalusta	Jalusta jäykkää kiinnitystä varten, kallistus 20°, kiinnitysreikäkuvio 100 mm x 100 mm	1089230-01
laiteasennukseen			
	Adapteripistoke 1 Vss	1 V _{SS} -liitännän muunnossarja Sub-D-pistokkeesta (2-rivinen, nasta, 15-napainen) Sub-D-pistokkeeseen (2-rivinen, lukitusruuveilla, nasta, 15-napainen)	1089214-01
	Kosketusjärjestelmä TS 248 (aksaalinen)	Kosketusjärjestelmä työkappaleen kosketukseen (peruspisteiden laadinta), kaapelilähtö aksiaalinen	683110-xx
	Kosketusjärjestelmä TS 248 (säteittäinen)	Kosketusjärjestelmä työkappaleen kosketukseen (peruspisteiden laadinta), kaapelilähtö säteittäinen	683112-xx

Tarvikkeet	Merkintä	Kuvaus	Tunnus
	Liitäntäkaapeli	Liitäntäkaapelit esitellään esitteessä "HEIDENHAIN-tuotteiden kaapelit ja liittimet"	---
	USB-liitäntäkaapeli	USB-liitäntäkaapeli, pistoketyyppi A pistoketyypillä B	354770-xx
	Verkkokaapeli	Verkkokaapeli Euro-verkkoliittimellä (tyyppi F), pituus 3 m	223775-01

1.4 Jos kuljetusvaurioita esiintyy

- ▶ Pyydä kuljetusliikettä vahvistamaan vahingot
- ▶ Laita pakkausmateriaalit talteen lisätutkimuksia varten
- ▶ Ilmoita lähettäjälle vahingoista
- ▶ Ota yhteyttä jälleenmyyjään tai koneen valmistajaan varaosien hankintaa varten



Kuljetusvaurioiden sattuessa:

- ▶ Säilytä pakkausmateriaalit tutkimusta varten
 - ▶ Ota yhteys HEIDENHAINiin tai koneen valmistajaan
- Tämä koskee myös varaosapyyntöjen kuljetusvaurioita.

1.5 Uudelleenpakkaaminen ja varastointi

Pakkaa ja varastoi laite huolellisesti ja tässä määriteltyjen ehtojen mukaisesti.

1.5.1 Laitteen pakkaaminen

Uudelleenpakkaamisen tulee vastata alkuperäistä pakkausta mahdollisimman tarkasti.

- ▶ Kiinnitä kaikki lisävarusteet ja pölysuojukset laitteeseen sellaisina kuin ne on kiinnitetty laitteen toimituksen yhteydessä, tai pakkaa ne samalla tavoin kuin ne oli pakattuna
- ▶ Pakkaa seuraavia periaatteita noudattaen:
 - Iskut ja tärinät vaimentuvat kuljetuksen aikana
 - Pölyä tai kosteutta ei pääse tunkeutumaan pakkauksen sisään
- ▶ Laita kaikki toimitetut lisätarvikkeet pakkaukseen
Lisätietoja: "Toimituksen laajuus ja lisävarusteet", Sivu 59
- ▶ Liitä mukaan kaikki toimitusehtoihin sisältyvät asiakirjat
Lisätietoja: "Ohjeet asiakirjan lukemista varten", Sivu 11



Kun palautat laitteen asiakaspalveluun korjattavaksi toimi seuraavasti:

- ▶ Lähetä laite ilman lisävarusteita, ilman mittalaitteita ja oheislaitteita

1.5.2 Laitteen säilytys

- ▶ Pakkaa laite yllä kuvatulla tavalla
- ▶ Noudata ympäristöolosuhteita koskevia määräyksiä
Lisätietoja: "Tekniset tiedot", Sivu 212
- ▶ Tarkista jokaisen kuljetuksen ja pitkän säilytyksen jälkeen, ettei laitteessa ole vaurioita

2

Asennus

2.1 Yleiskatsaus

Tämä luku kuvaa laitteen kokoonpanoa. Tässä ovat ohjeet siitä, kuinka laite asennetaan jalustalle tai pitimen varaan.

i Seuraavat toimenpiteet saa suorittaa vain ammattihenkilöstö.
Lisätietoja: "Henkilökunnan pätevyys", Sivu 15

2.2 Laitteen kokoonpano

Yleinen kokoonpano-ohjeet

Asennusversion kiinnityspaikat ovat laitteen takapuolella. Liitäntä on yhteensopiva VESA-standardin 100 mm x 100 mm kanssa.

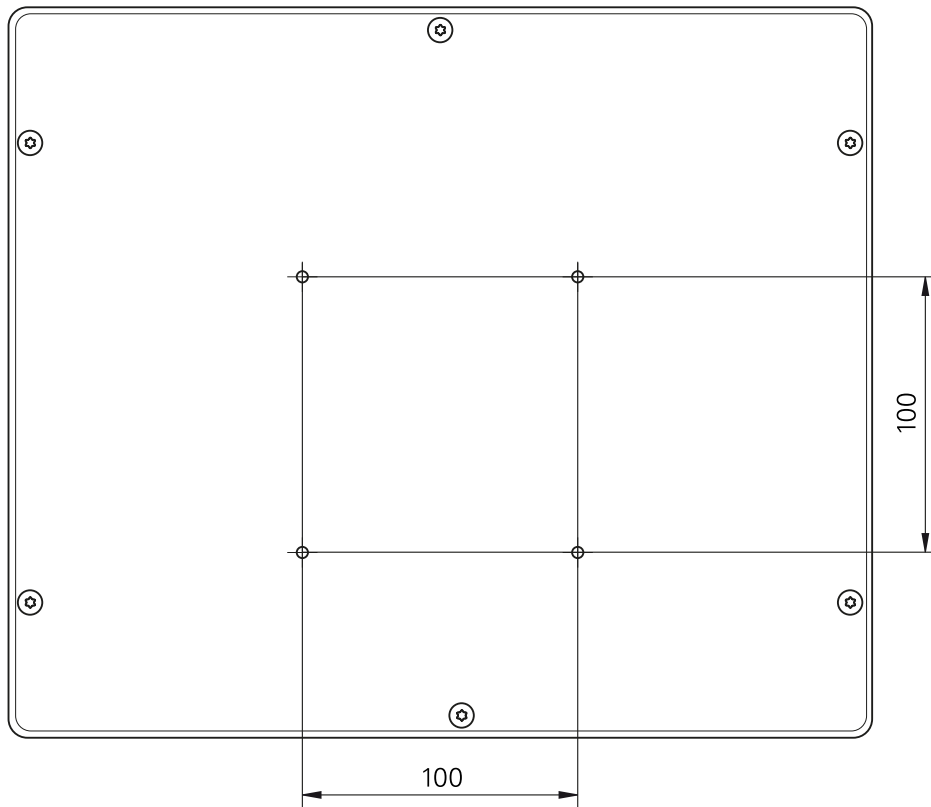

Kuva 12: Laitteen takapuolen mitat

Lisävarusteet sisältävät tarvikkeet kiinnitysvaihtoehtojen kiinnittämiseksi laitteeseen.

Tarvitset myös seuraavat työkalut:

- Ruuvimeisseli Torx T20
- Ruuvimeisseli Torx T25
- Kuusiokoloavain SW 2,5 (tukijalka Duo-Pos)
- Tarvikkeet jalustalle kiinnittämistä varten

i Laitteen määräystenmukaista käyttöä varten se on asennettava jalustalle tai pidikkeeseen.

2.2.1 Asennus jalustaan Single-Pos

Voit kiinnittää Single-Pos-jalustan laitteeseen 20° kulmassa.

- ▶ Kiinnitä jalusta mukana toimitettujen uppokantaruuvien M4 x 8 ISO 14581 avulla laitteen takapuolen yläosassa oleviin VESA 100-kierreikiin



Huomioi sallittu kiristysmomentti 2,6 Nm.

- ▶ Kierrä tukijalka jalustan pintaan ylhäältä kahdella sopivalla ruuvilla tai
- ▶ Kiinnitä jalustan alapintaan itseliimautuvat kumityynyt
- ▶ Vie kaapeli takaa jalustan aukon läpi ja johda se liitäntöihin

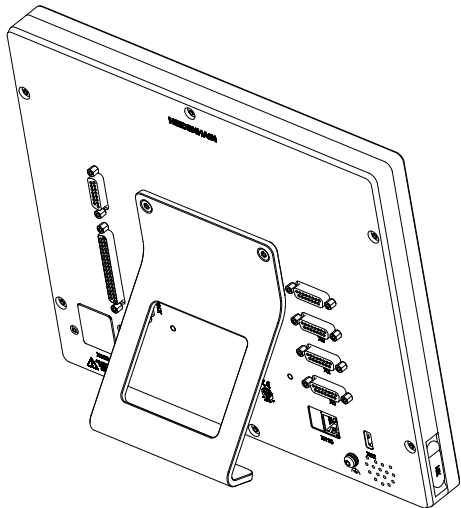

Kuva 13: Laite asennettu Single-Pos-jalustaan

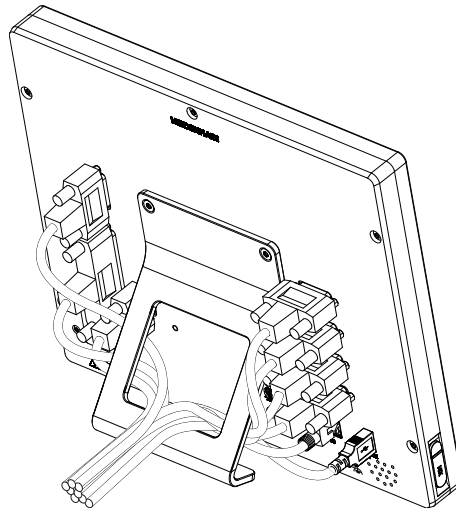

Kuva 14: Kaapelivienti Single-Pos-jalustaan

Lisätietoja: "Laitemitat Single-Pos-jalustalla", Sivu 216

2.2.2 Kiinnitys Duo-Pos-jalustaan

Voit ruuvata Duo-Pos-jalustan laitteeseen joko 20° tai 45° asteen kallistuskulmassa.

- ▶ Kiinnitä jalusta mukana toimitettujen kuusiokoloruuvien M4 x 8 ISO 7380 avulla laitteen takapuolen alaosassa oleviin VESA 100-kierreikiin



Huomioi sallittu kiristysmomentti 2,6 Nm.

- ▶ Ruuvaa jalusta tukipinnan asennusuraan (leveys 4,5 mm) tai
- ▶ Aseta laite haluttuun paikkaan
- ▶ Vie kaapeli takaa jalustan kummankin tuen läpi ja ohjaa se sivuaukkojen läpi liitäntöihin

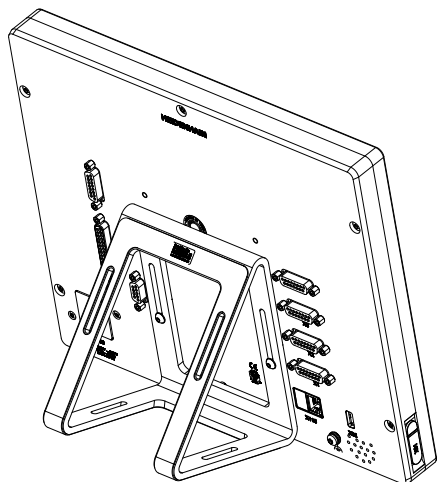

Kuva 15: Laite asennettu Duo-Pos-jalustaan

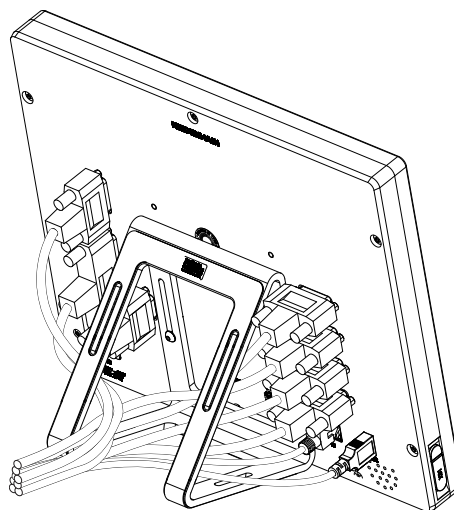

Kuva 16: Kaapelivienti Duo-Pos-jalustaan

Lisätietoja: "Laitemitat Duo-Pos-jalustalla", Sivu 217

2.2.3 Kiinnitys Multi-Pos-jalustaan

- ▶ Kiinnitä jalusta mukana toimitettujen uppokantaruuvien M4 x 8 ISO 14581 (musta) avulla laitteen takapuolella oleviin VESA 100-kierreikiin

i Huomioi sallittu kiristysmomentti 2,6 Nm.

- ▶ Ruuvaa lisävarusteinen jalusta kahdella M5-ruuvilla alakautta tukipintaan.
- ▶ Säädä kallistuskulma kääntöalueen 90° rajoissa
- ▶ Jalustan kiinnitys: Kiristä ruuvi T25

i Huomioi kiristysmomentti ruuville T25

- Suositeltu kiristysmomentti: 5,0 Nm
- Suurin sallittu kiristysmomentti: 15,0 Nm

- ▶ Vie kaapeli takaa jalustan kummankin tuen läpi ja ohjaa se sivuaukkojen läpi liitäntöihin

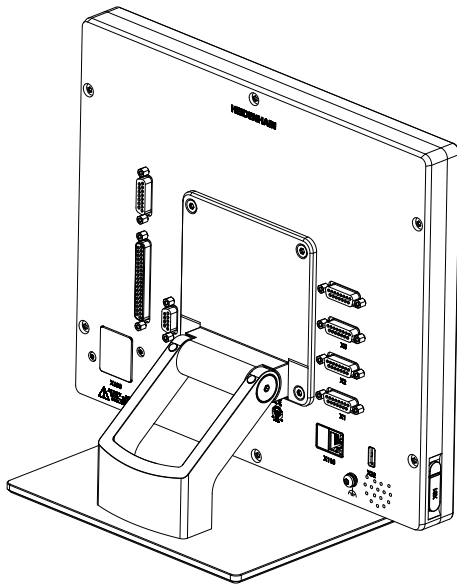

Kuva 17: Laitte asennettu Multi-Pos-jalustaan

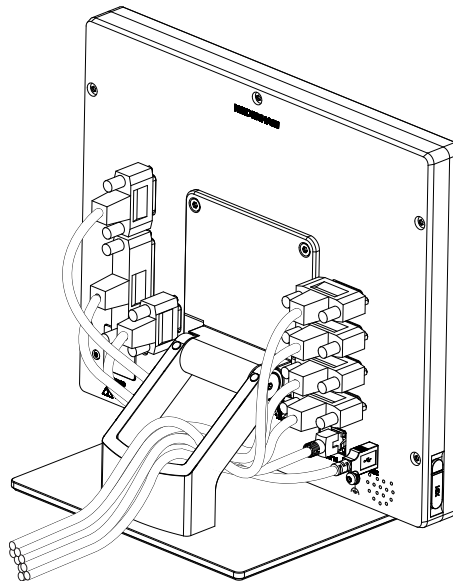

Kuva 18: Kaapelivienti Multi-Pos-jalustaan

Lisätietoja: "Laitte mitat Multi-Pos-jalustalla", Sivu 217

2.2.4 Kiinnitys Multi-Pos-pitimeen

- ▶ Kiinnitä pidin mukana toimitettujen uppokantaruuvien M4 x 8 ISO 14581 (musta) avulla laitteen takapuolella oleviin VESA 100-kierreikiin

i Huomioi sallittu kiristysmomentti 2,6 Nm.

- ▶ Asenna pidin mukana toimitettujen M8-ruuvien, levyjen, kasikahvan ja M8-kuusiokantamutterin avulla varteen.
tai
- ▶ Asenna pidin halutun pinnan reikien läpi kahdella ruuvilla, joiden pituus on alle 7 mm.
- ▶ Säädä kallistuskulma kääntöalueen 90° rajoissa
- ▶ Pitimen kiinnitys: Kiristä ruuvi T25

i Huomioi kiristysmomentti ruuville T25

- Suositeltu kiristysmomentti: 5,0 Nm
- Suurin sallittu kiristysmomentti: 15,0 Nm

- ▶ Vie kaapeli takaa pitimen kummankin tuen läpi ja ohjaa se sivuaukkojen läpi liitäntöihin

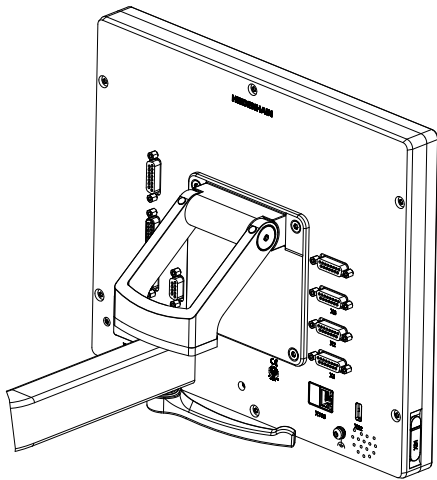

Kuva 19: Laite asennettu Multi-Pos-pitimeen

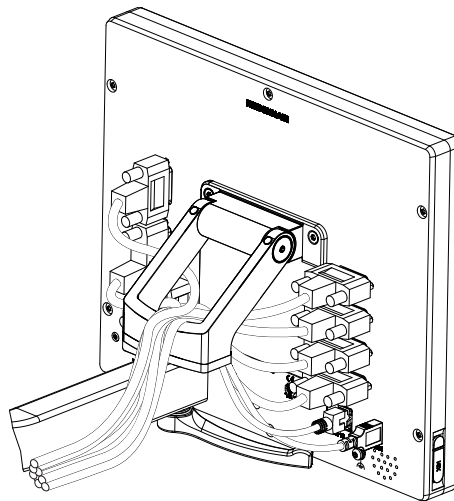

Kuva 20: Kaapelivienti Multi-Pos-pitimeen

Lisätietoja: "Laitemitat Multi-Pos-pitimellä", Sivu 218

3

Asennus

3.1 Yleiskatsaus

Tämä luku kuvaa laitteen asennusta. Täältä löydät tietoa laitteen liitännöistä ja ohjeet oheislaitteiden asianmukaista liittämistä varten.



Seuraavat toimenpiteet saa suorittaa vain ammattihenkilöstö.

Lisätietoja: "Henkilökunnan pätevyys", Sivu 15

3.2 Yleiset ohjeet

OHJE

Suurten sähkömagneettisten säteilylähteiden aiheuttama häiriö!

Oheislaitteet, kuten taajuusmuuttajat tai käyttömootorit, voivat aiheuttaa toimintahäiriöitä.

Sähkömagneettisten vaikutusten häiriönsietokyvyn parantaminen:

- ▶ Käytä lisävarusteena saatavaa toimintamaadoitusta standardin IEC/EN 60204-1 mukaisesti
- ▶ Vain USB-oheislaitteet, joissa on jatkuva suojaus esim. käytä metallipäällysteistä kalvoa ja metalliverkkoa tai metallikotelo. Punotun suojuksen peittävyys on oltava vähintään 85 %. Suojus on kytkettävä liittimeen ympäriinsä (360°:een liitintä).

OHJE

Pistokeliitosten tekemisen ja löysäämisen aiheuttama laitevahinko käytön aikana!

Sisäiset osat voivat vahingoittua.

- ▶ Kiinnitä pistoliittimet vain jännitteettömässä tilassa.

OHJE

Sähköstaattinen purkaus (ESD)!

Laitte sisältää sähköstaattisesti herkkiä osia, jotka voivat häiriytyä sähköstaattisella purkauksella.

- ▶ ESD-herkkien komponenttien käsittelyssä on ehdottomasti noudatettava turvaohjeita
- ▶ Älä koskaan kosketa liittimen nastoja ilman asianmukaista maadoitusta
- ▶ Käytä maadoitettua ESD-ranneketta työskennellessäsi laiteliitäntöjen parissa

OHJE**Väärän johdotuksen aiheuttama laitevaurio!**

Jos tulot tai lähdöt johdotetaan väärin, laite tai oheislaitteet voivat vahingoittua.

- ▶ Noudata laitteen liitännäjäjärjestelyjä ja teknisiä tietoja
- ▶ Liitä vain käytettyjä nastoja tai johtimia.

Lisätietoja: "Tekniset tiedot", Sivu 212

3.3 Laitekuvaus

Laitteen takana olevat liitännät on suojattu pölysuojuksilla epäpuhtauksia ja vahingoittumista vastaan.

OHJE**Likaantuminen ja vahingoittuminen puuttuvien pölysuojusten takia!**

Jos et laita pölysuojuksia käyttämättömiin liitännöihin, liitännäkoskettimien toiminta voi heikentyä tai häiriytyä.

- ▶ Poista pölysuojukset vain, kun mittaus- tai oheislaitteet on liitetty
- ▶ Jos mittaus- tai oheislaitteen liitäntä irrotetaan, aseta pölysuojus takaisin liitännään.

i Mittalaitteiden liitännätyyppi voi vaihdella laiteversion mukaan.

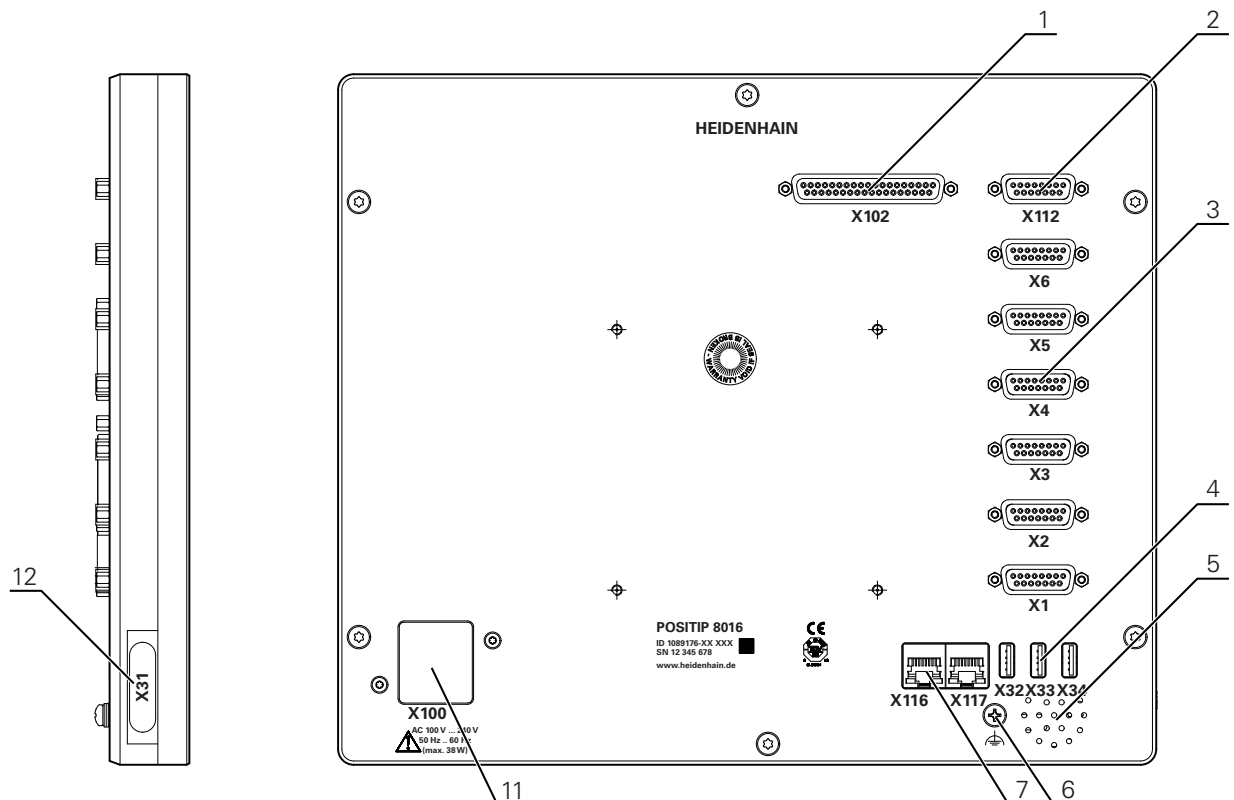
Laitteen takapuoli ilman pölysuojuksia

Kuva 21: Laitteen takapuoli laitteilla ID 1089176-xx

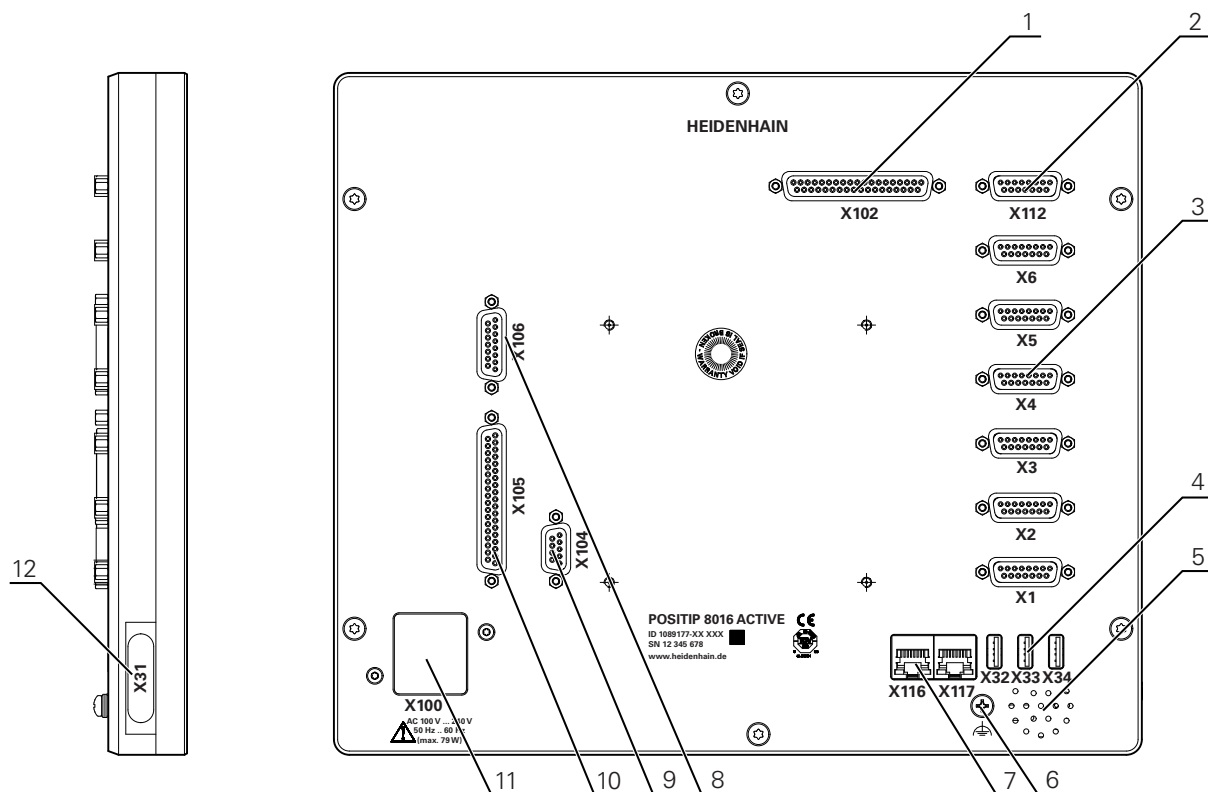

Kuva 22: Laitteen takapuoli laitteilla ID 1089177-xx

Liitännät

- 1 **X102:** 37-napainen Sub-D-liitäntä digitaalista TTL-liitäntää varten (8 tuloa, 16 lähtöä)
- 2 **X112:** 15-napainen Sub-D-liitäntä kosketusjärjestelmiä varten (esim. HEIDENHAIN-kosketusjärjestelmä)
- 3 **X1-X6:** 15-napaiset Sub-D-liitännät mittalaitteille, joissa tyyppin 1 V_{SS} , $11\mu A_{SS}$ tai EnDat 2.2 liitännät
Normaalisti 4 vapautettua tuloa, valinnaisesti 2 vapautettavaa lisätuloa
- 4 **X32-X34:** USB 2.0 Hi-Speed-liitäntä (tyyppi A) USB-massamuistia varten
- 5 Kaiutin
- 6 Toimintamaadoitusliitäntä standardin IEC/EN 60204-1 mukaan.
- 7 **X116:** RJ45-Ethernet-liitäntä tiedonsiirtoa ja tiedonvaihtoa varten loppupään järjestelmien tai PC:n kanssa
X117: ei tueta tällä hetkellä
- 11 **X100:** Verkkokatkaisija ja verkkoliitäntä

Lisäliitännät laitteilla ID 1089177-xx:

- 8 **X106:** 15-napainen Sub-D-liitäntä analogista liitäntää varten (4 tuloa, 4 lähtöä)
- 9 **X104:** 9-napainen Sub-D-liitäntä yleisiä releliitäntöjä varten (2x releenvaihtokosketin)
- 10 **X105:** 37-napainen Sub-D-liitäntä digitaalista liitäntää varten (DC 24 V: 24 kytkentätuloa, 8 kytkentälähtöä)

Vasen laitepuoli

- 12 **X31** (laitesuojuksen alla): USB 2.0 Hi-Speed-liitäntä (tyyppi A) USB-massamuistia varten

3.4 Mittalaitteiden liittäminen

i EnDat 2.2 -liitännällä varustetut mittalaitteet: Jos vastaava anturitulo on jo määritetty akselille laitteen asetuksissa, kooderi tunnustetaan automaattisesti, kun mittalaite käynnistetään uudelleen ja asetuksia muutetaan. Vaihtoehtoisesti voit määrittää mittalaitteen tulon sen jälkeen, kun olet liittänyt mittalaitteen.

- ▶ Huomioi seuraavat liitäntäjärjestelyt
- ▶ Pölysuojuksen poistaminen ja säilyttäminen
- ▶ Kaapelin vienti kokoonpanon mukaan
Lisätietoja: "Laitteen kokoonpano", Sivu 64
- ▶ Liitä mittalaitteet tiukasti kuhunkin liitäntään
Lisätietoja: "Laitekuvaus", Sivu 71
- ▶ Kiinnityksessä ruuvien avulla: Älä kiristä ruuveja liian tiukalle

Liitäntäjärjestely X1, X2, X3, X4, X5, X6

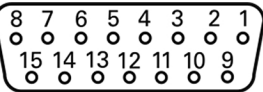
1 V_{PP}, 11 μA_{PP}, EnDat 2.2								
								
	1	2	3	4	5	6	7	8
1 V_{PP}	A+	0 V	B+	U _p	/	/	R-	/
11 μA_{PP}	I ₁₊		I ₂₊		/	Sisäinen suoja	I ₀₋	/
EnDat	/		/		DATA	/	CLOCK	
	9	10	11	12	13	14	15	
1 V_{PP}	A-	Anturi 0 V	B-	Anturi U _p	/	R+	/	
11 μA_{PP}	I ₁₋		I ₂₋		/	I ₀₊	/	
EnDat	/		/		DATA	/	CLOCK	

3.5 Kytkentätulojen ja -lähtöjen johdotus

VAROITUS

Vaara käytettäessä kytkentätuloja turvatoimintoihin!

Jos käytät turvatoimintojen mekaanisten rajakytkimien kytkentätuloja, seurauksena voi olla vakavia vammoja tai kuolema.

- ▶ Älä käytä kytkentätuloja turvatoimintojen mekaanisiin rajakytkimiin.

i Liitettävistä oheislaitteista riippuen liitännän toteuttamiseen voidaan tarvita pätevä sähköasentaja.

Esimerkki: Turvapienjännitteen (SELV) ylitys

Lisätietoja: "Henkilökunnan pätevyys", Sivu 15

i Laite täyttää standardin IEC 61010-1 vaatimukset, jos jännitteensyöttö toteutetaan toisiopiiristä, jossa on standardin IEC 61010-1^{3. painoksen} osan 9.4 mukainen rajoitettu energia tai standardin UL1310 luokan 2 mukaisesta toisiopiiristä.

Standardin IEC 61010-1^{3. painoksen}, osan 9.4 sijaan voidaan käyttää myös vastaavia standardeja DIN EN 61010-1, EN 61010-1, UL 61010-1 ja CAN/CSA-C22.2 No. 61010-1

- ▶ Johdota kytkentätulot ja -lähdöt seuraavasti
- ▶ Pölysuojuksen poistaminen ja säilyttäminen
- ▶ Kaapelin vienti kokoonpanon mukaan
Lisätietoja: "Laitteen kokoonpano", Sivu 64
- ▶ Liitä oheislaitteen liitäntäkaapeli tiukasti kuhunkin liitäntään
Lisätietoja: "Laitekuvaus", Sivu 71
- ▶ Kiinnityksessä ruuvien avulla: Älä kiristä ruuveja liian tiukalle

i Digitaaliset tai analogiset tulot ja lähdöt on määritettävä vastaaville kytkentätoiminnoille laiteasetuksissa.

Liitäntäjärjestely X102

1	2	3	4	5	6	7	8
GND	Din 1	Din 3	Din 4	Din 6	GND	Dout 0	Dout 2
9	10	11	12	13	14	15	16
Dout 4	GND	Dout 6	Dout 8	Dout 10	GND	Dout 12	Dout 14
17	18	19	20	21	22	23	24
/	/	GND	Din 0	Din 2	DC 5 V	Din 5	Din 7
25	26	27	28	29	30	31	32
GND	Dout 1	Dout 3	Dout 5	GND	Dout 7	Dout 9	Dout 11
33	34	35	36	37			
GND	Dout 13	Dout 15	/	/			

Digitaalitulot:

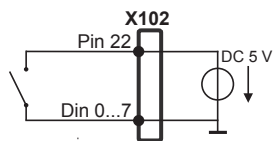

Digitaalilähdöt:

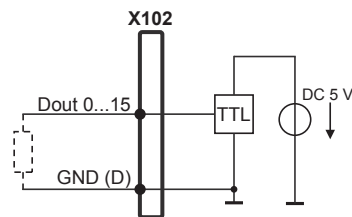

Liitäntäjärjestely X104

1	2	3	4	5	6	7	8	9
R-0 NO	R-0 NC	/	R-1 NO	R-1 NC	R-0 CO	/	/	R-1 CO

CO - Change Over (Vaihto)

NO - Normally Open (Normaalisti auki)

NC - Normally Closed (Normaalisti kiinni)

Relelähdöt:

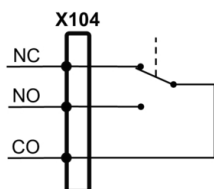

Liitäntäjärjestely X105

1	2	3	4	5	6	7	8
Din 0	Din 2	Din 4	Din 6	Din 8	Din 10	Din 12	Din 14
9	10	11	12	13	14	15	16
Din 16	Din 18	Din 20	Din 22	Dout 0	Dout 2	Dout 4	Dout 6
17	18	19	20	21	22	23	24
DC 24 V	DC 24 V	GND	Din 1	Din 3	Din 5	Din 7	Din 9
25	26	27	28	29	30	31	32
Din 11	Din 13	Din 15	Din 17	Din 19	Din 21	Din 23	Dout 1
33	34	35	36	37			
Dout 3	Dout 5	Dout 7	DC 24 V	GND			

Digitaalitulot:

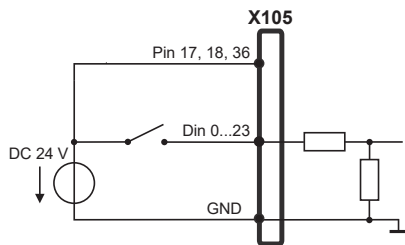

Digitaalilähdöt:

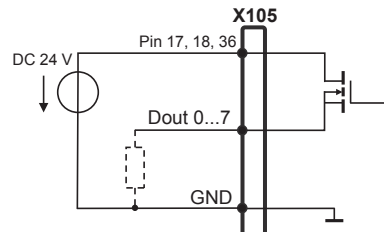

Liitäntäjärjestely X106

1	2	3	4	5	6	7	8
Aout 0+	Aout 1+	Aout 2+	Aout 3+	GND	GND	Ain 1	Ain 3
9	10	11	12	13	14	15	
Aout 0-	Aout 1-	Aout 2-	Aout 3-	DC 5 V	Ain 0	Ain 2	

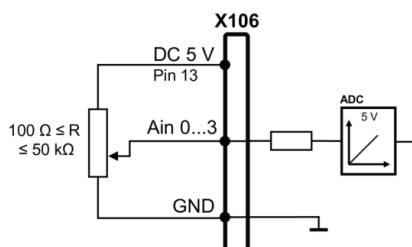
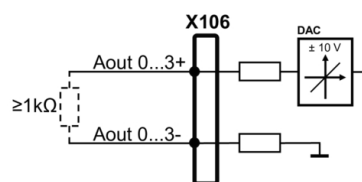
Analogiatulot:**Analogialähdöt:****3.6 Syöttölaiteiden liitäntä**

- ▶ Huomioi seuraavat liitäntäjärjestelyt
 - ▶ Pölysuojuksen poistaminen ja säilyttäminen
 - ▶ Kaapelin vienti kokoonpanon mukaan
- Lisätietoja:** "Laitteen kokoonpano", Sivu 64
- ▶ Liitä USB-hiiri tai USB-näppäimistö USB-tyypin A-liitäntään (X31, X32, X33, X34). USB-kaapelipistoke on asetettava täydellisesti
- Lisätietoja:** "Laitekuvaus", Sivu 71

Liitäntäjärjestely X31, X32, X33, X34

1	2	3	4
DC 5 V	Data (-)	Data (+)	GND

3.7 Verkko-oheslaitteen liitäntä

- ▶ Huomioi seuraavat liitäntäjärjestelyt
 - ▶ Pölysuojuksen poistaminen ja säilyttäminen
 - ▶ Kaapelin vienti kokoonpanon mukaan
- Lisätietoja:** "Laitteen kokoonpano", Sivu 64
- ▶ Liitä verkko-oheslaite kaupasta saatavalla CAT.5-kaapelilla Ethernet-liitäntään X116. Kaapeliliittimen täytyy lukittua tiukasti liitäntään
- Lisätietoja:** "Laitekuvaus", Sivu 71

Liitäntäjärjestely X116

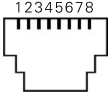
							
1	2	3	4	5	6	7	8
D1+ (TX+)	D1- (TX-)	D2+ (RX+)	D3+	D3-	D2- (RX-)	D4+	D4-

3.8 Verkkojännitteen liittäminen**VAROITUS****Sähköiskun vaara!**

Väärin maadoitettu laite voi aiheuttaa sähköiskun ja sen seurauksena vakavan vamman tai kuoleman.

- ▶ Käytä aina 3-napaista virtakaapelia!
- ▶ Varmista, että suojajohdin on liitetty oikein rakennuksen installaatioon.

VAROITUS**Virheellisen virtakaapelin aiheuttama tulipalon vaara!**

Muun kuin vaatimukset täyttävän virtakaapelin käyttö voi aiheuttaa tulipalon vaaran.

- ▶ Käytä vain käyttöpaikan kansalliset vaatimukset täyttävää virtakaapelia.

- ▶ Huomioi seuraavat liitäntäjärjestelyt
- ▶ Toteuta verkkoliitäntä vaatimusten mukaisella verkkokaapelilla pistorasiaan, joka on varustettu suojajohtimella

Lisätietoja: "Laitekuvaus", Sivu 71

Liitäntäjärjestely X100

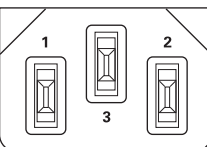
		
1	2	3
L/N	N/L	⊕

4

Käyttöönotto

4.1 Yleiskatsaus

Tämä luku sisältää kaikki tiedot laitteen käyttöönottoa varten.

Käyttöönoton yhteydessä koneen valmistajan edustajana toimiva käyttöönottaja (**OEM**) konfiguroi laitteen niin, että sitä voidaan käyttää työstökoneella.

Asetukset voidaan palauttaa takaisin tehdasasetuksiin.

Lisätietoja: "Kaikkien asetusten palautus", Sivu 209



Sinun luettava ja ymmärrettävä luvun "Yleinen käyttö" sisältö, ennen kuin seuraavat tehtävät saa suorittaa.

Lisätietoja: "Yleinen käyttö", Sivu 18



Seuraavat toimenpiteet saa suorittaa vain ammattihenkilöstö.

Lisätietoja: "Henkilökunnan pätevyys", Sivu 15

4.2 Sisäänkirjautuminen käyttöönottoa varten

4.2.1 Käyttäjän sisäänkirjautuminen

Käyttäjän **OEM** täytyy kirjautua sisään laitteen käyttöönottoa varten.



- ▶ Napauta päävalikossa **Käyttäjän kirjautuminen**.
- ▶ Tarvittaessa kirjautuneena olevan käyttäjän täytyy ensin kirjautua ulos.
- ▶ Valitse käyttäjä **OEM**.
- ▶ Napauta syöttökenttää **Salasanan**.
- ▶ Syötä salasana "**oem**".



Jos salasana ei täsmää standardiasetuksiin, se on kysyttävä asettajan (**Setup**) koneen valmistajan (**OEM**) yhteydessä.

Jos salasana ei ole enää tiedossa, ota yhteyttä HEIDENHAIN-huoltoedustajaan.



- ▶ Vahvista syöte valitsemalla **RET**.
- ▶ Napauta **Kirjautuminen**.
- > Käyttäjä kirjataan sisään.
- > Laite avaa käyttötavalla **Käsi käyttö**.

4.2.2 Referenssimerkkihaku laitteen käynnistyksen jälkeen



Jos laite on konfiguroitu **kara-akselilla S**, sinun on määritettävä karanopeuden yläraja ennen mahdollista koneistusprosessia.

Lisätietoja: "Karan kierrosluvun ylärajan määrittely", Sivu 225



Jos referenssimerkin haku kytketään päälle laitteen käynnistämisen jälkeen, kaikki laitteen toiminnot estetään, kunnes referenssimerkin haku on suoritettu onnistuneesti.

Lisätietoja: "Referenssimerkki (Mittauslaite)", Sivu 97



EnDat-sarjaliitännällä varustettujen sarjamittalaitteiden tapauksessa referenssimerkkiä ei ole, koska akselit referoidaan automaattisesti.

Jos laitteen referenssimerkkihaku on kytketty päälle, ohjattu toiminto kehottaa sinua ajamaan akseleiden referenssimerkkien yli.

- ▶ Noudata sisäänkirjautumisen jälkeen ohjatun toiminnon ohjeita.
- > Onnistuneen referenssimerkkihaun jälkeen referenssimerkkisymboli lakkaa vilkkumasta.

Lisätietoja: "Paikoitusnäytön käyttöelementit", Sivu 40

Lisätietoja: "Referenssimerkin haun päällekytkentä", Sivu 139

4.2.3 Kielen asetus

Toimitustilassa käyttöliittymän kieli on englanti. Voit vaihtaa käyttöliittymän haluamallesi kielelle.



- ▶ Napauta päävalikossa **Asetukset**.



- ▶ Napauta **Käyttäjä**.
- > Sisäänkirjautunut käyttäjä on merkitty hakamerkillä.
- ▶ Valitse sisäänkirjautunut käyttäjä.
- > Käyttäjälle valittuna olevaa kieltä näytetään pudotusluettelossa **Kieli** vastaavan lipun avulla.
- ▶ Valitse pudotusluettelossa **Kieli** haluamaasi kieltä vastaava lippu.
- > Käyttöliittymää näytetään ensimmäisissä lisätiedoissa:

4.2.4 Salasanan muuttaminen

Konfiguraation väärinkäytön estämiseksi on salasana vaihdettava. Salasana on luottamuksellinen eikä sitä saa antaa muiden tietoon.



- ▶ Napauta päävalikossa **Asetukset**.



- ▶ Napauta **Käyttäjä**.
- Sisäänkirjautunut käyttäjä on merkitty hakamerkillä.
- ▶ Valitse sisäänkirjautunut käyttäjä.
- ▶ Napauta **Salasanan**.
- ▶ Syötä nykyinen salasana.
- ▶ Vahvista syöte valitsemalla **RET**.
- ▶ Syötä ja toista uusi salasana.
- ▶ Vahvista syöte valitsemalla **RET**.
- ▶ Napauta **OK**.
- ▶ Sulje viesti valitsemalla **OK**.
- Uusi salasana on käytettävissä seuraavan sisäänkirjautumisen yhteydessä.

4.3 Yksittäisvaiheet käyttöönottoon

i Seuraavat yksittäiset käyttöönoton vaiheet perustuvat toinen toisiinsa.

- ▶ Suorita vaiheet kuvatussa järjestyksessä, jotta laite voidaan ottaa käyttöön oikealla tavalla.

Edellytys: Olet kirjautunut sisään käyttäjätyyppin **OEM** henkilönä (katso "Sisäänkirjautuminen käyttöönottoa varten", Sivu 80).

Sovelluksen valinta

- Valitse Sovellus
-

Perusasetukset

- Ohjelmaoptiot aktivointi
- Päiväyksen ja kellonajan asetus
- Yksiköiden asetus

Akselien konfigurointi

EnDat-liitännällä:

- Akseleiden konfigurointi EnDat-liitännällä varustettuja mittalaitteita varten
- Virheenkorjauksen suorittaminen
- Kierroskohtaisen pulssiluvun määrittäminen

1 V_{SS}- tai 11 μA_{SS}-liitännällä:

- Referenssimerkin haun päälekytkentä
 - Akseleiden konfigurointi mittalaitteille 1 V_{SS}- tai 11 μA_{SS}-liitännällä
 - Virheenkorjauksen suorittaminen
 - Kierroskohtaisen pulssiluvun määrittäminen
-

- Keskuskäytön konfigurointi
 - Erikoisasetusten määrittäminen Akseli + NC
 - Karan määrittäminen
 - Konfiguroi Elektroninen käsipyörä.
 - Akselikytkentä
 - Halkaisija-akseli
-

Kierteen lastuamisen konfigurointi

- Kierteen lastuamisen määrittäminen (NC-ohjelmisto-optio)
-

M-toimintojen konfigurointi

- M-vakiotoiminnot
 - Valmistajakohtaiset M-toiminnot
-

OEM-Alue

- Dokumentaation lisäys
 - Käynnistysnäyttöruudun lisäys
 - OEM-palkki konfigurointi
 - Näytön mukautus
 - Virheilmoitusten mukautus
 - OEM-asetusten varmuuskopiointi ja palautus
 - Laitteen määrittäminen näyttökuvan kaappaamista varten
-

Tietojen tallennus varmuuskopioimalla

- Tallenna asetukset
- Käyttäjätiedostojen tallennus

OHJE

Konfiguraatietojen menetys tai vahingoittuminen!

Jos irrotat laitteen virtalähteestä, kun se on vielä päällä, konfiguraatietiedot voivat hävitä tai vahingoittua.

- ▶ Tee konfiguraatietiedoista varmuuskopio ja säilytä myöhempää palauttamista varten.

4.4 Valitse Sovellus

Laitteen käyttöönoton yhteydessä voit valita kahden vakiosovelluksen välillä: **Jyrsintä** ja **Poraus**.

Toimituksen yhteydessä laitteen käyttösovellus on **Jyrsintä**.



Jos muutat laitteen sovellustilaa, kaikki akselin asetukset nollataan.

Asetukset ▶ Huolto ▶ OEM-Alue ▶ Asetukset

Parametri	Selite
Sovellus	Sovellustilan tyyppi; muutos tulee voimaan uudelleenkäynnistyksen jälkeen Asetukset: <ul style="list-style-type: none"> ■ Jyrsintä ■ Poraus Standardiarvo: Jyrsintä

4.5 Perusasetukset

4.5.1 Ohjelmaoptiot aktivointi

Muut **Ohjelmaoptiot** voidaan aktivoida ja siihen tarvitaan **Lisenssiavain**.



Aktivoidut **Ohjelmaoptiot** voit tarkastaa yleiskatsausten sivulla.

Lisätietoja: "Ohjelmaoptiot: tarkastus", Sivu 88

Lisenssiavaimen pyyntö

Voit pyytää lisenssiavaimen seuraavin toimenpitein:

- Laitetietojen lukeminen lisenssiavaimen pyyntöä varten
- Hakemuksen luonti lisenssiavainpyyntöä varten

Laitetietojen lukeminen lisenssiavaimen pyyntöä varten



- ▶ Napauta päävalikossa **Asetukset**.



- ▶ Napauta **Yleistä**.
- ▶ Napauta **Laitetiedot**.
- > Laitetietojen yleiskuvaus avataan.
- > Näytöllä esitetään tuotteen nimi, tunnusnumero, sarjanumero ja laiteohjelmiston versio.
- ▶ Ota yhteys HEIDENHAIN-huoltoyritykseen ja pyydä laitteen lisenssiavainta antamalla näytettävät laitetiedot.
- > Lisenssiavain ja lisenssitiedot luodaan ja lähetetään sähköpostitse.

Hakemuksen luonti lisenssiavainpyyntöä varten



- ▶ Napauta päävalikossa **Asetukset**.



- ▶ Napauta **Huolto**.
- ▶ Napauta **Ohjelmaoptiot**.
- ▶ Maksullisen ohjelmisto-option pyytämiseksi napauta **Vaihtoehtojen pyyntö**.
- ▶ Maksuttoman testioption pyytämiseksi napauta **Testivalintojen pyyntö**.
- ▶ Valitse haluamasi ohjelmisto-optio napauttamalla vastaavaa hakamerkkiä tai valitsemalla lukuarvo näppäimillä + ja -



- ▶ Määrittelyn palauttamiseksi napauta vastaavan ohjelmisto-option hakamerkkiä.

- ▶ Napauta **Pyynnön luonti**.
- ▶ Valitse haluttu tallennuspaikka, johon lisenssihakemus tulee tallentaa.
- ▶ Syötä sisään asianomainen tiedostonimi.
- ▶ Vahvista syöte valitsemalla **RET**.
- ▶ Napauta **Tallenna nimellä**.
- ▶ Lisenssihakemus luodaan ja tallennetaan valittuun kansioon.
- ▶ Kun lisenssihakemus on laitteessa, siirrä tiedosto liitettyyn USB-massamuistilaitteeseen (FAT32-muoto) tai verkkosemaan.
Lisätietoja: "Ohjelmien ja tiedostojen hallinta", Sivu 174
- ▶ USB-tikun turvallinen poistaminen
- ▶ Ota yhteys HEIDENHAIN-huoltoyhtiöön, lähetä lisenssihakemus ja pyydä pyydä lisenssiavainta.
- ▶ Lisenssiavain ja lisenssitiedot luodaan ja lähetetään sähköpostitse.

Lisenssiavaimen vapautus

Lisenssiavain voidaan vapauttaa usealla eri tavalla:

- Lisenssiavaimen lukeminen laitteeseen lähetetystä lisenssitiedostosta
- Lisenssiavaimen syöttäminen laitteeseen manuaalisesti

Lisenssiavaimen lukeminen lisenssitiedostosta



- ▶ Napauta päävalikossa **Asetukset**.



- ▶ Napauta **Huolto**.
- ▶ Avaa peräjälkeen:
 - **Ohjelmaoptiot**
 - **Vaihtoehtojen aktivointi**
- ▶ Napauta **Lisenssitiedoston lukeminen**.
- ▶ Valitse lisenssitiedosto järjestelmään USB-massamuistissa tai verkkoasemassa.
- ▶ Vahvista valinta painamalla **Valitse**.
- ▶ Napauta **OK**.
- > Lisenssiavain aktivoidaan.
- ▶ Napauta **OK**.
- > Ohjelmisto-optiosta riippuen voidaan tarvita uudelleenkäynnistys.
- ▶ Vahvista uudelleenkäynnistys valitsemalla **OK**.
- > Aktivoitu ohjelmisto-optio on käytettävissä.

Lisenssiavaimen syöttäminen manuaalisesti



- ▶ Napauta päävalikossa **Asetukset**.



- ▶ Napauta **Huolto**.
- ▶ Avaa peräjälkeen:
 - **Ohjelmaoptiot**
 - **Vaihtoehtojen aktivointi**
- ▶ Syötä lisenssiavain sisäänsyöttökenttään **Lisenssiavain**.
- ▶ Vahvista syöte valitsemalla **RET**.
- ▶ Napauta **OK**.
- > Lisenssiavain aktivoidaan.
- ▶ Napauta **OK**.
- > Ohjelmisto-optiosta riippuen voidaan tarvita uudelleenkäynnistys.
- ▶ Vahvista uudelleenkäynnistys valitsemalla **OK**.
- > Aktivoitu ohjelmisto-optio on käytettävissä.

Ohjelmaoptiot: tarkastus

Yleiskatsausten sivulla voit tarkastaa, mitkä **Ohjelmaoptiot** laitteeseen on vapautettu.



- ▶ Napauta päävalikossa **Asetukset**.



- ▶ Napauta **Huolto**.
- ▶ Avaa peräjälkeen:
 - **Ohjelmaoptiot**
 - **Yleiskatsaus**
- > **Ohjelmaoptiot**, jotka on vapautettu, näytetään luettelossa.

4.5.2 Päiväyksen ja kellonajan asetus

Asetukset ▶ Yleistä ▶ Päiväys ja kellonaika

Parametri	Selite
Päiväys ja kellonaika	Laitteen hetkellinen päiväys ja hetkellinen kellonaika <ul style="list-style-type: none"> ■ Asetukset: vuosi, kuukausi, päivä, tunti, minuutti ■ Standardiasetus: nykyinen järjestelmäaika

4.5.3 Yksiköiden asetus

Voit asettaa erilaisia parametreja yksiköille, pyöristysmenettelyille ja pilkun jälkeisille merkkipaikoille.

Asetukset ▶ Yleistä ▶ Yksiköt

Parametri	Selite
Lineaariarvojen yksikkö	Lineaariarvojen yksikkö <ul style="list-style-type: none"> ■ Asetukset: Millimetriä tai Tuumaa ■ Standardiasetus: Millimetriä
Lineaariarvojen pyöristysmenettely	Lineaariarvojen pyöristysmenettely Asetukset: <ul style="list-style-type: none"> ■ Kaupallinen: Pilkun jälkeiset merkkipaikat 1 ... 4 pyöristetään alaspäin, pilkun jälkeiset merkkipaikat 5 ... 9 pyöristetään ylöspäin ■ Pyöristys alas: Pilkun jälkeiset merkkipaikat 1 ... 9 pyöristetään alaspäin ■ Pyöristys: Pilkun jälkeiset merkkipaikat 1 ... 9 pyöristetään ylöspäin ■ Leikkaus: Pilkun jälkeiset merkkipaikat tyhistetään pyöristämättä ylös- tai alaspäin ■ Kierrokset 0 ja 5: Pilkun jälkeiset merkkipaikat ≤ 24 tai ≥ 75 pyöristetään arvoon 0, pilkun jälkeiset merkkipaikat ≥ 25 tai ≤ 74 pyöristetään arvoon 5 ("kantapyöristys") ■ Standardiasetus: Kaupallinen

Parametri	Selite
Lineaariarvojen pilkun jälkeiset merkkipaikat	<p>Lineaaristen arvojen pilkun jälkeisten merkkipaikkojen lukumäärä</p> <p>Asetusalue:</p> <ul style="list-style-type: none"> ■ Millimetriä: 0 5 ■ Tuumaa: 0 7 <p>Standardiarvo:</p> <ul style="list-style-type: none"> ■ Millimetriä: 4 ■ Tuumaa: 6
Kulma-arvojen yksikkö	<p>Kulma-arvojen yksikkö</p> <p>Asetukset:</p> <ul style="list-style-type: none"> ■ Radiantti: Kulma radianttina (rad) ■ Desimaaliaste: Kulma asteissa (°) pilkun jälkeisillä merkkipaikoilla ■ Aste-Min-Sek: Kulma asteina (°), minuutteina ['] ja sekunteina ["] ■ Standardiasetus: Desimaaliaste
Kulma-arvojen pyöristysmenettely	<p>Kulman desimaaliarvojen pyöristysmenettely</p> <p>Asetukset:</p> <ul style="list-style-type: none"> ■ Kaupallinen: Pilkun jälkeiset merkkipaikat 1 ... 4 pyöristetään alaspäin, pilkun jälkeiset merkkipaikat 5 ... 9 pyöristetään ylöspäin ■ Pyöristys alas: Pilkun jälkeiset merkkipaikat 1 ... 9 pyöristetään alaspäin ■ Pyöristys ylös: Pilkun jälkeiset merkkipaikat 1 ... 9 pyöristetään ylöspäin ■ Leikkaus: Pilkun jälkeiset merkkipaikat työstetään pyöristämättä ylös- tai alaspäin ■ Kierrokset 0 ja 5: Pilkun jälkeiset merkkipaikat ≤ 24 tai ≥ 75 pyöristetään arvoon 0, pilkun jälkeiset merkkipaikat ≥ 25 tai ≤ 74 pyöristetään arvoon 5 ("kantapyöristys") ■ Standardiasetus: Kaupallinen
Kulma-arvojen pilkun jälkeiset merkkipaikat	<p>Kulman arvojen pilkun jälkeisten merkkipaikkojen lukumäärä</p> <p>Asetusalue:</p> <ul style="list-style-type: none"> ■ Radiantti: 0 7 ■ Desimaaliaste: 0 5 ■ Aste-Min-Sek: 0 2 <p>Standardiarvo:</p> <ul style="list-style-type: none"> ■ Radiantti: 5 ■ Desimaaliaste: 3 ■ Aste-Min-Sek: 0
Desimaalierotusmerkki	<p>Erotusmerkit arvojen esittämistä varten</p> <ul style="list-style-type: none"> ■ Asetukset: Valitse tai Pilkku ■ Standardiasetus: Valitse

4.6 Akseleiden konfigurointi

Menettely riippuu liitetyn mittalaitteen liitännätyyppistä ja akselin tyypistä:

- EnDat-liitännällä varustetut mittalaitteet:
Mittalaitteet vastaanottaa parametrit automaattisesti.
Lisätietoja: "Akseleiden konfigurointi EnDat-liitännällä varustettuja mittalaitteita varten", Sivu 92
- Mittalaitteet liitännätyyppillä 1 V_{SS} tai 11 μA_{SS}:
Parametrit on määritettävä manuaalisesti:
- Akselityyppi **Kara, Vaihekara** ja **Kara suuntauksella**
Tulot ja lähdöt sekä lisäparametrit on määritettävä manuaalisesti.
Lisätietoja: "Kara S", Sivu 126
- Akselityyppi **Akseli + NC, Elektroninen käsipyörä** (ohjelmisto-optio): Tulot ja lähdöt sekä lisäparametrit on määritettävä manuaalisesti.
Lisätietoja: "Erikoisasetusten määrittäminen Akseli + NC", Sivu 108
Lisätietoja: "Konfiguroi Elektroninen käsipyörä.", Sivu 133

Laitteeseen tyypillisesti liitettyjen HEIDENHAIN-mittalaitteiden parametrit löytyvät tyypillisten mittalaitteiden yleiskatsauksesta.

Lisätietoja: "Tyypillisten mittalaitteiden kuvaus", Sivu 91

4.6.1 Akselikonfiguraation perusteet



Jotta voitaisiin käyttää toimintoja, kuten lauseenkäsittelyä, akselikonfiguraation on vastattava kunkin sovelluksen käytäntöjä.

Perusjärjestelmä sorveilla

Työkappaleen koneistuksessa sorvilla pääakselien X, Y ja Z koordinaattimäärittelyt perustuvat työkappaleen nollapisteeseen. Perusakseli sorvauksessa on karan pyörintäakseli. Tämä akseli on Z-akseli. X-akseli kulkee säteen tai halkaisijan suuntaan. Y-akseli on kohtisuorassa X-akselin ja Z-akselin suhteen ja sitä käytetään koneistuksessa työkappaleen keskipisteen ulkopuolella. Työkalun kärjen asema voidaan esittää yksiselitteisesti X- ja Y-koordinaattien avulla.

C-akselin kulmamäärittelyt perustuvat C-akselin nollapisteeseen.

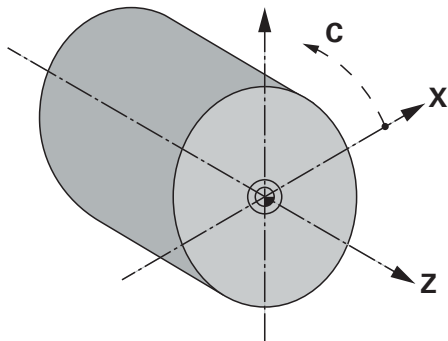

Kuva 23: Suorakulmaisen koordinaatiston määrittely työkappaleelle

4.6.2 Tyypillisten mittalaitteiden kuvaus

Seuraava yleiskatsaus sisältää HEIDENHAIN-mittalaitteiden parametrit, jotka tyypillisesti liitetään laitteeseen.



Jos muita mittalaitteita liitetään, katso tarvittavat parametrit asiaankuuluvasta laitedokumentaatiosta.

Pituusmittauslaitteet

Esimerkki tyypillisesti käytettävistä inkrementaalisisista mittalaitteista.

Mittalaitteet-Mallisarja	Liitäntä	Signaalijakso	Referenssimerkit	Maksimiliikepituus
LS 388C	1 V _{SS}	20 µm	Koodattu	20 mm
LS 683C	1 V _{SS}	20 µm	Koodattu	20 mm
LS 187/487C	1 V _{SS}	20 µm	Koodattu	20 mm
LB 383C	1 V _{SS}	40 µm	Koodattu	80 mm

Esimerkki tyypillisesti käytettävistä absoluuttisista mittalaitteista.

Mittalaitteet-Mallisarja	Liitäntä	Mittausaskel
LC 415	EnDat 2.2	5 nm

Kulmamittauslaitteet ja kulma-anturit

Esimerkki tyypillisesti käytettävistä inkrementaalisisista mittalaitteista.

Mittalaitteet-Mallisarja	Liitäntä	Pulssiluku/ Lähtösignaali per kierros	Referenssimerkit	Perusetäisyys
RON 285C	1 V _{SS}	18000	Koodattu	20°
RON 886C	1 V _{SS}	18000	Koodattu	20°
ROD 280C	1 V _{SS}	18000	Koodattu	20°
ROD 480	1 V _{SS}	1000 ... 5000	Yksi	-
ERN 180	1 V _{SS}	1000 ... 5000	Yksi	-
ERN 480	1 V _{SS}	1000 ... 5000	Yksi	-



Seuraavilla kaavoilla voit laskea kulmamittauslaitteiden välimatkakoodattujen referenssimerkkien perusetäisyyden:
 Perusetäisyys = $360^\circ \div \text{Referenssimerkkien lukumäärä} \times 2$
 Perusetäisyys = $(360^\circ \times \text{Perusetäisyys signaalijaksoina}) \div \text{Pulssiluku}$

Esimerkki tyypillisesti käytettävistä absoluuttisista mittalaitteista.

Mittalaitteet-Mallisarja	Liitäntä	Mittausaskel
ROC 425	EnDat 2.2	25-bitti
RCN 5310	EnDat 2.2	26-bitti

4.6.3 Akseleiden konfigurointi EnDat-liitännällä varustettuja mittalaitteita varten

Jos vastaava mittalaitteen sisääntulo on jo määritetty akselille laitteen asetuksissa, EnDat-liitännällä varustettu mittalaite tunnistetaan automaattisesti, kun mittalaite käynnistetään uudelleen ja asetuksia muutetaan. Vaihtoehtoisesti voit määrittää mittalaitteen tulon sen jälkeen, kun olet liittänyt mittalaitteen.

Edellytys: EnDat-liitännällä varustettu mittalaite on liitetty laitteeseen.

Asetukset ► **Akselit** ► **<Akselinimi>** ► **Mittauslaite**

Parametri	Selite
Mittalaitteen sisääntulo	Mittauslaitteen sisääntulon osoitus laitteen akselille Asetukset: <ul style="list-style-type: none"> ■ Ei kytketty ■ X1 ■ X2 ■ X3 ■ X4 ■ X5 ■ X6 Lisätietoja: "Laitekuvaus", Sivu 71
Liitäntä	Automaattisesti tunnistettu liitäntätyyppi EnDat
Tyypikilpi	Tiedot mittauslaitteesta, joka luettiin elektronisesta tyypikilvestä
Diagnoosi	Mittauslaitteen diagnoosin tulokset, mittauslaitteen toiminnan arviointi, esim. toimintareserveillä Lisätietoja: "EnDat-liitännällä varustettujen mittauslaitteiden diagnostiikka", Sivu 204
Mittalaitetyyppi	Liitetyn mittauslaitteen tyyppi Asetukset: <ul style="list-style-type: none"> ■ Pituusmittauslaite: Lineaariakseli ■ Kulmamittauslaite: Pyörintäakseli ■ Kulmamittauslaite pituusmittauslaitteena: Pyörintäakseli näytetään lineaariakselina ■ Standardiarvo: Riippuu liitetystä mittauslaitteesta
Mekaaninen siirto	Näytölle, jossa pyörintäakseli näytetään lineaariakselina: Liikepituus yksikössä mm per kierros <ul style="list-style-type: none"> ■ Asetusalue: 0.1 mm ... 1000 mm ■ Standardiarvo: 1.0
Referenssipisteen siirto	Referenssimerkin ja nollapisteen välisen siirron konfiguraatio Lisätietoja: "Referenssipisteen siirto", Sivu 93

Käyttö Kulmamittauslaite pituusmittauslaitteena

Kun määrität kulmamittauslaitetta tai kulma-anturia pituusmittauslaitteeksi, tiettyjä parametreja on noudatettava järjestelmän tietovuotojen estämiseksi.

- Muunnossuhde on valittava siten, että suurin liikealue 21474.483 mm ei ylity.
- Referenssipisteen siirtoa tulisi käyttää ottaen huomioon suurin liikealue ± 21474.483 mm, koska tämä raja on voimassa sekä referenssipisteen siirtymän kanssa että ilman sitä.
- **Vain monikierroksiset kulma-anturit, joissa on EnDat 2.2:** Kulma-anturi on asennettava siten, että anturin ylivuoto ei häiritse koneen koordinaatteja.

Referenssipisteen siirto

Asetukset ► Akselit ► <Akselinimi> ► Mittauslaite ► Referenssimerkki ► Referenssipisteen siirto

Parametri	Selvitys
Referenssipisteen siirto	Referenssimerkin ja koneen nollapisteen välisen siirron laskennan aktivointi <ul style="list-style-type: none"> ■ Asetusalue: ON tai OFF ■ Standardiarvo: OFF
Referenssipisteen siirto	Referenssimerkin ja nollapisteen välisen siirron manuaalinen määrittely (mm tai aste valitusta mittauslaitteen tyyppistä riippuen) Standardiarvo: 0.00000
Todellinen asema referenssipistesiiirtoa varten	Vastaanota vastaanottaa hetkellisen aseman referenssimerkin ja nollapisteen väliseksi siirroksi (mm tai aste valitusta mittauslaitteen tyyppistä riippuen)

4.6.4 Akseleiden konfigurointi mittalaitteille 1 V_{SS}- tai 11 μ A_{SS}-liitännällä

Asetukset ► Akselit ► <Akselinimi> ► Mittauslaite

Parametri	Selvitys
Mittalaitteen sisääntulo	Mittauslaitteen sisääntulon osoitus laitteen akselille Asetukset: <ul style="list-style-type: none"> ■ Ei kytketty ■ X1 ■ X2 ■ X3 ■ X4 ■ X5 ■ X6 Lisätietoja: "Laitekuvaus", Sivu 71
Inkrementaalisisignaali	Liitetyn mittauslaitteen signaali Asetukset: <ul style="list-style-type: none"> ■ 1 V_{SS}: Sinimuotoinen jännitesignaali ■ 11 μA_{SS}: Sinimuotoinen virtasignaali ■ Standardiarvo: 1 V_{SS}

Parametri	Selvitys
Mittalaitetyyppi	<p>Liitetyn mittauslaitteen tyyppi</p> <p>Asetukset:</p> <ul style="list-style-type: none"> ■ Pituusmittauslaite: Lineaariakseli ■ Kulmamittauslaite: Pyörintäakseli ■ Kulmamittauslaite pituusmittauslaitteena: Pyörintäakseli näytetään lineaariakselina ■ Standardiarvo: Riippuu liitetystä mittauslaitteesta
Signaalijakso	<p>Pituusmittauslaitteille</p> <p>Signaalijakson pituus</p> <ul style="list-style-type: none"> ■ Asetusalue: 0 001 µm ... 1000000.000 µm ■ Standardiarvo: 20 000
Pulssiluku	<p>Kulmanmittauslaitteille ja näytöille, joissa pyörintäakseli näytetään lineaariakselina:</p> <p>Viivojen lukumäärä</p> <ul style="list-style-type: none"> ■ Asetusalue: 1 ... 1000000 ■ Standardiarvo: 1000
Opetteluvaihe	<p>Käynnistää opetteluviheen, jolla voidaan määrittää Pulssiluku kulmamittauslaitteelle määritellyn kulma-anturin yhteydessä.</p>
Näyttötila	<p>Kulmanmittauslaitteille ja näytöille, joissa pyörintäakseli näytetään lineaariakselina:</p> <p>Asetukset:</p> <ul style="list-style-type: none"> ■ -∞ ... ∞ ■ 0° ... 360° ■ -180° ... 180° ■ Oletusarvo: -∞ ... ∞
Mekaaninen siirto	<p>Näytölle, jossa pyörintäakseli näytetään lineaariakselina:</p> <p>Liikepituus yksikössä mm per kierros</p> <ul style="list-style-type: none"> ■ Asetusalue: 0.1 mm ... 1000 mm ■ Standardiarvo: 1.0
Referenssimerkki	<p>Määrittäminen Referenssimerkki</p> <p>Lisätietoja: "Referenssimerkki (Mittauslaite)", Sivu 97</p>
Analogiasuodattimen taajuus	<p>Analogisen alipäästösuodattimen taajuusarvo</p> <p>Asetukset:</p> <ul style="list-style-type: none"> ■ : Häiriötaajuuksien yli 33 kHz vaimennus ■ : Häiriötaajuuksien yli 400 kHz vaimennus ■ Standardiarvo:
Päätevastus	<p>Korvauskuorma heijasteiden välttämiseksi</p> <ul style="list-style-type: none"> ■ Asetukset: ON tai OFF ■ Standardiarvo: ON



Päätevastus deaktivoidaan automaattisesti tyypin virta-signaalin (11 µA_{SS}) inkrementtisignaaleille.

Parametri	Selvitys
Virhevalvonta	<p>Signaalivirheen valvonta</p> <p>Asetukset:</p> <ul style="list-style-type: none"> ■ Pois: virheenvälvonta ei aktiivinen ■ Amplitudi: signaalivahvistuksen virheenvälvonta ■ Taajuus: signaalitaajuuden virheenvälvonta ■ Taajuus & amplitudi: signaalivahvistuksen ja signaalitaajuuden virheenvälvonta ■ Standardiarvo: Taajuus & amplitudi <div style="border: 1px solid black; padding: 5px; margin-top: 10px;"> <p> Jos jokin virhevalvonnan raja-arvoista ylittyy, näyttöön tulee varoitusviesti tai virheilmoitus.</p> </div> <p>Raja-arvot riippuvat liitetyn mittauslaitteen signaalista:</p> <ul style="list-style-type: none"> ■ Signaali 1 Vss, asetus Amplitudi <ul style="list-style-type: none"> ■ Varoitusviesti jännitteellä $\leq 0,45$ V ■ Virheilmoitus jännitteellä $\leq 0,18$ V tai $\geq 1,34$ V ■ Signaali 1 Vss, asetus Taajuus <ul style="list-style-type: none"> ■ Virheilmoitus taajuudella ≥ 400 kHz ■ Signaali 11 μAss, asetus Amplitudi <ul style="list-style-type: none"> ■ Varoitusviesti virran arvolla $\leq 5,76$ μA ■ Virheilmoitus virran arvolla $\leq 2,32$ μA tai $\geq 17,27$ μA ■ Signaali 11 μAss, asetus Taajuus <ul style="list-style-type: none"> ■ Virheilmoitus taajuudella ≥ 150 kHz
LASKUSUUNTA	<p>Signaalintunnistus akseliliikkeen aikana</p> <p>Asetukset:</p> <ul style="list-style-type: none"> ■ Positiivinen: Ajosuunta vastaa mittauslaitteen laskentasuuntaa ■ Negatiivinen: Ajosuunta ei vastaa mittauslaitteen laskentasuuntaa ■ Standardiarvo: Positiivinen
Diagnoosi	<p>Mittauslaitteen diagnoosin tulokset, mittauslaitteen toiminnan arviointi, esim. Lissajous-kuviolla</p> <p>Lisätietoja: "Diagnoosi mittauslaitteille, joissa liitäntä 1 V_{SS}/11 μA_{SS}", Sivu 202</p>

Kierroskohtaisen pulssiluvun määrittäminen

Kun kulmanmittauslaitteen liitäntätyyppi on 1 V_{SS} tai 11 μA_{SS}, voit määrittää tarkan kierroskohtaisen pulssiluvun opetteluvaiheen avulla.

Asetukset ▶ Akselit ▶ <Akselinimi> ▶ Mittauslaite

- ▶ Valitse **Mittalaitetyyppi**-pudotusluettelosta tyypiksi **Kulmamittauslaite**.
- ▶ Valitse **Näyttötila** asetukseen -∞ ... ∞.
- ▶ Napauta **Referenssimerkki**.
- ▶ Valitse **Referenssimerkit**-pudotusluettelosta jokin seuraava vaihtoehto:
 - **Ei mitään**: Ei referenssimerkkiä saatavilla
 - **Yksi**: Mittalaite käyttää yhtä referenssimerkkiä
- ▶ Edelliseen näyttöön vaihtaaksesi napauta **Takaisin**.
- ▶ Käynnistä opetteluvaihe napauttamalla **Käynnistys**.
- > Opetteluvaihe käynnistyy ja ohjattua toimintoa näytetään.
- ▶ Noudata ohjatussa toiminnossa annettuja ohjeita.
- > Opetteluvaiheessa määritetty pulssiluku vastaanotetaan kenttään **Pulssiluku**.



Jos valitset toisen näyttötilan opetteluvaiheen jälkeen, määritetty pulssiluku pysyy tallennettuna.

Referenssimerkki (Mittauslaite)

Asetukset ► Akselit ► <Akselinimi> ► Mittauslaite ► Referenssimerkki



EnDat-sarjaliitännällä varustettujen sarjamittalaitteiden tapauksessa referenssimerkkiä ei ole, koska akselit referoidaan automaattisesti.

Parametri	Selvitys
Referenssimerkit	Referenssimerkkityypin asetus Asetukset: <ul style="list-style-type: none"> ■ Ei mitään: Ei referenssimerkkiä saatavilla ■ Yksi: Mittalaite käyttää yhtä referenssimerkkiä ■ Koodattu: Mittalaite käyttää välimatkakoodattuja referenssimerkkejä ■ Standardiarvo: Yksi
Maksimiliikepituus	Pituusmittauslaitteille koodatuilla referenssimerkeillä: Maksimiliikepituus absoluuttisen aseman määrittämiseen <ul style="list-style-type: none"> ■ Asetusalue: 0.1 mm ... 10000.0 mm ■ Standardiarvo: 20.0
Perusetäisyys	Kulmanmittauslaitteille koodatuilla referenssimerkeillä: Maksimiperusetäisyys absoluuttisen aseman määrittämiseen <ul style="list-style-type: none"> ■ Asetusalue: > 0° ... 360° ■ Standardiarvo: 10.0
Referenssimerkkipulssin käänteisarvo	Asetus, tulee referenssimerkit arvioida käänteisesti Asetukset <ul style="list-style-type: none"> ■ ON: Referenssipulssit tulee arvioida käänteisesti ■ OFF: Referenssipulssit ei arvioida käänteisesti ■ Standardiarvo: OFF
Referenssipisteen siirto	Referenssimerkin ja nollapisteen välisen siirron konfiguraatio Lisätietoja: "Referenssipisteen siirto", Sivu 93

Referenssipisteen siirto

Asetukset ► Akselit ► <Akselinimi> ► Mittauslaite ► Referenssimerkki ►

Referenssipisteen siirto

Parametri	Selvitys
Referenssipisteen siirto	Referenssimerkin ja koneen nollapisteen välisen siirron laskennan aktivointi <ul style="list-style-type: none"> ■ Asetusalue: ON tai OFF ■ Standardiarvo: OFF
Referenssipisteen siirto	Referenssimerkin ja nollapisteen välisen siirron manuaalinen määrittely (mm tai aste valitusta mittauslaitteen tyyppistä riippuen) Standardiarvo: 0.00000
Todellinen asema referenssipistesiiirtoa varten	Vastaanota vastaanottaa hetkellisen aseman referenssimerkin ja nollapisteen väliseksi siirroksi (mm tai aste valitusta mittauslaitteen tyyppistä riippuen)

4.6.5 Virheenkorjauksen suorittaminen

Mekaaniset vaikutukset, kuten esim. ohjausvirheet, kallistuminen pääteasemissa, tukipintojen toleranssit tai epäsuotuisa kiinnitys (Abbe-virhe) voivat johtaa mittausvirheisiin. Virheenkorjauksella laite voi automaattisesti tasata systemaattiset mittausvirheet työkappaleen koneistuksen aikana. Vertaamalla asetus- ja oloarvoja voidaan määritellä yksi tai useampi korjauskerroin.

Tässä yhteydessä erotetaan seuraavat käsitteet.

- Lineaarinen virheenkorjaus (LEC): Korjauskerroin lasketaan mittanormaalin määritetystä pituudesta (asetuspituus) ja todellisesta liikematkasta (todellinen pituus). Korjauskerrointa sovelletaan lineaarisesti koko mittausalueelle.
- Jaksottainen lineaarinen virheenkorjaus (SLEC): Akseli on jaettu useaan osioon enintään 200 tukipisteen avulla. Kullekin osiolle määritetään erillinen korjauskerroin, jota sovelletaan.

OHJE

Mittalaitteen asetusten myöhemmät muutokset voivat johtaa mittausvirheisiin

Jos mittalaitteen asetuksia, kuten mittalaitteen tuloa, anturin tyyppiä, signaalijaksoa tai referenssimerkkejä muutetaan, aiemmin määritettyjä korjauskertoimia ei voida enää käyttää.

- ▶ Jos muutat mittalaitteen asetuksia, määritä virhekorjaus uudelleen.



Kaikille menetelmille virheen todellinen kulku on mitattava tarkasti, esim. vertailumittalaitteen tai kalibrointinormaalien avulla.



Lineaarinen virheenkorjaus ja jaksottainen lineaarinen virheenkorjaus eivät ole keskenään yhdisteltävissä.



Jos aktivoit referenssipisteen siirron, virheenkorjaus on määritettävä uudelleen. Tällä tavalla vältät mittausvirheet.

Lineaarisen virheenkorjauksen (LEC) määrittäminen

Lineaarissa virheenkorjauksessa (LEC) laite käyttää korjauskerrointa, joka lasketaan mittanormaanin määritetystä pituudesta tai kulmasta (asetuspituus tai asetuskulma) ja todellisesta liikematkasta (olopituus tai olokulma). Korjauskerrointa sovelletaan koko mittausalueelle.

Asetukset ▶ Akselit ▶ <Akselinimi> ▶ Virheen kompensointi ▶ Lineaarinen virheen kompensointi (LEC)

Parametri	Selvitys
Kompensointi	<p>Mekaaniset vaikutukset koneen akseliin kompensoidaan.</p> <p>Asetukset:</p> <ul style="list-style-type: none"> ■ ON: Kompensointi on aktiivinen ■ OFF: Kompensointi ei ole aktiivinen. ■ Standardiarvo: OFF
	<div style="border: 1px solid black; padding: 5px;"> <p> Jos Kompensointi kompensointi on aktiivinen, Ohjepituus ja Olopituus eivät ole muokattavissa tai luotavissa.</p> </div>
Ohjepituus	<p>Mittanormaanin pituuden määrittelypituus valmistajan ohjeiden mukaisesti</p> <p>Yksikkö: millimetri tai aste (mittalaitokohtainen)</p>
Olopituus	<p>Määrittelypituus mitatulle pituudella (todellinen liikematka)</p> <p>Yksikkö: millimetri tai aste (mittalaitokohtainen)</p>

 **Lineaarinen virheen kompensointi (LEC)** on niinkään mahdollinen kulmamittauslaitteilla, jos pyörintäkulma on alle 360°.

Jaksottaisen lineaarisen virheenkorjauksen (SLEC) määrittäminen

Jaksottaisen lineaarisen virheenkorjauksen (SLEC) yhteydessä akseli jaetaan useaan liikeosioon enintään 200 tukipisteen avulla. Todellisen liikepituuden poikkeamat liikematkan pituudesta kullakin liikeosiolla tuottavat kompensatioarvoja, jotka kompensoivat akselin mekaanisia vaikutuksia.



Kun kulmamittauslaitteelle valitaan näyttötila $-\infty \dots \infty$, kulmamittauslaitteiden virheenkorjaus ei vaikuta tukipistetaulukon negatiivisiin arvoihin.

Asetukset ► Akselit ► <Akselinimi> ► Virheen kompensatio ► Jaksottainen lineaarinen virheen kompensointi (SLEC)

Parametri	Selite
Kompensaatio	Mekaaniset vaikutukset koneen akseleihin kompensoidaan. Asetukset: <ul style="list-style-type: none"> ■ ON: Kompensaatio on aktiivinen ■ OFF: Kompensaatio ei ole aktiivinen. ■ Standardiarvo: OFF
	<div style="border: 1px solid black; padding: 5px;"> Jos Kompensaatio on aktiivinen, Tukipistetaulukko ei ole muokattavissa tai luotavissa. </div>
Tukipistetaulukko	Avaa tukipistetaulukon manuaalista muokkausta varten. Ohjaus näyttää tällöin kutakin liikeosiota. <ul style="list-style-type: none"> ■ Tukipisteasemat (P) ■ Kompensaatioarvot (D)
Tukipistetaulukon luonti	Avaa valikon, jotta voidaan luoda Tukipistetaulukko . Lisätietoja: "Tukipistetaulukon luonti", Sivu 100

Tukipistetaulukon luonti

Asetukset ► Akselit ► <Akselinimi> ► Virheen kompensatio ► Jaksottainen lineaarinen virheen kompensointi (SLEC) ► Tukipistetaulukon luonti

Parametri	Selvitys
Tukipisteiden lukumäärä	Tukipisteiden lukumäärä koneen mekaanisella akselilla <ul style="list-style-type: none"> ■ Asetusalue: 2 ... 200 ■ Standardiarvo: 2
Tukipisteiden etäisyys	Tukipisteiden etäisyys koneen mekaanisella akselilla <ul style="list-style-type: none"> ■ Standardiarvo: 100.00000
Alkupiste	Aloituspiste määrittelee, mistä asemasta lähtien kompensatiota käytetään akselilla. <ul style="list-style-type: none"> ■ Standardiarvo: 0.00000
Luo	Luo uuden tukipistetaulukon syötteiden yhteydessä.

- ▶ Syötä kompensatioarvo (D) "**0,0**" tukipisteelle **0**.
- ▶ Syötä mittauksessa määritetyt kompensatioarvot kohtaan **Kompensaatioarvo (D)** luotuja tukipisteitä varten.
- ▶ Vahvista syötteet valitsemalla **RET**.

Olemassa olevan tukipistetaulukon mukautus

Kun tukipistetaulukko on luotu jaksottain lineaarista virheenkorjausta varten, voit tarvittaessa mukauttaa tämän tukipistetaulukon.

Asetukset ▶ Akselit ▶ <Akselinimi> ▶ Virheen kompensatio ▶ Jaksottainen lineaarinen virheen kompensointi (SLEC)

- ▶ Deaktivoi **Kompensaatio** liukukytkimellä **ON/OFF**.
- ▶ Napauta **Tukipistetaulukko**.
- ▶ Tukipistetaulukossa näytetään **tukipisteiden sijaintikohdat (P)** ja **kompensaatioarvot (D)** kutakin liikeosiota varten.
- ▶ Mukauta **kompensaatioarvo (D)** tukipisteitä varten.
- ▶ Vahvista syötteen valitsemalla **RET**.
- ▶ Edelliseen näyttöön vaihtaaksesi napauta **Takaisin**.
- ▶ Aktivoi **Kompensaatio** liukukytkimellä **ON/OFF**.
- ▶ Mukautettua virheenkorjausta käytetään akselille.



Lisätietoja: "Jaksottaisen lineaarisen virheenkorjauksen (SLEC) määrittäminen", Sivu 100

4.6.6 Keskuskäytön konfigurointi

Jos koneessasi on keskuskäyttö, sinun on ensin tehtävä yleiset asetukset moottorille. Tämän jälkeen voit tehdä määrittymiset kullekin akselille, jota keskuskäytön tulee liikuttaa, ja tehdä lisäasetuksia kullekin yksittäiselle akselille.

Alla oleva grafiikka näyttää konfigurointiprosessin:

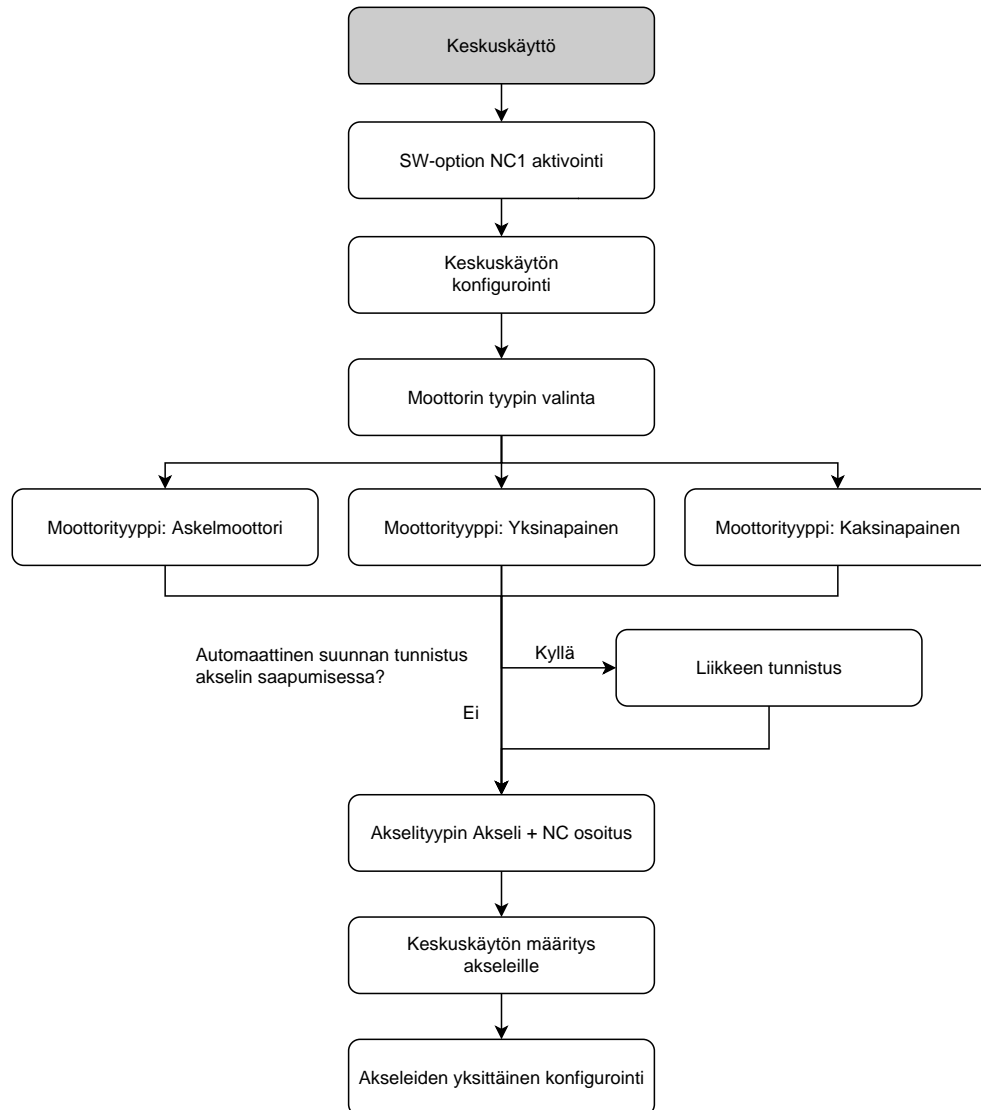

Keskuskäyttö: Yleiset asetukset

Voit määrittää keskuskäytön yleisissä asetuksissa.

Asetukset ▶ Akselit ▶ Yleiset asetukset ▶ Keskuskäyttö

Parametri	Selite
Keskuskäyttö	Jos koneessasi on keskuskäyttö, voit aktivoida sen tässä Asetukset: <ul style="list-style-type: none"> ■ ON: Keskuskäyttö on aktivoitu ja konfigurointi voidaan suorittaa ■ OFF: Keskuskäyttöä ei voi osoittaa millekään akselille ■ Standardiarvo: OFF
Moottorin tyyppi	Moottorityypin valinta Asetukset: <ul style="list-style-type: none"> ■ Kaksinapainen servomoottori: -10 V ... 10 V ■ Yksinäpainen servomoottori: 0 V ... 10 V ■ Askelmoottori

Moottorityyppi: Kaksinapainen servomoottori

Parametri	Selite
Analoginen lähtö	Servomoottorin analogisen lähdön osoitus nastojen sijoittelun mukaan <ul style="list-style-type: none"> ■ Standardiarvo: Ei kytketty
Umax	Maksimijännite, joka annetaan analogialähdöllä, jotta saavutetaan Fmax . Fmax voidaan määrittellä kullekin akselille erikseen <ul style="list-style-type: none"> ■ Asetusalue: 1000 mV ... 10000 mV ■ Standardiarvo: 9000
Käytön vapautus	Digitaalisen lähdön osoitus käyttöyksikön vapautusta varten nastojen sijoittelun mukaan <ul style="list-style-type: none"> ■ Standardiarvo: Ei kytketty
Virhesignaalin tulo	Digitaalisen tulon osoitus elektronisten virhesignaalien tunnistusta varten Päällä oleva signaali saa käytön pysähtymään vastaavalla virheilmoituksella <ul style="list-style-type: none"> ■ Standardiarvo: Ei ole aktivoitu
Signaali on low-aktiivinen	Valinta, kuinka virhesignaali tunnistetaan
Elektroninen akselinlukitus aktiiviselle akselille	Valinta siitä, pitääkö akseli lukita, kun se on kohdeasemassa Asetukset: <ul style="list-style-type: none"> ■ ON: Akseli pysyy ohjauksessa ■ OFF: Akseli otetaan pois ohjauksesta ■ Standardiarvo: OFF
Tavoiteasema saavutettu	Digitaalisen lähdön osoitus, kun akselin Target position on saavutettu ja siihen on pysähdetty on MDI-käytöllä tai ohjelmanajossa. <ul style="list-style-type: none"> ■ Standardiarvo: Ei kytketty

Parametri	Selite
Seisontavalvonta ohjaamattomille akselleille	<p>Valinta, tuleeko käyttää seisontavalvontaa</p> <p>Asetukset:</p> <ul style="list-style-type: none"> ■ ON: Valvonta on käytössä; Kun akseli käyttää aktiivisesti keskuskäyttöä, kaikkia muita keskuskäyttöakseleiksi määritettyjä akseleita valvotaan pysähtymisen varalta. Jos asematoleranssi ylittyy, keskuskäyttö kytkeytyy pois päältä vastaavalla virheilmoituksella. ■ OFF: Valvonta on pois käytöstä; Kun akseli käyttää aktiivisesti keskuskäyttöä, muita akseleita voidaan vapaasti liikuttaa. ■ Standardiarvo: OFF
Lineaarinen asematoleranssi aktiivisella seisontavalvonnalla	<p>Tämän kynnyksarvon yläpuolella oletetaan lineaarisen akselin liike hallitsemattomaksi ja keskuskäyttö pysäytetään vastaavalla virheilmoituksella.</p> <ul style="list-style-type: none"> ■ Asetusalue: 0.005 mm ... 2 000 mm ■ Standardiarvo: 0.05 mm
Radiaalinen asematoleranssi aktiivisella seisontavalvonnalla	<p>Tämän kynnyksarvon yläpuolella oletetaan pyörintäakselin liike hallitsemattomaksi ja keskuskäyttö pysäytetään vastaavalla virheilmoituksella.</p> <ul style="list-style-type: none"> ■ Asetusalue: 0 005 ° ... 45 000 ° ■ Standardiarvo: 0.5 °

Moottorityyppi: Yksinäpainen servomoottori

Parametri	Selite
Analoginen lähtö	Servomoottorin analogisen lähdön osoitus nastojen sijoittelun mukaan <ul style="list-style-type: none"> Standardiarvo: Ei kytketty
Umax	Maksimijännite, joka annetaan analogialähdöllä, jotta saavutetaan Fmax . Fmax voidaan määrittellä kullekin akselille erikseen <ul style="list-style-type: none"> Asetusalue: 1000 mV ... 10000 mV Standardiarvo: 9000
Karan vapautus myötäpäivään	Digitaalisen lähdön osoitus myötäpäiväisen pyörinnän vapautusta varten <ul style="list-style-type: none"> Standardiarvo: Ei kytketty
Karan vapautus vastapäivään	Digitaalisen lähdön osoitus vastapäiväisen pyörinnän vapautusta varten <ul style="list-style-type: none"> Standardiarvo: Ei kytketty
Käytön vapautus	Digitaalisen lähdön osoitus käyttöyksikön vapautusta varten nastojen sijoittelun mukaan <ul style="list-style-type: none"> Standardiarvo: Ei kytketty
Virhesignaalin tulo	Digitaalisen tulon osoitus elektronisten virhesignaalien tunnistusta varten <ul style="list-style-type: none"> Standardiarvo: Ei ole aktivoitu
Signaali on low-aktiivinen	Valinta, kuinka virhesignaali tunnistetaan
Elektroninen akselinlukitus aktiiviselle akselille	Valinta siitä, pitääkö akseli lukita, kun se on kohdeasemassa Asetukset: <ul style="list-style-type: none"> ON: Akseli lukitaan OFF: Akselia ei lukita Standardiarvo: OFF
Tavoiteasema saavutettu	Digitaalisen lähdön osoitus, kun akselin Target position on saavutettu ja siihen on pysähtynyt on MDI-käytöllä tai ohjelmanajossa. <ul style="list-style-type: none"> Standardiarvo: Ei kytketty
Seisontavalvonta ohjaamattomille akseleille	Valinta, tuleeko käyttää seisontavalvontaa Asetukset: <ul style="list-style-type: none"> ON: Tiedonsiirto on aktivoitu OFF: Tiedonsiirto on deaktivoitu Standardiarvo: OFF
Lineaarinen asematoleranssi aktiivisella seisontavalvonnalla	Tämän kynnyksarvon yläpuolella oletetaan lineaarisen akselin liike hallitsemattomaksi ja keskuskäyttö pysäytetään vastaavalla virheilmoituksella. <ul style="list-style-type: none"> Asetusalue: 0.005 mm ... 2 000 mm Standardiarvo: 0.05 mm
Radiaalinen asematoleranssi aktiivisella seisontavalvonnalla	Tämän kynnyksarvon yläpuolella oletetaan pyörintäakselin liike hallitsemattomaksi ja keskuskäyttö pysäytetään vastaavalla virheilmoituksella. <ul style="list-style-type: none"> Asetusalue: 0 005 ° ... 45 000 ° Standardiarvo: 0.5 °

Moottorityyppi: Askelmoottori

Parametri	Selite
Lähtö askelmoottorille	Askelmoottorin lähdön osoitus nastojen sijoittelun mukaan <ul style="list-style-type: none"> Standardiarvo: Ei kytketty
Minimiaskeltaajuus	Liitetyn askelmoottorin minimiaskeltaajuuden määrittely <ul style="list-style-type: none"> Asetusalue: 0 kHz ... 1000 kHz Standardiarvo: 0 000
Maksimiaskeltaajuus	Liitetyn askelmoottorin maksimiaskeltaajuuden määrittely <ul style="list-style-type: none"> Asetusalue: 0 kHz ... 1000 kHz Standardiarvo: 20 000
Käytön vapautus	Digitaalisen lähdön osoitus käyttöyksikön vapautusta varten nastojen sijoittelun mukaan <ul style="list-style-type: none"> Standardiarvo: Ei kytketty
Virhesignaalin tulo	Digitaalisen tulon osoitus elektronisten virhesignaalien tunnistusta varten <ul style="list-style-type: none"> Standardiarvo: Ei ole aktivoitu
Signaali on low-aktiivinen	Valinta, kuinka virhesignaali tunnistetaan
Elektroninen akselinlukitus aktiiviselle akselille	Valinta siitä, pitääkö akseli lukita, kun se on kohdeasemassa Asetukset: <ul style="list-style-type: none"> ON: Akseli lukitaan OFF: Akselia ei lukita Standardiarvo: OFF
Tavoiteasema saavutettu	Digitaalisen lähdön osoitus, kun akselin Target position on saavutettu ja siihen on pysähtytty on MDI-käytöllä tai ohjelmanajossa. <ul style="list-style-type: none"> Standardiarvo: Ei kytketty
Seisontavalvonta ohjaamattomille akselille	Valinta, tuleeko käyttää seisontavalvontaa Asetukset: <ul style="list-style-type: none"> ON: Tiedonsiirto on aktivoitu OFF: Tiedonsiirto on deaktivoitu Standardiarvo: OFF
Lineaarinen asematoleranssi aktiivisella seisontavalvonnalla	Tämän kynnyсарvon yläpuolella oletetaan lineaarisen akselin liike hallitsemattomaksi ja keskuskäyttö pysäytetään vastaavalla virheilmoituksella. <ul style="list-style-type: none"> Asetusalue: 0.005 mm ... 2 000 mm Standardiarvo: 0.05 mm
Radiaalinen asematoleranssi aktiivisella seisontavalvonnalla	Tämän kynnyсарvon yläpuolella oletetaan pyörintäakselin liike hallitsemattomaksi ja keskuskäyttö pysäytetään vastaavalla virheilmoituksella. <ul style="list-style-type: none"> Asetusalue: 0 005 ° ... 45 000 ° Standardiarvo: 0.5 °

Liikkeen tunnistus

Asetukset ► Akselit ► Yleiset asetukset ► Keskuskäyttö ► Liiketunnistus

Parametri	Selite
Liiketunnistus	<p>Valinta, tuleeko liikkeen tunnistus toteuttaa akselin saapumisen yhteydessä.</p> <p>Asetukset:</p> <ul style="list-style-type: none"> ■ ON: Liikkeentunnistus on aktivoitu ■ OFF: Pääsy keskuskäyttöön voidaan toteuttaa vain yksittäisiltä akseleilta tulevien digitaalisten aktivointisignaalien kautta ■ Standardiarvo: OFF
U_{max}	<p>Jännite, joka annetaan analogialähdöllä, jotta liikesuunta saavutetaan</p> <ul style="list-style-type: none"> ■ Asetusalue: 10 mV ... 1000 mV ■ Standardiarvo: 900
Käynnistysaika	<p>Akseleiden kiihtyvyyttäytymisen konfigurointi lähestyessä liikkeentunnistusta; Kiihtymisajan arvo on sovittava yhteen arvon U_{max}.</p> <ul style="list-style-type: none"> ■ Asetusalue: 5 ms ... 2880 ms ■ Standardiarvo: 50
Minimaalinen liikematka liikkeentunnistukseen	<p>Tästä kynnyksarvosta liikkeentunnistus aloittaa lineaarisen liikkeen.</p> <ul style="list-style-type: none"> ■ Asetusalue: 0.005 mm ... 2 000 mm ■ Standardiarvo: 0.05
Pienin kiertokulma liikkeentunnistukseen	<p>Tästä kynnyksarvosta liikkeentunnistus aloittaa pyörivän liikkeen.</p> <ul style="list-style-type: none"> ■ Asetusalue: 0 005° ... 45 000° ■ Standardiarvo: 0.5
Aikaraja aktiivisen liiketunnistuksen keskeytykselle	<p>Jos liikettä ei havaita tämän aikarajan umpeutumisen jälkeen, liikkeentunnistus keskeytyy vastaavalla virheilmoituksella.</p> <ul style="list-style-type: none"> ■ Asetusalue: 0.1 s ... 50 s ■ Standardiarvo: 5
Pysähdy, kun liikutat ohjaamattomia akseleita	<p>Asetukset:</p> <ul style="list-style-type: none"> ■ ON: Jos liikkeentunnistuksen aikana havaitaan akselin liike, prosessi keskeytetään vastaavalla virheilmoituksella; Valvotaan vain niitä akseleita, joihin on liitetty keskuskäyttö. ■ OFF: Liikkeentunnistin tarkkailee vain siirrettävää akselia. Kaikki muut akselit saavat liikkua vapaasti liikkeentunnistuksen aikana. ■ Standardiarvo: OFF

Keskuskäytön erikoistoiminnon käynnistys

OEM-palkissa voidaan määrittellä erikoistoiminto. Tällä toiminnolla voidaan käynnistää keskuskäytön moottori käyttötavalla **Käsikäyttö** Lähtöjännite määräytyy sen hetkisen syöttöarvon, kuten syöttöarvon muunnoksen, mukaan.

Erikoistoiminto voidaan nyt aktivoida käyttötavalla **Käsikäyttö**.

Lisätietoja: "Erikoistoimintojen konfigurointi", Sivu 145

Asetukset ► Huolto ► OEM-Alue ► OEM-palkki ► Palkin syöte ► Erikoistoiminnot

Parametri	Selite
Käynnistä keskuskäyttö	Suunta: <ul style="list-style-type: none"> ■ Positiivinen: Moottori käynnistetään positiivista liikettä varten. ■ Negatiivinen: Moottori käynnistetään negatiivista liikettä varten. ■ Standardiarvo: Positiivinen

4.6.7 Erikoisasetusten määrittäminen Akseli + NC

Liitetyn työstökoneen rakenteesta riippuen voit määrittää useita parametreja NC-ohjatuille akseleillesi. Ensin teet yksittäisille akseleille erityiset asetukset. Sitten voit tehdä yleiset asetukset.

Lisätietoja: "Erikoisasetusten määrittäminen Akseli + NC", Sivu 108

Lisätietoja: "Yleisten asetusten konfigurointi asetukselle Akseli + NC.", Sivu 119

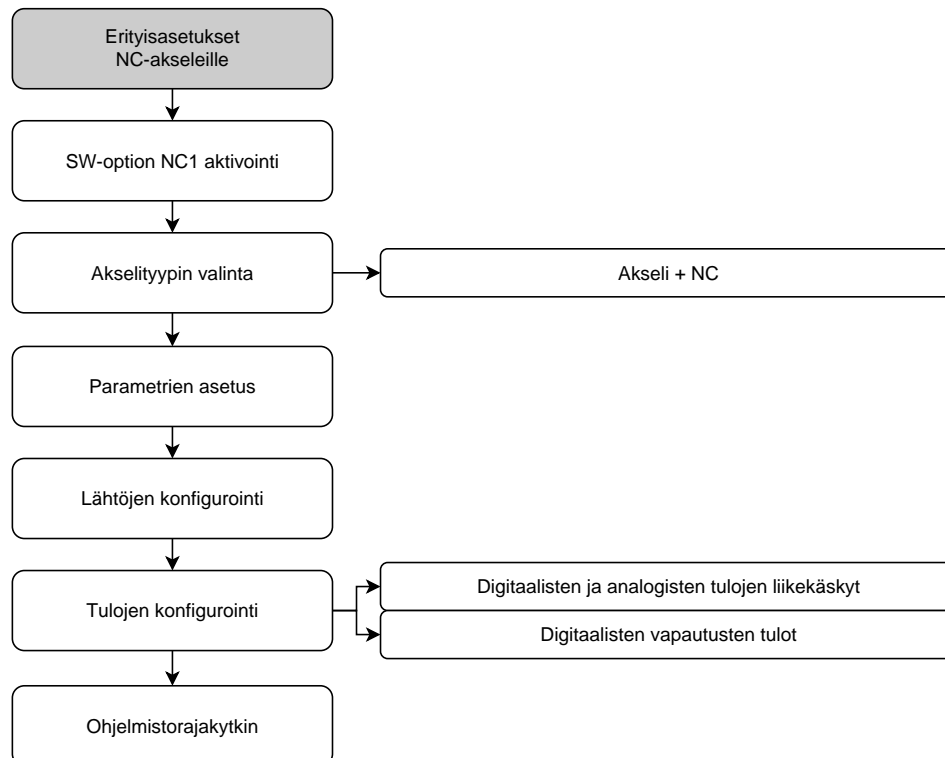

Alla oleva grafiikka näyttää prosessin akselin erityisasetusten määrittämiseksi:



Akseli + NC

Liitetyn työstökoneen kokoonpanosta riippuen sinun on määritettävä NC-akselin tulot, lähdöt sekä muut parametrit ennen käyttöä.

Asetukset ▶ Akselit ▶ Akselinimi

Parametri	Selite
Akselinimi	Akselinimen valinta, joka näytetään paikoituksen esikatselussa. Standardiasetus: Ei määritelty
	<div style="border: 1px solid black; padding: 5px; margin-bottom: 5px;">  Seuraavat akselit voidaan konfiguroida: X, Z, Zo, C, S. </div> <div style="border: 1px solid black; padding: 5px;">  Akselinimi S ilmestyy valintaan heti, kun valitset akselityypin kohdalla vaihtoehdon Kara, Vaihdekara tai Kara suuntauksella . </div>
Akselityyppi	Akselityypin määrittely Asetukset: <ul style="list-style-type: none"> ■ Akseli + NC (mahdollinen enintään kolmelle akselille): NC-ohjattu lineaariakseli tai pyörintäakseli
Lähdöt	Lähdöt konfiguroidaan NC-toimintoa varten Lisätietoja: "Lähdöt", Sivu 111
Tulot	Tulot konfiguroidaan NC-toimintoa varten Lisätietoja: "Tulot", Sivu 115
Ohjelmistorajakytkin	Määrittely Ohjelmistorajakytkin Lisätietoja: "Ohjelmistorajakytkin", Sivu 119
Käynnistysaika	Akselin kiihdytyskäyttämisen ja jarrutusikäytämisen konfigurointi; Ajanjakso, jolloin käyttöyksikkö kiihtyy paikaltaan maksimisyöttönopeuteen Fmax tai hidastuu maksimisyöttönopeudesta pysähdykseen. <ul style="list-style-type: none"> ■ Asetusalue: 50 ms ... 10000 ms ■ Standardiarvo: 500
Kv-kerroin P	Asemansäätimen suhdeosuus paikoituksen aikana; Toimii siirretäessä akselia, kun ei ajeta asemaan ta kun paikoitusikkunaa ei ole vielä saavutettu (ajaminen jättömatkan avulla). <ul style="list-style-type: none"> ■ Asetusalue: 0,3 m/(min x mm) ... 6 m/(min x mm) ■ Standardiarvo: 2.5
Kv-kerroin L	Asemansäätimen suhdeosuus pysähdysten aikana; Vaikuttaa paikoituksessa kohdeasemaan, kun NC-käyttö paikoitusikkunassa on toiminnassa ja akselin lukituksessa (pysäytys asemaan) <ul style="list-style-type: none"> ■ Asetusalue: 0,3 m/(min x mm) ... 6 m/(min x mm) ■ Standardiarvo: 2.5
Maksimiasemointivirhe	Maksimaalisen jättömatkavirheen määrittely paikoituksen aikana <ul style="list-style-type: none"> ■ Asetusalue: 5 µm ... 1000 µm ■ Standardiarvo: 500
Maksimiseisontavirhe	Maksimaalisen jättömatkavirheen määrittely seisonnan aikana <ul style="list-style-type: none"> ■ Asetusalue: 5 µm ... 1000 µm ■ Standardiarvo: 100

Parametri	Selite
Paikoitusikkuna	Skaalauskerroimen määrittely paikannusapua varten (vain manuaalisesti käytettävillä lineaariakseleilla) <ul style="list-style-type: none"> ■ Asetusalue: 0.020 mm ... 2 000 mm ■ Standardiarvo: 0 100
NC-käyttö paikoitusikkunassa	Alueen ja tavoitepisteen määrittely. Alue on vaihtopiste arvoon Kv-kerroin L .
Minimiodotusaika manuaalisessa paikoitusikkunassa	Aikajakson määrittely, kuinka kauan akselien on oltava paikoitusikkunassa ennen lauseen (vain manuaalisesti käytettävillä lineaariakseleilla) <ul style="list-style-type: none"> ■ Asetusalue: 0 ms ... 10000 ms ■ Standardiarvo: 0
Minimiodotusaika paikoitusikkunassa	Aikajakson määrittely, kuinka kauan akselien on oltava paikoitusikkunassa ennen lauseen valmistumista <ul style="list-style-type: none"> ■ Asetusalue: 0 ms ... 10000 ms ■ Standardiarvo: 0

Käynnistysaika

Kiihtymisajalla ohjataan akseleiden kiihdytys- ja jarrutuskäyttäytymistä. Käynnistysajan perusteena on aina f_{max} .

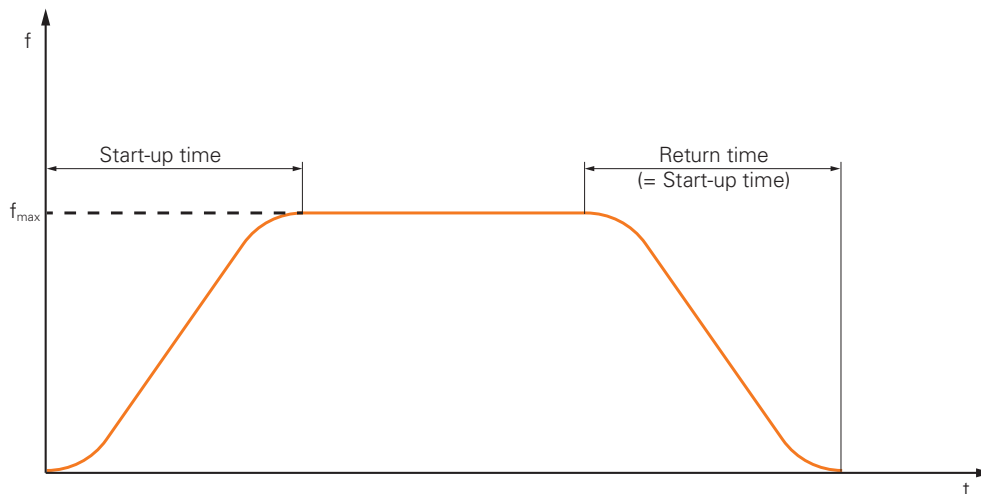

Kv-kerroin P, Kv-kerroin L ja NC-käyttö paikoitusikkunassa

Seuraava graafinen käyrä osoittaa yhteyden kummankin parametrin **Kv-kerroin P**, **Kv-kerroin L** ja **NC-käyttö paikoitusikkunassa** välillä.

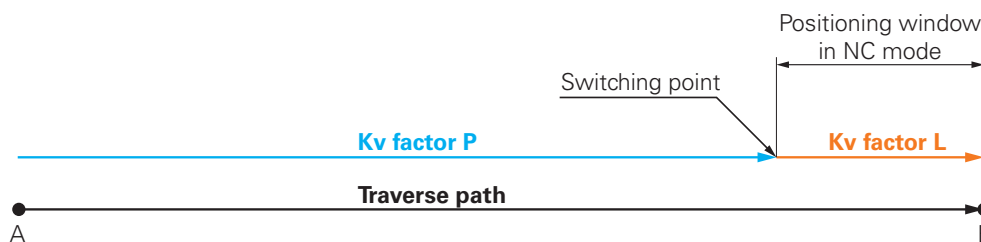

Liikepituuteen vaikuttaa **Kv-kerroin P**. Jos kiihdytysramppien perusteella määräytyvät asemansäätimen asetusarvot saavuttavat arvon, joka on **NC-käyttö paikoitusikkunassa, Kv-kerroin L** vaihdetaan. Asemansäädin saa tavoiteaseman uutena asetusarvona.

HEIDENHAIN suosittelee, että kahta Kv-kerrointa ei aseteta liian kauas toisistaan.

Lähdöt

Ulostulojen asetuksilla konfiguroidaan niiden moottori. Moottorityypistä riippuen sinun on tehtävä erilaisia asetuksia.

Asetukset ► Akselit ► X, Y ... ► Lähdöt

Parametri	Selvitys
Käytä keskuskäyttöä	<p>Tietyn akselin määrittäminen sen mukaan, ohjataan sitä keskuskäytön avulla. Keskuskäyttö on tällöin määritettävä etukäteen.</p> <p>Lisätietoja: "Keskuskäytön konfigurointi", Sivu 102</p> <p>Asetukset:</p> <ul style="list-style-type: none"> ■ ON: aktivoi keskuskäytön, ja osa asetuksista otetaan käyttöön keskuskäytön yleisistä asetuksista. ■ OFF: keskuskäyttö on kytketty pois toiminnasta ■ Standardiarvo: OFF
Moottorin tyyppi	<p>Moottorityypin valinta</p> <p>Asetukset:</p> <ul style="list-style-type: none"> ■ Kaksinapainen servomoottori: -10 V ... 10 V ■ Yksinäpainen servomoottori: 0 V ... 10 V ■ Askelmoottori

Moottorityyppi: Kaksinapainen servomoottori

Parametri	Selite
Analoginen lähtö	Servomoottorin analogisen lähdön osoitus nastojen sijoittelun mukaan <ul style="list-style-type: none"> Standardiarvo: Ei kytketty
Analoginen lähtö on käänteiskoodattu	Aktivoidulla toiminnolla lähdön analogiasignaali käännetään. <ul style="list-style-type: none"> Standardiarvo: Ei ole aktivoitu
Avoim asemasäättöpiiri	Toiminnon ollessa aktiivinen akselia käytetään avoimella asemansäättöpiirillä. <div style="border: 1px solid black; padding: 5px; margin-top: 10px;"> <p>i Kun asetat laitetta, voit ajaa akseleita avoimessa asemansäättöpiirissä. Sitä varten määrität sopivan parametrin kohteille Fmax ja Umax.</p> </div> <ul style="list-style-type: none"> Standardiarvo: Ei ole aktivoitu
Fmax	Syöttöarvon määrittely, joka saavutetaan toiminnolla Umax <ul style="list-style-type: none"> Asetusalue: 100 mm/min ... 10000 mm/min Standardiarvo: 2000 <div style="border: 1px solid black; padding: 5px; margin-top: 10px;"> <p>i Koneen maksiminopeus ei voi ylittyä, vaikka yksittäisille akseleille olisi määritetty suurempi syöttöarvo.</p> </div> <p>Lisätietoja: "Erikoisasetukset", Sivu 123</p>
Umax	Maksimijännite, joka annetaan analogialähdöllä, jotta saavutetaan Fmax . <ul style="list-style-type: none"> Asetusalue: 1000 mV ... 10000 mV Standardiarvo: 9000
Access delay	Moottori saa aikaan akselin käytön viiveen <ul style="list-style-type: none"> Asetusalue: 0... 15 s Standardiarvo: 0
Käytön vapautus	Digitaalisen lähdön osoitus käyttöyksikön vapautusta varten nastojen sijoittelun mukaan <ul style="list-style-type: none"> Standardiarvo: Ei kytketty
Tavoiteasema saavutettu	Digitaalisen lähdön osoitus, kun akselin Target position on saavutettu ja siihen on pysähtynyt on MDI-käytöllä tai ohjelmanajossa. <ul style="list-style-type: none"> Standardiarvo: Ei kytketty

Moottorityyppi: Yksinapainen servomoottori

Parametri	Selite
Analoginen lähtö	Servomoottorin analogisen lähdön osoitus nastojen sijoittelun mukaan <ul style="list-style-type: none"> Standardiarvo: Ei kytketty
Analoginen lähtö on käänteiskoodattu	Aktivoidulla toiminnolla lähdön analogiasignaali käännetään. <ul style="list-style-type: none"> Standardiarvo: Ei ole aktivoitu
Avoim asemasäätöpiiri	Toiminnon ollessa aktiivinen akselia käytetään avoimella asemansäätöpiirillä. <div style="border: 1px solid black; padding: 5px; margin-top: 10px;"> <p>i Kun asetat laitetta, voit ajaa akseleita avoimessa asemansäätöpiirissä. Sitä varten määrität sopivan parametrin kohteille Fmax ja Umax.</p> </div> <ul style="list-style-type: none"> Standardiarvo: Ei ole aktivoitu
Fmax	Syöttöarvon määrittely, joka saavutetaan toiminnolla Umax <ul style="list-style-type: none"> Asetusalue: 100 mm/min ... 10000 mm/min Standardiarvo: 2000 <div style="border: 1px solid black; padding: 5px; margin-top: 10px;"> <p>i Koneen maksiminopeus ei voi ylittyä, vaikka yksittäisille akseleille olisi määriteltä suurempi syöttöarvo.</p> </div> <p>Lisätietoja: "Erikoisasetukset", Sivu 123</p>
Umax	Maksimijännite, joka annetaan analogialähdöllä, jotta saavutetaan Fmax . <ul style="list-style-type: none"> Asetusalue: 1000 mV ... 10000 mV Standardiarvo: 9000
Access delay	Moottori saa aikaan akselin käytön viiveen <ul style="list-style-type: none"> Asetusalue: 0... 15 s Standardiarvo: 0
Karan vapautus myötäpäivään	Digitaalisen lähdön osoitus myötäpäiväisen pyörinnän vapautusta varten Tulo on konfiguroitava moottorityypin Yksinapainen servomoottori valinnan yhteydessä. <ul style="list-style-type: none"> Standardiarvo: Ei kytketty
Karan vapautus vastapäivään	Digitaalisen lähdön osoitus vastapäiväisen pyörinnän vapautusta varten Tulo on konfiguroitava moottorityypin Yksinapainen servomoottori valinnan yhteydessä. <ul style="list-style-type: none"> Standardiarvo: Ei kytketty
Käytön vapautus	Digitaalisen lähdön osoitus käyttöyksikön vapautusta varten nastojen sijoittelun mukaan <ul style="list-style-type: none"> Standardiarvo: Ei kytketty
Tavoiteasema saavutettu	Digitaalisen lähdön osoitus, kun akselin Target position on saavutettu ja siihen on pysähdetty on MDI-käytöllä tai ohjelmanajossa. <ul style="list-style-type: none"> Standardiarvo: Ei kytketty

Keskuskäytön erityisasetukset

Keskuskäytön käyttämisen yhteydessä näytössä näkyvät seuraavat parametrit, jotka ovat valinnaisesti käytettävissä.

Parametri	Selvitys
Maximum clutch time	Aikaväli, kytkintoiminto ennen moottorin käynnistymistä <ul style="list-style-type: none"> ■ Asetusalue: 0... 15 s ■ Standardiarvo: 0
Clutch central drive	Digitaalilähdön määrittäminen nastajaon mukaisesti kyseisen akselin kytkennän käynnistämiseksi <ul style="list-style-type: none"> ■ Standardiarvo: Ei kytketty
Central drive clutch clockwise rotation	Valinta: Yksinapainen servomoottori Digitaalilähdön määrittäminen nastajaon mukaisesti akselin myötäpäivään suuntautuvan liikesuunnan kytkennän käynnistämiseksi <ul style="list-style-type: none"> ■ Standardiarvo: Ei kytketty
Central drive clutch counterclockwise rotation	Valinta: Yksinapainen servomoottori Digitaalilähdön määrittäminen nastajaon mukaisesti akselin vastapäivään suuntautuvan liikesuunnan kytkennän käynnistämiseksi <ul style="list-style-type: none"> ■ Standardiarvo: Ei kytketty
Reset central drive clutch after clutch time	Kun toiminto on aktivoitu, laitteen Clutch central drive digitaalilähtö palautetaan enimmäiskytkentäajan umpeuduttua <ul style="list-style-type: none"> ■ Vakioarvo: Ei aktivoitu

Moottorityyppi: Askelmoottori

Parametri	Selite
Lähtö askelmoottorille	Askelmoottorin lähdön osoitus nastojen sijoittelun mukaan <ul style="list-style-type: none"> Standardiarvo: Ei kytketty
Minimiaskeltaajuus	Liitetyn askelmoottorin minimiaskeltaajuuden määrittely <ul style="list-style-type: none"> Asetusalue: 0 kHz ... 1000 kHz Standardiarvo: 0 000
Maksimiaskeltaajuus	Liitetyn askelmoottorin maksimiaskeltaajuuden määrittely <ul style="list-style-type: none"> Asetusalue: 0 kHz ... 1000 kHz Standardiarvo: 20 000
Suuntasignaali on käänteinen	Toiminnon aktivointi, kun haluat muuttaa liitetyn askelmoottorin pyörimissuuntaa <ul style="list-style-type: none"> Standardiarvo: Ei ole aktivoitu
Avoin asemasäättöpiiri	Toiminnon ollessa aktiivinen akselia käytetään avoimella asemansäättöpiirillä. <div style="border: 1px solid black; padding: 5px; margin-top: 10px;"> <p>i Kun asetat laitetta, voit ajaa akseleita avoimessa asemansäättöpiirissä. Sitä varten määrität sopivan parametrin kohteille Fmax ja Umax.</p> </div> <ul style="list-style-type: none"> Standardiarvo: Ei ole aktivoitu
Fmax	Syöttöarvon määrittely, joka saavutetaan toiminnolla Umax <ul style="list-style-type: none"> Asetusalue: 100 mm/min ... 10000 mm/min Standardiarvo: 2000 <div style="border: 1px solid black; padding: 5px; margin-top: 10px;"> <p>i Koneen maksiminopeus ei voi ylittyä, vaikka yksittäisille akseleille olisi määritetty suurempi syöttöarvo.</p> </div> <p>Lisätietoja: "Erikoisasetukset", Sivu 123</p>
Käytön vapautus	Digitaalisen lähdön osoitus käyttöyksikön vapautusta varten nastojen sijoittelun mukaan <ul style="list-style-type: none"> Standardiarvo: Ei kytketty
Tavoiteasema saavutettu	Digitaalisen lähdön osoitus, kun akselin Target position on saavutettu ja siihen on pysähtynyt on MDI-käytöllä tai ohjelmanajossa. <ul style="list-style-type: none"> Standardiarvo: Ei kytketty

Tulot

Asetukset ► Akselit ► X, Y ... ► Tulot

Parametri	Selvitys
Digitaalisen tulon liikekäsky	Ulkoisen määrittelylaitteen liikekäskyn konfigurointi digitaalisen tulon kautta
Analogisen tulon liikekäsky	Ulkoisen määrittelylaitteen liikekäskyn konfigurointi analogisen tulon kautta
Elektronisen käsipyörän liikekäskyt	Sähköisen käsipyörän liikekäskyn konfiguraatio Lisätietoja: "Konfiguroi Elektroninen käsipyörä.", Sivu 133
Digitaalisten vapautusten tulot	Digitaalisten tulojen konfigurointi vapautusta varten

Digitaalisen tulon liikekäsky

Asetukset ► Akselit ► X, Y ... ► Tulot ► Digitaalisen tulon liikekäsky

Parametri	Selvitys
Digitaalisen liikekäskyn vapautus	<p>Ulkoisten liikekäskyjen vapautus (esim. koneen käyttöpaneelin nykäyssyöttönäppäimet) digitaalisen tulon kautta</p> <ul style="list-style-type: none"> ■ Asetukset: ON tai OFF ■ Standardiarvo: OFF <div style="border: 1px solid black; padding: 5px; margin-top: 10px;"> <p>i Digitaaliset liikekäskyt ovat käytettävissä vain, kun analogiset liikekäskyt on deaktivoitu. Lisätietoja: "Analogisen tulon liikekäsky", Sivu 117</p> </div> <div style="border: 1px solid black; padding: 5px; margin-top: 10px;"> <p>i Ulkoisten liikekäskyjen käsittely vaatii seuraavien tulojen konfiguroinnin:</p> <ul style="list-style-type: none"> ■ Digitaalisen liikekäskyn tulo positiivisessa suunnassa ■ Digitaalisen liikekäskyn tulo negatiivisessa suunnassa </div>
Digitaalisen liikekäskyn tulo positiivisessa suunnassa	<p>Digitaalisen tulon osoitus liikekäskyjä varten positiivisessa suunnassa nastojen sijoittelun mukaan</p> <p>Standardiarvo: Ei kytketty</p>
Digitaalisen liikekäskyn tulo negatiivisessa suunnassa	<p>Digitaalisen lähdon osoitus liikekäskyjä varten negatiivisessa suunnassa nastojen sijoittelun mukaan</p> <p>Standardiarvo: Ei kytketty</p>

Analogisen tulon liikekäsky

Asetukset ► Akselit ► X, Y ... ► Tulot ► Analogisen tulon liikekäsky

Parametri	Selvitys
Analogisen liikekäskyn vapautus	<p>Ulkoisen ohjauslaitteen (esim. ohjaussauva) liikekäskyn konfigurointi analogisen tulon kautta</p> <ul style="list-style-type: none"> ■ Asetukset: ON tai OFF ■ Standardiarvo: OFF <div style="border: 1px solid black; padding: 5px; margin-top: 10px;"> <p>i Analogiset liikekäskyt ovat käytettävissä vain, kun digitaaliset liikekäskyt on deaktivoitu. Lisätietoja: "Digitaalisen tulon liikekäsky", Sivu 116</p> </div> <div style="border: 1px solid black; padding: 5px; margin-top: 10px;"> <p>i Ulkoisten liikekäskyjen käsittelyn edellytyksenä on, että Analogisen liikekäskyn tulo konfiguroidaan.</p> </div>
Analogisen liikekäskyn tulo	<p>Analogisen tulon osoitus liikekäskyä varten nastojen sijoittelun mukaan. Tämän analogisen jännitteen on oltava näissä tuloissa alueella 0 V...5 V.</p> <p>Standardiarvo: Ei kytketty</p>
Kuollut alueTotbereich	<p>Koko jännitealueen määrittely prosenttiarvona. Kuollut alueTotbereich määrittelee tulojännitealueen nolla-aseman ympärille, jolla syötettyä jännitettä ei vielä tulkita liikekomennoksi. Määrittely perustuu koko jännitealueeseen.</p> <ul style="list-style-type: none"> ■ Asetusalue: 0 % ... 100 % ■ Standardiarvo: 10 %
Analogisen tulon kääntö	<p>Aktivoidulla toiminnolla tulon analoginen signaali käännetään. Kun tulo on käänteinen, suurempi tulojännite johtaa negatiivisen suuntaiseen syöttöön. Pieni tulojännite johtaa positiivisen suuntaiseen syöttöön.</p> <p>Standardiarvo: Ei ole aktivoitu</p>
Fmax	<p>Fmax määrittelee akselin enimmäissyöttöarvon, joka voidaan saavuttaa analogisen tulon liikekäskyillä.</p> <ul style="list-style-type: none"> ■ Asetusalue: 100 mm/min ... 2000 mm/min ■ Standardiarvo: 2000
Fmax kevyelle syötölle	<p>Syöttöarvon määrittely hitaammalle syötölle, kun ohjaussauva on täysin taipunut.</p> <ul style="list-style-type: none"> ■ Asetusalue: 100 mm/min ... 2000 mm/min ■ Standardiarvo: 200 <div style="border: 1px solid black; padding: 5px; margin-top: 10px;"> <p>i Toiminnon käyttämiseksi tulo on osoitettava, kun valittuna on Hitaan syötön valinta analogiselle liikekäskylle. Lisätietoja: "Tulot (KytKentätoiminnot)", Sivu 120</p> </div>
Tulojännitteen asetus	<p>Käynnistää opetteluvaiheen tulojännitteen asetusta varten</p>

Digitaalisten vapautusten tulot

Asetukset ► Akselit ► X, Y ... ► Tulot ► Digitaalisten vapautusten tulot

Parametri	Selvitys
Virhesignaalin tulo	<p>Digitaalitulon määrittäminen nastajärjestelyn mukaan akselin Liitetty käyttövahvistin antaa signaalin. Laite tulkitsee signaalin virhesignaaliksi. Jos tulossa on virhe, akseli vapautetaan jännitteestä ja se pysähtyy äkillisesti ilman ramppia. Laitteeseen tulee virheilmoitus.</p> <p>Standardiarvo: Ei kytketty</p> <p>Signaali on low-aktiivinen</p> <ul style="list-style-type: none"> ■ Aktivoidulla toiminnolla tulon signaali "low" tulkitaan virheeksi. Vapautus toteutuu vain signaalilla "high".
Mekaanisen käsipyörän vapautuksen tulo	<p>Digitaalisen tulon osoitus mekaanisten käsipyörien aktivointia varten.</p> <p>Kun tulo on päällä, akselilla ei voida suorittaa NC-liikkeitä. Kun akseli on ohjauksen alainen ja Mekaanisen käsipyörän vapautuksen tulo kytkeytyy, akseli jarrutetaan ohjatusti ja otetaan pois ohjauksen alaisuudesta. Kun tulo ei ole enää päällä, akselia voidaan taas liikuttaa ohjauksen alaisena.</p> <p>Standardiarvo: Ei kytketty</p> <p>Signaali on low-aktiivinen</p> <ul style="list-style-type: none"> ■ Aktivoidulla toiminnolla tulon signaali "low" tulkitaan aktiiviseksi mekaaniseksi käsipyöräksi.
Tulo aktiiviseen pääsyyn keskus-käyttöön	<p>Digitaalisen tulon osoitus keskus-käyttöön pääsyn aktivointia varten.</p> <p>Kun tässä tulossa ei ole enää signaalia, akseli saa pääsyn keskus-käyttöön.</p> <p>Standardiarvo: Ei kytketty</p> <p>Signaali on low-aktiivinen</p> <ul style="list-style-type: none"> ■ Aktivoidulla toiminnolla tulon signaali "low" takaa pääsyn keskus-käyttöön.
Tulo akselin negatiiviselle liikesuunnalle	<p>Digitaalisen tulon osoitus akselin negatiivisen liikesuunnan hyväksymistä varten.</p> <p>Kun tässä tulossa ei ole signaalia, akselin negatiivinen liikesuunta keskus-käytön kautta hyväksytään. Muuten positiivinen liikesuunta</p> <p>Standardiarvo: Ei kytketty</p> <p>Signaali on low-aktiivinen</p> <ul style="list-style-type: none"> ■ Aktivoidulla toiminnolla tulon signaali "low" tunnustetaan hyväksytyksi.

Ohjelmistorajakytkin

Ohjelmistorajakytkimen toiminto

Ohjelmistorajakytkimet rajoittavat NC-ohjatun akselin sallittua liikealuetta positiivisiin ja negatiivisiin suuntiin. Jos ohjelmistorajakytkimet ovat aktiivisia, akseli jarrutetaan hyvissä ajoin niin, että se pysähtyy viimeistään ohjelmistorajakytkimen saavutettua.

Jos ohjelmavaihe sisältää asetetun ohjeaseman, joka on sallitun liikealueen ulkopuolella, ohjelmavaihe kuitataan virheilmoituksella eikä akselia liikuteta. Jos akselin todellinen sijainti on sallitun liikealueen ulkopuolella, akselia voidaan siirtää vain koneen nollapisteen suuntaan. Laitteeseen tulee vastaava ohje.



Ohjelmiston rajakytkimet on määriteltävä ennen peruspisteen asettamista.

Asetukset ► Akselit ► X, Y ... ► Ohjelmistorajakytkin

Parametri	Selvitys
Ohjelmistorajakytkin	Ohjelmistorajakytkimen käyttö <ul style="list-style-type: none"> ■ Asetukset: ON tai OFF ■ Standardiarvo: OFF
Ohjelmistorajakytkin positiivisessa suunnassa	Ohjelmistorajakytkimen ja koneen nollapisteen välinen etäisyys positiiviseen suuntaan (myös Referenssipisteen siirto , kun aktivoitu) Yksikkö: millimetri <ul style="list-style-type: none"> ■ Standardiarvo: 0
Ohjelmistorajakytkin negatiivisessa suunnassa	Ohjelmistorajakytkimen ja koneen nollapisteen välinen etäisyys negatiiviseen suuntaan (myös Referenssipisteen siirto , kun aktivoitu) Yksikkö: millimetri <ul style="list-style-type: none"> ■ Standardiarvo: 0

4.6.8 Yleisten asetusten konfigurointi asetukselle Akseli + NC.

Kun olet tehnyt erityisasetukset jokaiselle Aksesi+NC-määrittämiselle, voit nyt tehdä yleiset asetukset ohjatuille akselleille. Koneesi kokoonpanosta riippuen sinun ei ehkä tarvitse tehdä kaikkia asetuksia.

Alla oleva grafiikka näyttää prosessin yleisten asetusten määrittämiseksi:

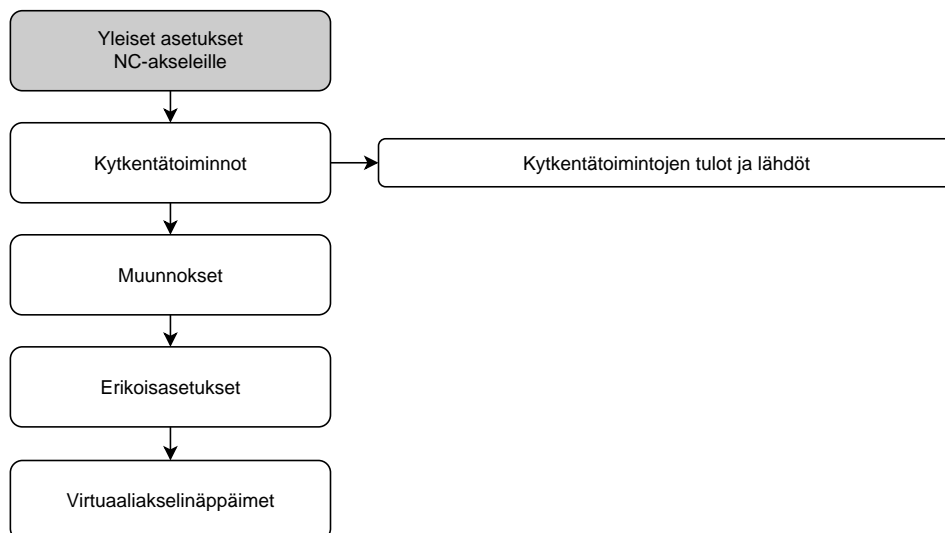

KytKentätoiminnot

Asetukset ► Akselit ► Yleiset asetukset ► KytKentätoiminnot

 KytKentätoimintoja ei saa käyttää osana turvatoimintoa.

Parametri	Selvitys
Tulot	<p>Digitaalisen tulon osoitus kullekin kytKentätoiminnolle nastajärjestelyn mukaan</p> <p>Lisätietoja: "Tulot (KytKentätoiminnot)", Sivu 120</p>
Lähdöt	<p>Digitaalisen lähdön osoitus kullekin kytKentätoiminnolle nastajärjestelyn mukaan</p> <p>Lisätietoja: "Lähdöt (KytKentätoiminnot)", Sivu 122</p>

Tulot (KytKentätoiminnot)

 KytKentätoimintoja ei saa käyttää osana turvatoimintoa.

Asetukset ► Akselit ► Yleiset asetukset ► KytKentätoiminnot ► Tulot

Parametri	Selvitys
Ohjausjännite päälle	<p>Digitaalisen tulon osoitus ulkoisen ohjausjännitteen kyselyyn (esim. ohjaavalle koneelle)</p> <ul style="list-style-type: none"> Standardiarvo: Ei kytketty
Hätä-Seis aktiivinen	<p>Digitaalisen tulon osoitus kyselyyn, onko ulkoisesti liitetty Hätä-Seis-kytkin aktivoitu</p> <ul style="list-style-type: none"> Standardiarvo: Ei kytketty
Pikaliike	<p>Digitaalisen tulon osoitus painikkeelle, jolla pikaliike aktivoidaan. Pikaliike on aktiivinen niin kauan kun painiketta painetaan. Kun pikaliike on aktivoitu, syöttöarvon rajoitus jätetään huomiotta syöttönopeuden muunnoksen kautta ja akselit kulkevat pikaliikkeen nopeudella.</p> <ul style="list-style-type: none"> Standardiarvo: Ei kytketty

Parametri	Selvitys
Automaattinen syöttö	<p>Digitaalisen tulon osoitus painikkeelle, jolla on seuraava vaikutus:</p> <ul style="list-style-type: none"> ■ Käsi käyttö: Painikkeen painaminen aktivoi automaattisen syötön nykyssyöttöpainikkeilla ohjattavien akseliliikkeiden aikana. Akseli jatkaa edelleen, kunnes se saavuttaa seuraavan rajakytkimen tai kunnes painiketta painetaan uudelleen. Automaattinen syöttö toimii vain akseleille, joille on määritetty rajakytkimet. ■ MDI-käyttö ja ohjelmanajo: Painike toimii NC-käynnistyspainikkeena. Painikkeen painaminen käynnistää ja keskeyttää ohjelmalauseen työkierrot. ■ Standardiarvo: Ei kytketty <div style="border: 1px solid black; padding: 5px; margin-top: 10px;"> <p>i Uusi painallus toimii taukona tai pysäytyksenä vain, jos Automaattisen syöttöarvon pysäytys ei ole saanut omaa tulon määrittystä.</p> </div> <div style="border: 1px solid black; padding: 5px; margin-top: 10px;"> <p>i Kun parametrille Automaattinen syöttö ei ole osoitettu automaattista tuloa, MDI-lauseen tai ohjelman toteutuksen yhteydessä näkyviin tulee käyttöelementti NC-KÄYNTIIN-painike.</p> </div>
Automaattisen syöttöarvon pysäytys	<p>Digitaalisen tulon osoitus painikkeelle, jolla on seuraava vaikutus:</p> <ul style="list-style-type: none"> ■ Käsi käyttö: Painikkeen painaminen pysäyttää automaattisen syötön nykyssyöttöpainikkeilla ohjattavien akseliliikkeiden aikana. ■ MDI-käyttö ja ohjelmanajo: Painike toimii NC-pysäytyspainikkeena. Painikkeen painaminen pysäyttää ja keskeyttää ohjelmalauseen työkierrot. ■ Standardiarvo: Ei kytketty
Hitaan syötön valinta analogiselle liikekäsikylle	<p>Digitaalisen tulon osoitus tasaisemman ajon saavuttamiseksi, kun koko syöttöjännitealue on käytössä.</p> <ul style="list-style-type: none"> ■ Standardiarvo: Ei kytketty <p>Lisätietoja: "Analogisen tulon liikekäsky", Sivü 117</p>
Karakohtaisen manuaalisen liikekäsikyn vapautus	<p>Digitaalisen tulon osoitus manuaalisten, karasta riippumattomien NC-liikkeiden suorittamiseksi. Kara pysyy paikallaan ja akseleita siirretään mm/min-syöttötilassa.</p> <ul style="list-style-type: none"> ■ Standardiarvo: Ei kytketty <div style="border: 1px solid black; padding: 5px; margin-top: 10px;"> <p>i Karasta riippumattomat manuaaliset NC-liikkeet ovat mahdollisia vain, High-Pegel-tulon ollessa voimassa.</p> </div>

Lähdöt (KytKentätoiminnot)



KytKentätoimintoja ei saa käyttää osana turvatoimintoa.

Asetukset ► Akselit ► Yleiset asetukset ► KytKentätoiminnot ► Lähdöt

Parametri	Selvitys
Jäähdytysneste	<p>Digitaalisen lähdön osoitus työstökoneen jäähdytysnesteen syötön aktivointia tai deaktivointia varten</p> <ul style="list-style-type: none"> Standardiarvo: Ei kytketty
Käyttövalmius	<p>Relelähdön osoitus, joka asetetaan, kun akselilla tapahtuu asemansäädössä vakava virhe (esim. asemointivirhe, pysäytysvirhe). Virhe aiheuttaa sen, että akseliohjaus keskeytetään ja akselille määritetyt analogiset lähdöt kytketään jännitteettömiksi.</p> <ul style="list-style-type: none"> Standardiarvo: Ei kytketty
Käyttäjämääritteinen kytKentätoiminto	<p>Relelähdön osoitus, joka kytketty päälle muutaman sekunnin kuluttua laitteen sammuttamisesta.</p> <p>Esimerkki: Tämä piiri voi yhdistää laitteen päälle- ja poiskytkemisen ohjattavan työstökoneen päälle- ja poiskytkemiseen.</p> <ul style="list-style-type: none"> Standardiarvo: Ei kytketty
Valojen automaattikäynnistys	<p>Digitaalisen lähdön osoitus ohjelmanajon optista tilan näyttöä varten.</p> <p>Valaistus on aktiivinen, kun työkierto koneistetaan MDI-käytöllä tai ohjelmanajolla tai kun automaattisyöttö on aktivoitu käsikäytöllä. Valo vilkkuu, kun aktiivinen työkierto on keskeytyneenä, ja sitä voidaan jatkaa painamalla NC-KÄYNTIIN-painiketta.</p> <ul style="list-style-type: none"> Standardiarvo: Ei kytketty

Muunnokset

Asetukset ► Akselit ► Yleiset asetukset ► Muunnokset

Parametri	Selvitys
Syöttöarvon muunnoksen tulo	<p>Analogisen lähdön osoitus (esi. syöttöpotentiometrillä) valaistusta varten nastajärjestelyn mukaan.</p> <p>Standardiarvo: Ei kytketty</p>
Umax	<p>Maksimilähtöjännitteen määrittely. Maksimijännite vastaa syöttöarvon potentiometrin 100 % asetusta.</p> <ul style="list-style-type: none"> Asetusalue: 0 mV ... 5000 mV Standardiarvo: 5000
Alempi kuollut alue	<p>Alakuolokohdan määrittely. Alakuolokohta alkaa arvolla 0 % ja määrittelee alueen, missä ei vielä ole mitään liikettä.</p> <ul style="list-style-type: none"> Asetusalue: 0 % ... 100 % Standardiarvo: 0 000

Erikoisasetukset

Asetukset ► Akselit ► Yleiset asetukset ► Erikoisasetukset

Parametri	Selvitys
Elektroninen akselilukitus akselin pysähdyksellä	Elektroninen akselilukitus asetus akselin pysähdyksessä Asetukset: <ul style="list-style-type: none"> ■ ON: Akseli lukitaan akselin pysähdyksessä ■ OFF: Akselia ei lukita akselin pysähdyksessä ■ Standardiarvo: OFF
Vain yksittäisakseliliikkeet liikepainikkeilla	Mahdollisten akseliliikkeiden asetus liikenäppäimillä Asetukset: <ul style="list-style-type: none"> ■ ON: Vain yhtä akselia voidaan liikuttaa ■ OFF: Useampia akseleita voidaan liikuttaa samanaikaisesti ■ Standardiarvo: OFF
Koneen maksiminopeus lineaari-liikkeille	Suurin nopeus, jolla NC-ohjattuja lineaariakseleita voidaan liikuttaa <ul style="list-style-type: none"> ■ Asetusalue: 100 mm/min ... 10000 mm/min ■ Standardiarvo: 2000 <div style="border: 1px solid black; padding: 5px; margin-top: 10px;"> <p>i Koneen maksiminopeus ei voi ylittyä, vaikka yksittäisille akseleille olisi määritetty suurempi syöttöarvo.</p> </div>
Koneen maksiminopeus säteittäisliikkeille	Suurin nopeus, jolla NC-ohjattuja pyörintäakseleita voidaan liikuttaa <ul style="list-style-type: none"> ■ Asetusalue: 72000 °/min ... 3600000 °/min ■ Standardiarvo: 720000
Lineaariliikkeiden pikaliikeno-peus	Nopeusmäärittely, jolla NC-ohjattuja lineaariakseleita voidaan liikuttaa pikaliikkeellä. <ul style="list-style-type: none"> ■ Asetusalue: 100 mm/min ... 10000 mm/min ■ Standardiarvo: 2000
Säteittäisliikkeiden pikaliikeno-peus	Nopeusmäärittely, jolla NC-ohjattuja pyörintäakseleita voidaan liikuttaa pikaliikkeellä. <ul style="list-style-type: none"> ■ Asetusalue: 72000 °/min ... 3600000 °/min ■ Standardiarvo: 720000
Asentosäätelyn nopeuden esioh-jaus	Nopeuden esiohjaus intepoloitujen NC-liikkeiden asemansäätelyä varten. Jättömatkan vähennys vaikuttaa kierrosluvun säätöpiiriin. Asetukset: <ul style="list-style-type: none"> ■ Ei mitään ■ t - 2 ms ■ t - 4 ms ■ t - 6 ms ■ Standardiarvo: Ei mitään

Nopeuden esiohjauksen toiminto

Nopeuden esiohjaus vaikuttaa asemaohjatun käyttöyksikön ohjauksen käyttäytymiseen. Säätösuurena se vaikuttaa suoraan nopeudensäätöpiiriin ja voi vähentää jättömatkan vaarantamatta ohjauksilmukan vakautta.

Jos määrität parametrin **Asentosäätelyn nopeuden esiohjaus**, esiohjaus laskee jättömatkan, joka aiheutuisi asemansäätimen nykyisestä nopeudesta, ja määrittää sen avulla nopeuden asetusarvon, joka lisätään asemansäädön lähtöön.

Virtuaaliakselinäppäinten konfigurointi

Liitetyn työstökoneen rakenteesta riippuen voit määrittää virtuaalisia akselinäppäimiä, joiden avulla voit liikuttaa NC-akseleita.

Asetukset ▶ Akselit ▶ Yleiset asetukset ▶ Virtuaaliakselinäppäimet

Parametri	Selite
Enable movement commands for virtual axis keys	<p>Digitaalitulon osoitus vahvistuspainikkeelle esim. koneen ohjauspaneelissa virtuaalisten liikenäppäinten vapauttamiseksi.</p> <p>Tulon osoitus on valinnaista, eli jos osoitat tulon, virtuaaliakselinäppäimet toimivat vain, jos konfiguroidussa tulossa on signaali</p> <p>Standardiarvo: Ei kytketty</p>
	<p>Lisää virtuaalisen akselinäppäimet (JOG-näppäimet) akselille; Napauttamalla lisäspainiketta avautuu valintaikkuna, jossa voit valita haluamasi akselin.</p>
Akseli	<p>Valinta, jonka mukaan virtuaalisilla akselinäppäimillä tulee ajaa.</p>
Start-Stop-liiketila	<p>Asetus, tuleeko näppäinten toimia kytkiminä tai painikkeina.</p> <p>Asetukset:</p> <ul style="list-style-type: none"> ■ ON: Akselinäppäin toimii kytkimenä. Syöttöliike voidaan aloittaa napauttamalla kerran ja pysäyttää napauttamalla uudelleen. ■ OFF: Akselinäppäin toimii painikkeena. Syöttöliikettä suoritetaan niin pitkään kuin näppäintä painetaan. ■ Standardiarvo: OFF
Poista syöte	<p>Akselinäppäimet poistetaan.</p>

4.6.9 Karan määrittäminen

i Laitteet, joiden tunnistenumero on 1089176-xx, voivat näyttää karan kierrosluvun vain mittalaitteen tulon kautta.
Laitteet, joiden tunnistenumero on 1089177-xx, voivat näyttää karan kierrosluvun ja ohjata sitä.

Asetukset ► Akselit ► Kara S

Liitetyn työstökoneen kokoonpanosta riippuen sinun on määritettävä kara-akselin tulot ja lähdöt sekä muut parametrit ennen käyttöä. Jos työstökoneessa on **Vaihdekara**, voit määrittää myös vastaavat vaihdealueet.

Myös **Kara suuntauksella** voidaan määrittää. **Kara suuntauksella** on käytettävissä, kun työstömenetelmä on **Kierteen sorvaus**.

Kara-akselin pyörinnän käynnistämiseen ovat käytettävissä **M-toiminnot** M3/M4 sekä manuaaliset toimenpiteet.

Jos **M-toiminnot** M3/M4 eivät ole käytettävissä, karaa voidaan käyttää vain manuaalisesti. Konfiguroi sitä varten digitaalisten tulojen **Karan käynnistys** ja **Kara-Seis** parametrit.

Kara-akselin ohjaus	Analoginen lähtö	Tulot	
		Karan käynnistys	Kara-Seis
Käsi käyttö (manuaalikäyttö)	osoitettu	osoitettu	osoitettu
M-toiminnot M3/M4	osoitettu	ei yhdistetty	ei yhdistetty

Alla oleva grafiikka näyttää konfigurointiprosessin:

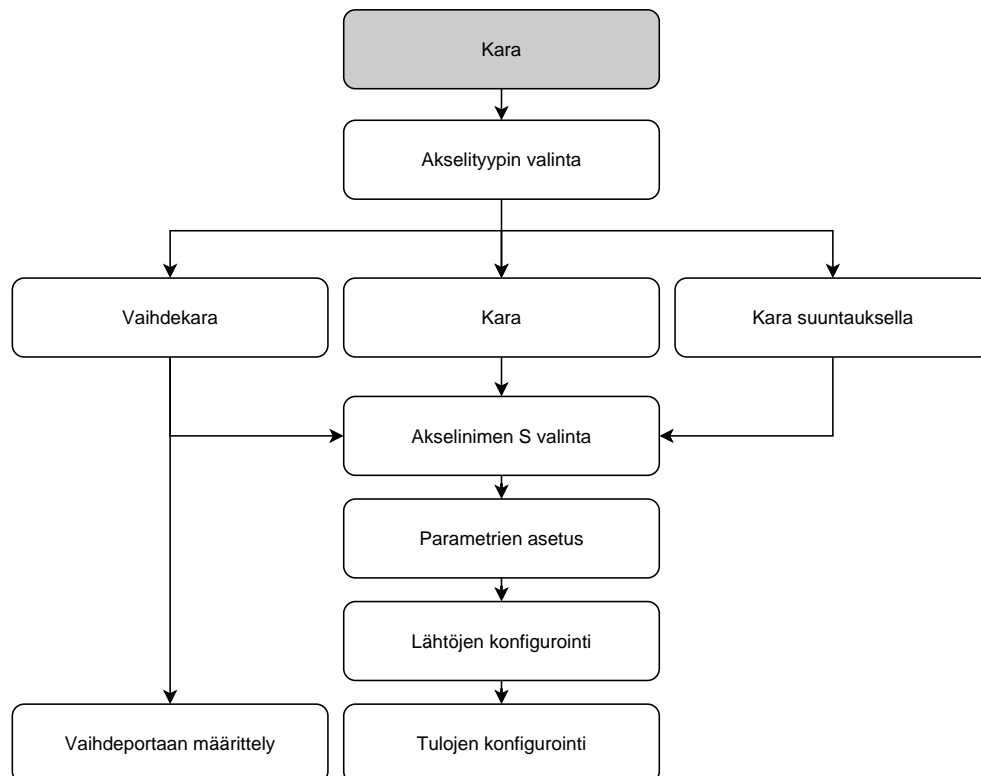

Kara S

Parametri	Selvitys
Akselinimi	Akselinimen määrittely, jota näytetään paikoituksen esikatselussa Asetukset: <ul style="list-style-type: none"> ■ S ■ Standardiasetus: S
Akselityyppi	Akselityypin määrittely Asetukset: <ul style="list-style-type: none"> ■ Ei määritelty ■ Kara ■ Vaihdekara ■ Kara suuntauksella
Mittauslaite	Liitetyn mittauslaitteen konfiguraatio Lisätietoja: "Tyypillisten mittalaitteiden kuvaus", Sivu 91
Virheen kompensatio	Lineaarisen virheenkorjauksen LEC tai jaksottaisen lineaarisen virheenkorjauksen SLEC konfigurointi Lisätietoja: "Virheenkorjauksen suorittaminen", Sivu 98
Lähdöt	Konfiguroidaan Lähdöt karaa varten Lisätietoja: "Lähdöt (S)", Sivu 128
Tulot	Konfiguroidaan Tulot karaa varten Lisätietoja: "Tulot (S)", Sivu 130
Vaihdealueet	Konfiguroidaan Vaihdealueet kohteelle Vaihdekara Lisätietoja: "Vaihdealueet", Sivu 133
Vaihdealueen valinta ulkoisen signaalin avulla	Valitaan Vaihdealueet kohteelle Vaihdekara ulkoisten signaalien avulla. Jotta Vaihdealueet voidaan vaihtaa, jännitteeseen DC 24 V on oltava nastassa X105.17/18/36. Asetukset <ul style="list-style-type: none"> ■ ON: Vaihdealueet valitaan ulkoisten signaalien kautta ■ OFF: Vaihdealueet valitaan manuaalisesti käyttötapojen avulla ■ Standardiarvo: OFF
Käynnistysaika ylemmälle karan kierroslukualueelle	Asetetaan Käynnistysaika pysähdyksistä maksimikierroslukuun Smax ylemmää kierroslukualuetta varten <ul style="list-style-type: none"> ■ Asetusalue: 50 ms ... 10000 ms ■ Standardiarvo: 500
Käynnistysaika alemmalle karan kierroslukualueelle	Asetetaan Käynnistysaika pysähdyksistä maksimikierroslukuun Smax alemmää kierroslukualuetta varten <ul style="list-style-type: none"> ■ Asetusalue: 50 ms ... 10000 ms ■ Standardiarvo: 500
Käynnistysaikojen ominaikäyrän taitepiste	Karan ylemmän ja alemman kierroslukualueen välisen rajan määrittely Käynnistysajan arvon on oltava vastaava kuin Smax . <ul style="list-style-type: none"> ■ Asetusalue: 0 1/min ... 2000 1/min ■ Standardiarvo: 1500
Karan minimikierrosluku	Karan minimikierrosluvun asetus <ul style="list-style-type: none"> ■ Asetusalue: 0 1/min ... 500 1/min ■ Standardiarvo: 50

Parametri	Selvitys
Maksimikierrosuku karan suunnattua pysäytystä varten	<p>Karan maksimikierrosluvun asetus suunnattua pysäytystä varten</p> <ul style="list-style-type: none"> ■ Asetusalue: 0 1/min ... 500 1/min ■ Standardiarvo: 30 <div style="border: 1px solid black; padding: 5px; margin-top: 10px;"> <p>i Toiminnon käyttämiseksi parametrille Karan asema on osoitettava tulo.</p> <p>Lisätietoja: "Tulot (S)", Sivut 130</p> </div>
Karan maksiminopeus kierteen lastuamista varten	<p>Karan maksimikierrosluvun asetus kierteen lastuamista varten, kun kierteen porausta käytetään.</p> <ul style="list-style-type: none"> ■ Asetusalue: 100 1/min ... 2000 1/min ■ Standardiarvo: 1000
Karan maksiminopeus paikoituskäytössä	<p>Karan maksimikierrosluvun asetus ohjatussa käytössä kierteen lastuamisen työkiertoja varten sorvaussovelluksessa</p> <ul style="list-style-type: none"> ■ Asetusalue: 100 1/min ... 200 1/min ■ Standardiarvo: 1500

Vaihealueen valinta ulkoisen signaalin avulla

Jotta **Vaihealueet** voidaan vaihtaa, jännitteen DC 24 V on oltava nastassa Pin X105.17, X105.18 tai X105.36

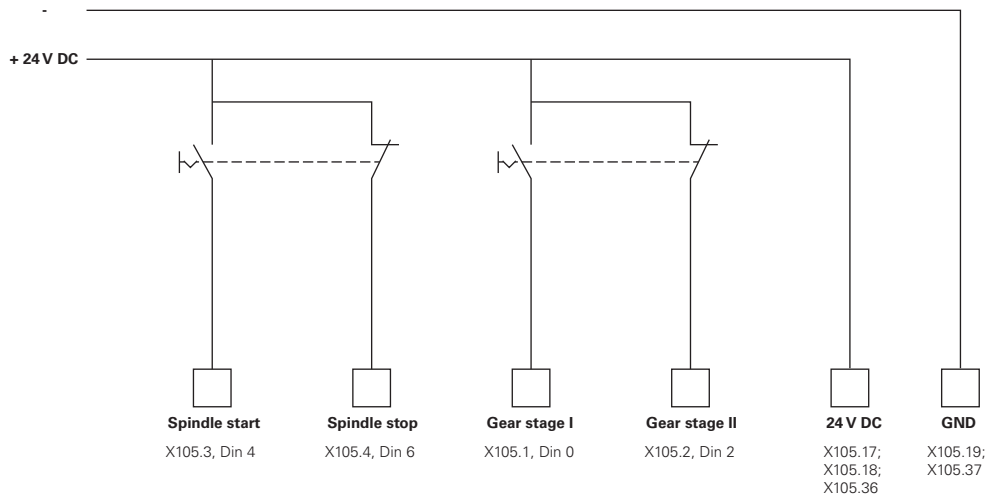

Karan käynnistymisajat

Arvo **Käynnistysaikojen ominaikäyrän taitepiste** jakaa karan kierrosluvut kahteen alueeseen. Jokaista aluetta varten voit määrittellä oman käynnistymisajan.

- **Käynnistysaika ylemmälle karan kierroslukualueelle:** Aikajakso, jossa käyttökäyttö kiihdyttää pysähdyksistä maksiminopeuteen **S_{max}**.
- **Käynnistysaika alemmälle karan kierroslukualueelle:** Aikajakso, jossa käyttökäyttö kiihdyttää pysähdyksistä maksiminopeuteen **S_{max}**.

Lähdöt (S)

Ulostulojen asetuksilla konfiguroidaan niiden moottori. Moottorityypistä riippuen sinun on tehtävä erilaisia asetuksia.

Asetukset ► Akselit ► S ► Lähdöt

Parametri	Selvitys
Moottorin tyyppi	<ul style="list-style-type: none"> ■ Kaksinapainen servomoottori: -10 V ... 10 V ■ Yksinäpainen servomoottori: 0 V ... 10 V ■ Askelmoottori

Moottorityyppi: Kaksinapainen servomoottori

Asetukset ► Akselit ► S ► Lähdöt

Parametri	Selite
Analoginen lähtö	Analogisen lähdön osoitus nastojen sijoittelun mukaan <ul style="list-style-type: none"> ■ Standardiarvo: Ei kytketty
Analoginen lähtö on käänteiskoodattu	Aktivoidulla toiminnolla lähdön analogiasignaali käännetään. <ul style="list-style-type: none"> ■ Standardiarvo: Ei ole aktivoitu
Smax	Määrittely Karan kierrosluku , joka saavutetaan käyttötilassa Umax <ul style="list-style-type: none"> ■ Asetusalue: 1 1/min ... 10000 1/min ■ Standardiarvo: 2000 Lisätietoja: "Erikoisasetukset", Sivu 123
Umax	Maksimijännite, joka annetaan analogialähdöllä, jotta saavutetaan Smax . <ul style="list-style-type: none"> ■ Asetusalue: 1000 mV ... 10000 mV ■ Standardiarvo: 9000
Käytön vapautus	Digitaalisen lähdön osoitus käyttöyksikön vapautusta varten nastojen sijoittelun mukaan <ul style="list-style-type: none"> ■ Standardiarvo: Ei kytketty

Moottorityyppi: Yksinapainen servomoottori

Asetukset ► Akselit ► S ► Lähdöt

Parametri	Selite
Analoginen lähtö	Analogisen lähdön osoitus nastojen sijoittelun mukaan <ul style="list-style-type: none"> Standardiarvo: Ei kytketty
Analoginen lähtö on käänteiskoodattu	Aktivoidulla toiminnolla lähdön analogiasignaali käännetään. <ul style="list-style-type: none"> Standardiarvo: Ei ole aktivoitu
Smax	Määrittely Karan kierrosluku , joka saavutetaan käyttötilassa Umax <ul style="list-style-type: none"> Asetusalue: 1 1/min ... 10000 1/min Standardiarvo: 2000 Lisätietoja: "Erikoisasetukset", Sivu 123
Umax	Maksimijännite, joka annetaan analogialähdöllä, jotta saavutetaan Smax . <ul style="list-style-type: none"> Asetusalue: 1000 mV ... 10000 mV Standardiarvo: 9000
Karan vapautus myötäpäivään	Digitaalisen lähdön osoitus myötäpäiväisen pyörinnän vapautusta varten Tulo on konfiguroitava moottorityypin Yksinapainen servomoottori valinnan yhteydessä. <ul style="list-style-type: none"> Standardiarvo: Ei kytketty
Karan vapautus vastapäivään	Digitaalisen lähdön osoitus myötäpäiväisen pyörinnän vapautusta varten Tulo on konfiguroitava moottorityypin Yksinapainen servomoottori valinnan yhteydessä. <ul style="list-style-type: none"> Standardiarvo: Ei kytketty
Käytön vapautus	Digitaalisen lähdön osoitus käyttöyksikön vapautusta varten nastojen sijoittelun mukaan <ul style="list-style-type: none"> Standardiarvo: Ei kytketty

Moottorityyppi: Askelmoottori

Parametri	Selite
Lähtö askelmoottorille	Askelmoottorin lähdön osoitus nastojen sijoittelun mukaan <ul style="list-style-type: none"> Standardiarvo: Ei kytketty
Minimiaskeltaajuus	Liitetyn askelmoottorin minimiaskeltaajuuden määrittely <ul style="list-style-type: none"> Asetusalue: 0 kHz ... 1000 kHz Standardiarvo: 0 000
Maksimiaskeltaajuus	Liitetyn askelmoottorin maksimiaskeltaajuuden määrittely <ul style="list-style-type: none"> Asetusalue: 0 kHz ... 1000 kHz Standardiarvo: 20 000
Suuntasignaali on käänteinen	Toiminnon aktivointi, kun haluat muuttaa liitetyn askelmoottorin pyörimissuuntaa <ul style="list-style-type: none"> Standardiarvo: Ei ole aktivoitu
Smax	Määrittely Karan kierrosluku , joka saavutetaan käyttötilassa Umax <ul style="list-style-type: none"> Asetusalue: 1 1/min ... 10000 1/min Standardiarvo: 2000 Lisätietoja: "Erikoisasetukset", Sivu 123
Käytön vapautus	Digitaalisen lähdön osoitus käyttöyksikön vapautusta varten nastojen sijoittelun mukaan <ul style="list-style-type: none"> Standardiarvo: Ei kytketty

Tulot (S)

Asetukset ► Akselit ► S ► Tulot

Parametri	Selvitys
Digitaalisen tulon liikekäsky	Liikekäskyn konfigurointi karan digitaalisen tulon kautta; esim. nykäyspainikkeet karan käynnistystä ja karan pysäytystä varten
Digitaalisten vapautusten tulot	Digitaalisten lähtöjen osoitus karan vapautusta varten
Kierroslukunäyttö analogisen tulon kautta	Olokierrosluvun näytön konfiguraatio; Määritä tulo, jos todellinen nopeus näytetään; kierrosluvun määrittely tulojännitteellä 5 V.

Digitaalisen tulon liikekäsky (S)

Asetukset ► Akselit ► S ► Tulot ► Digitaalisen tulon liikekäsky

Parametri	Selvitys
Digitaalisen liikekäskyn vapautus	Digitaalisten liikekäskyjen käyttö <ul style="list-style-type: none"> Asetukset: ON tai OFF Standardiarvo: OFF
Karan käynnistys	Digitaalisen tulon osoitus karan käynnistystä varten nastojen sijoittelun mukaan <ul style="list-style-type: none"> Standardiarvo: Ei kytketty
Kara-Seis	Digitaalisen tulon osoitus karan pysäytystä varten nastojen sijoittelun mukaan <ul style="list-style-type: none"> Standardiarvo: Ei kytketty

Digitaalisten vapautusten tulot (S)Asetukset ► Akselit ► S ► Tulot ► **Digitaalisten vapautusten tulot**

Parametri	Selvitys
Karan valmius	<p>Digitaalisen tulon osoitus; näyttää, että kara on virheellisessä tilassa</p> <ul style="list-style-type: none"> Standardiarvo: Ei kytketty
Karan keskeytys	<p>Digitaalisen tulon osoitus; kytkee aktiivisessa tilassa karan määritetyn analogisen lähdön heti virrattomaksi. Karan liike pysäytetään ilman ramppia, kaikki automaattisesti liikkuvat akselit pysäytetään ja karan aktivointi estetään.</p> <div style="border: 1px solid black; padding: 5px; margin-top: 10px;"> <p>i Koneen valmistaja on vastuussa karan pysäyttämisestä välittömästi.</p> </div> <ul style="list-style-type: none"> Standardiarvo: Ei kytketty
Karan suojalaite	<p>Digitaalisen tulon osoitus; näyttää, onko olemassa oleva karan suojalaite avattu tai suljettu. Tämä signaali vaikuttaa virheilmoitukseen ja ohjelmankulkuun.</p> <div style="border: 1px solid black; padding: 5px; margin-top: 10px;"> <p>i Koneen valmistaja on vastuussa karan pysäyttämisestä välittömästi karan suojusten avautuessa.</p> </div> <ul style="list-style-type: none"> Standardiarvo: Ei kytketty
Pinoolin ääriasema +	<p>Digitaalisen tulon osoitus pinoolin ylempää rajakytkintä varten. Tuloa käytetään karan pyörintäsuunnan vaihtamisen kierteen lastuamisessa.</p> <ul style="list-style-type: none"> Standardiarvo: Ei kytketty
Pinoolin ääriasema -	<p>Digitaalisen tulon osoitus pinoolin alemmaa rajakytkintä varten. Tuloa käytetään karan pyörintäsuunnan vaihtamisen kierteen lastuamisessa.</p> <ul style="list-style-type: none"> Standardiarvo: Ei kytketty
Karan asema	<p>Digitaalisen tulon osoitus; Kun karan asetettu kierrosluku on pienempi kuin Maksimikierrosluku karan suunnattua pysäytystä varten, signaali kytkeytyy karan pysähdyksen yhteydessä haluttuun asemaan.</p> <ul style="list-style-type: none"> Standardiarvo: Ei kytketty
Karan vapautus vastapäivään	<p>Digitaalisen tulon osoitus karan vastapäiväistä pyörintäsuuntaa varten nastojen sijoittelun mukaan</p> <ul style="list-style-type: none"> Standardiarvo: Ei kytketty <div style="border: 1px solid black; padding: 5px; margin-top: 10px;"> <p>i Ulkoisella tulosignaalilla on etusija verrattuna siihen, minkä pyörintäsuunnan OEM-palkki määrittelee tai mitä on ohjelmoitu valikossa Ohjelmointi</p> </div> <div style="border: 1px solid black; padding: 5px; margin-top: 10px;"> <p>i Ulkoinen signaali arvioidaan vain, kun digitaalisessa tulossa Karan käynnistys on päällä vakiosuuruinen High-taso.</p> </div>

Kierroslukunäyttö analogisen tulon kautta (S)

Asetukset ► Akselit ► S ► Tulot ► Kierroslukunäyttö analogisen tulon kautta

Parametri	Selvitys
Kierroslukunäyttö analogisen tulon kautta	Karan kierroslukunäytön aktivointi paikoitusnäytössä <ul style="list-style-type: none"> ■ Asetukset: ON tai OFF ■ Standardiarvo: OFF
Kierroslukunäytön tulo	Analogisen tulon osoitus nastojen sijoittelun mukaan <ul style="list-style-type: none"> ■ Standardiarvo: Ei kytketty
Kierrosluku tulojännitteellä 5 V	Karan kierrosluvun määrittely syöttöjännitteellä 5 V <ul style="list-style-type: none"> ■ Standardiarvo: 2000



Mitattu tulosignaali lasketaan kertoimella **Kierrosluku tulojännitteellä 5 V**. Tulosta näytetään paikoitusnäytössä olokierroslukuna.

Vaihdealueet lisääminen

Asetukset ► Akselit ► S ► Vaihdealueet ► +

Parametri	Selvitys
	Uuden vaihdealueen lisääminen oletusnimellä

Vaihdealueet

Asetukset ► Akselit ► S ► Vaihdealueet

Parametri	Selvitys
Nimi	Nimen syöttö vaihdealueella <ul style="list-style-type: none"> Standardiarvo: Taso [n]
Smax	Määrittely Karan kierros-luku , joka saavutetaan käyttötilassa Umax <ul style="list-style-type: none"> Asetusalue: 1 1/min ... 10000 1/min Standardiarvo: 2000
Käynnistysaika ylemmälle karan kierros-lukualueelle	Asetetaan vaadittu Käynnistysaika nopeuden Smax saavuttamiseen <ul style="list-style-type: none"> Asetusalue: 50 ms ... 10000 ms Standardiarvo: 500
Käynnistysaika alemmalle karan kierros-lukualueelle	Asetetaan vaadittu Käynnistysaika nopeuden Smax saavuttamiseen <ul style="list-style-type: none"> Asetusalue: 50 ms ... 10000 ms Standardiarvo: 500
Käynnistysaikojen ominaikäyrän taitepiste	Karan kierros-luvun asetus, joka merkitsee siirtymistä karan ylemmältä alemmalle kierros-lukualueelle <ul style="list-style-type: none"> Asetusalue: 0 1/min ... 2000 1/min Standardiarvo: 1500
Karan minimikierros-luku	Karan minimikierros-luvun asetus <ul style="list-style-type: none"> Asetusalue: 0 1/min ... 10000 1/min Standardiarvo: 50
Poista	Valittujen vaihdealueiden poistaminen

4.6.10 Konfiguroi Elektroninen käsipyörä.

Akselin liikuttaminen elektronisella käsipyörällä edellyttää erilaisten parametrien määrittelyä. Sen jälkeen saat yleiskuvauksen elektronisen käsipyörän konfiguraatiosta.

Toimi sen jälkeen seuraavasti:

- Valitse akselityyppi **Elektroninen käsipyörä**.
- Käytettävän käsipyörän mittalaiteasetusten määrittely
- Määrittele käsipyörä halutuille akselleilla.

Valitse akselityyppi Elektroninen käsipyörä.

Asetukset ► Akselit ► <Akselinimi>

Parametri	Selite
Akselityyppi	Akselityypin määrittely <ul style="list-style-type: none"> ■ Elektroninen käsipyörä

Elektronisen käsipyörän mittalaitteen määrittäminen

Määrittele ensin käytettävän mittalaitteen parametri elektronista käsipyörää varten.

Asetukset ► Akselit ► H1, H2, ... ► Mittauslaite

Lisätietoja: "Akseleiden konfigurointi mittalaitteille 1 V_{SS}- tai 11 μA_{SS}-liitännällä", Sivu 93

Lisätietoja: "Akseleiden konfigurointi EnDat-liitännällä varustettuja mittalaitteita varten", Sivu 92

Käsipyörän osoitus ja mukautus

Määritä nyt käsipyörä halutulle akselille ja tee käsipyörän asetukset. Mukauta ne koneen ominaisuuksien mukaan.

Asetukset ► Akselit ► X, Y ... ► Tulot ► Elektronisen käsipyörän liikekäskyt

Parametri	Selite
Poista työkalusyöte	Sähköisen käsipyörän liikekäskyn vapautus <ul style="list-style-type: none"> ■ Asetukset: ON tai OFF ■ Standardiarvo: OFF
Poista ryhmä	Valitse pudotusluettelosta haluamasi sähköinen käsipyörä.
Lukusuunnan kääntö	Jos haluat muuttaa laskentasuuntaa, aktivoi toiminto.
Syöttöarvon muunnoksen laskenta käsipyöräkäytössä	Kun toiminto on aktivoitu, nykyinen syöttönopeuden muunnos lasketaan käsipyörää liikutettaessa.
Ohjeellisen syöttöarvon laskenta käsipyöräkäytössä	Kun toiminto on aktivoitu, nykyinen syöttöarvo lasketaan käsipyörää liikutettaessa.
Paikoitusero per kierros	Syötä paikoitusero per kierros. Tällä parametrilla määritellään lineaariliike yhtä käsipyörän kierrosta kohti. <ul style="list-style-type: none"> ■ Asetusalue: 0.001 mm ... 8000 mm ■ Standardiarvo: 2.5
Maksimiasemaero	Maksimaalisen paikoituseron syöttö. Tällä parametrilla voit rajoittaa käsipyörän muodostuvaa puskuria lineaariakseliin nähden. <ul style="list-style-type: none"> ■ Asetusalue: 0.005 mm ... 20000 mm ■ Standardiarvo: 20
Resoluutio	Syötä elektronisen käsipyörän tarkkuus, minkä mukaan on ajettava. Tällä parametrilla voit määrittää, kuinka hienosti tai karkeasti akseli liikkuu. <ul style="list-style-type: none"> ■ Asetusalue: 1 μm ... 65000 μm ■ Standardiarvo: 1
Valtuusnäppäin elektronisen käsipyörän liikekäskyjä varten	Digitaalisen tulon osoitus elektronisten käsipyöräiden aktivointia varten.

4.6.11 Akselilytkentä

Jos kytket akselit keskenään, laite laskee kummankin akselin paikoitusarvot valitun laskentatyyppin mukaan. Paikoitusnäyttöön tulee vain pääakseli lasketulla paikoitusaseman arvolla.

Asetukset ► Akselit ► <Akselinimi>

Parametri	Selite
Akselityyppi	<p>Akselityypin määrittely</p> <p>Asetukset:</p> <ul style="list-style-type: none"> ■ Kytetty akseli: Akseli, jonka paikoitusarvolla lasketaan pääakselilla. <div style="border: 1px solid black; padding: 5px; margin: 5px 0;"> <p>i Kytettäakselit eivät ilmesty paikoitusnäyttöön. Paikoitusakseli näyttää vain pääakselin kummankin akselin lasketulla paikoitusaseman arvolla.</p> </div> <div style="border: 1px solid black; padding: 5px; margin: 5px 0;"> <p>i Kytettäakseleilla laite mukauttaa akselinimet automaattisesti. Akselin nimi koostuu pääakselin akselinimestä ja valitusta laskentatypistä, esim. +X.</p> </div>
Kytetty pääakseli	<p>Pääakselin valinta, millä akseli on kytketty</p> <p>Standardiarvo: Ei ole</p>
Laskenta pääakselilla	<p>Pääakselin ja kytkentäakselin laskentatapa</p> <p>Asetukset:</p> <ul style="list-style-type: none"> ■ +: Paikoitusarvot lisätään (pääakseli + kytkentäakseli) ■ -: Paikoitusarvot vähennetään (pääakseli - kytkentäakseli) ■ Standardiarvo: +

4.6.12 Halkaisija-akseli

Jos et halua työskennellä peruspistetaulukon tai työkalutaulukon kanssa, voit aktivoida suoran syöttämisen akselilabelin X kautta.

Asetukset ▶ Akselit ▶ Yleiset asetukset ▶ Halkaisija-akseli

Parametri	Selvitys
Peruspisteen asetus akselilabelin avulla	Asetus, tuleeko peruspisteen nopea asetus aktvioida akselilabelin avulla.



Peruspisteasetuksen aktivointi akselilabelin avulla voi tietyissä olosuhteissa johtaa mielivaltaisiin nolapisteen siirtymiin työkappaleen keskikohdasta.

Asetukset:

- **ON:** Peruspisteen asetus akselilabelin avulla on aktiivinen.
- **OFF:** Peruspisteen asetus akselilabelin avulla on ei-aktiivinen.
- Standardiarvo: **OFF**

Peruspisteen huomiointi CSS:llä	Asetus, tuleeko peruspisteet huomioida CSS:n yhteydessä
--	---



Peruspisteasetuksen huomiointi CCS:n yhteydessä voi johtaa siihen, että CSS ei enää vaikuta työkappaleen fyysiseen keskipisteeseen.

Asetukset:

- **ON:** Peruspisteen arvon huomiointi, kun CSS on aktiivinen
- **OFF:** Peruspisteen arvon huomiointi, kun CSS ei ole aktiivinen
- Standardiarvo: **OFF**

4.6.13 Kierteen lastuamisen määrittäminen (NC-ohjelmisto-optio)

Sinulla on mahdollisuus sorvata kierteitä NC-ohjatusti sorvissasi. Karaa, jonka suuntaus on S, tai akselia C, joka on määritetty NC-akseliksi, voidaan käyttää pyörintäakselina kierteen lastuamisessa.

Alkuehdot:

- Z-akseli on konfiguroitu NC-akseliksi
- X-akseli on konfiguroitu NC-akseliksi
- C-akseli on konfiguroitu NC-akseliksi tai kara suuntauksella



Huomaa, että **Akselin mittalaitteiden asetukset C** on konfiguroitu niin, että **Näyttötila** on joko **0° ... 360°** tai **-180° ... 180°**. **Näyttötila - ∞ ... ∞** ei ole tuettu.

Asetukset ▶ Akselit ▶ Yleiset asetukset ▶ Kierteen sorvaus

Parametri	Selite
Pyörintäakseli	Pyörintäakselin valinta kierteen lastuamista varten Koneen rakenteesta ja akselikonfiguraatiosta riippuen käytettävissä ovat seuraavat pyörintäakselit: <ul style="list-style-type: none"> ■ Ei mitään ■ Akseli S (kara) ■ Akseli C
nopeus pyörintäakselin esipaikoitusta varten	Nopeuden asetus pyörintäakselin S esipaikoitusta varten: <ul style="list-style-type: none"> ■ Asetusalue: 0 1/min ... 2000 1/min ■ Standardiarvo: 0
Syöttö pyörintäakselin esipaikoitusta varten	Syöttöarvon asetus pyörintäakselin C esipaikoitusta varten: <ul style="list-style-type: none"> ■ Asetusalue: 0 °/min ... 2000 °/min ■ Standardiarvo: 0

4.6.14 Referenssimerkki

Asetukset ► Akselit ► Yleiset asetukset ► Referenssimerkki

Parametri	Selvitys
Referenssimerkkihaku laitteen käynnistyksen jälkeen	Referenssimerkkihaun asetukset laitteen käynnistyksen jälkeen Asetukset: <ul style="list-style-type: none"> ■ ON: Referenssimerkkihaku on suoritettava laitteen käynnistyksen jälkeen ■ OFF: Referenssimerkkihakua ei vaadita laitteen käynnistyksen jälkeen ■ Standardiarvo: ON
Referenssimerkkihaun keskeytys kaikille käyttäjille mahdollinen	Asetus, voivatko kaikki käyttäjät peruuttaa referenssimerkkihaun Asetukset <ul style="list-style-type: none"> ■ ON: Kaikki käyttäjät voivat peruuttaa referenssimerkkihaun ■ OFF: Vain käyttäjät OEM tai Setup voivat peruuttaa referenssimerkkihaun ■ Standardiarvo: OFF
Referenssimerkin haku	Käynnistys käynnistää referenssimerkkihaun ja avaa työalueen
Referenssimerkkihaun tila	Näyttö, onnistuiko referenssimerkkihaku. Näyttö: <ul style="list-style-type: none"> ■ Onnistui ■ Ei onnistunut
Referenssimerkkihaun keskeytys	Näyttö, onko referenssimerkkihaku peruutettu Näyttö: <ul style="list-style-type: none"> ■ Kyllä ■ Ei

Referenssimerkin haun päällekytkentä

Referenssimerkkien avulla laite voi referoida koneen pöydän koneeseen. Jos referenssimerkin haku on kytketty päälle, laitteen käynnistämisen jälkeen näyttöön tulee ohjattu toiminta, joka kehottaa sinua siirtämään referenssimerkin haun akseleita.

Edellytys: Asennetuilla mittalaitteilla on referenssimerkit, jotka on määritetty akseliparametreihin.



EnDat-sarjaliitännällä varustettujen sarjamittalaitteiden tapauksessa referenssimerkkiä ei ole, koska akselit referoidaan automaattisesti.



Konfiguraatiosta riippuen automaattinen referenssimerkin haku voidaan keskeyttää myös laitteen käynnistyksen jälkeen.

Lisätietoja: "Referenssimerkki (Mittauslaite)", Sivu 97



▶ Napauta päävalikossa **Asetukset**.



▶ Napauta **Akselit**.

▶ Avaa peräjälkeen:

- **Yleiset asetukset**
- **Referenssimerkki**

▶ Aktivoi **Referenssimerkkihaku laitteen käynnistyksen jälkeen** liukukytkimellä **ON/OFF**.

> Referenssimerkkien yliajo on tehtävä laitteen jokaisen käynnistyksen jälkeen.

> Laitteen toiminnot ovat käytettävissä vasta referenssimerkkien haun jälkeen.

> Onnistuneen referenssimerkkihaun jälkeen referenssimerkkisymboli lakkaa vilkkumasta.

Lisätietoja: "Paikoitusnäytön käyttöelementit", Sivu 40

4.7 M-toimintojen konfigurointi

Muokkauksia varten voidaan käyttää myös M-toimintoja (konetoiminnot) työstökoneen konfiguraatiosta riippuen. M-toiminnoilla voidaan vaikuttaa seuraaviin kertoimiin:

- työstökoneen toiminnot, kuten karan pyörinnän ja jäähdytysnesteen syötön kytkeminen päälle ja pois
- ohjelmanajo

Voit käyttää kaikkia M-toimintoja lausetyyppinä ohjelmoinnissa ja ohjelmanajossa.

Lisätietoja: "Konetoiminnot", Sivu 255

Voit halutessasi näyttää grafiikan M-toimintojen kutsumiseen ohjelmanajossa.

Lisätietoja: "M-toimintojen konfigurointi", Sivu 148

Laitteessa erotetaan M-vakiotoiminnot ja valmistajakohtaiset M-toiminnot.

4.7.1 M-vakiotoiminnot

Laite tulee seuraavia M-vakiotoimintoja (mukailee standardia DIN 66025/ISO 6983):

Koodi	Kuvaus
M2	Ohjelma SEIS/Kara SEIS/Jäähdytys POIS
M3	Karan pyörintä myötäpäivään
M4	Karan pyörintä vastapäivään
M5	Kara SEIS
M8	Jäähdytys PÄÄLLE
M9	Jäähdytys POIS
M30	Ohjelma SEIS/Kara SEIS/Jäähdytys POIS

Nämä M-toiminnot ovat koneesta riippumattomia, vaikkakin jotkut M-toiminnot riippuvat työstökoneen konfiguraatiosta (esim. karatoiminnot).

4.7.2 Valmistajakohtaiset M-toiminnot

 Valmistajakohtaiset M-toiminnot M100 - M120 ovat käytettävissä vain, jos liitetty lähtö on konfiguroitu etukäteen.

Laite tukee myös valmistajakohtaisia M-toimintoja, joilla on seuraavat ominaisuudet:

- Numeroväli määritettävissä välillä M100 - M120.
- Toiminto riippuu koneen valmistajasta.
- Käytetään OEM-palkin painikkeessa

Lisätietoja: "OEM-palkki konfigurointi", Sivu 142

4.8 OEM-Alue

OEM-Alue mahdollistaa käyttöönottajalle tiettyjen laiteasetusten mukauttamisen:

- **Dokumentaatio:** OEM-dokumentaatio, esim. huolto-ohjeiden lisäys
- **Käynnistysnäyttöruutu:** käynnistysnäytön määrittely yrityksen logolla
- **OEM-palkki:** OEM-palkin konfigurointi erityistoiminnoilla
- **Asetukset:** Sovelluksen valinta, näyttöelementtien ja ilmoitusten mukautus
- **Näyttökuvakaappaukset:** Laitteen määrittäminen näyttökuvia varten ohjelmalla ScreenshotClient

4.8.1 Dokumentaation lisäys

Voit tallentaa laitteen dokumentaation laitteeseen ja tarkastella niitä suoraan laitteessa.



Voit lisätä asiakirjoja vain *.pdf-tiedostomuodossa. Laite ei näytä eri tiedostomuodossa olevia asiakirjoja.

Asetukset ► Huolto ► OEM-Alue ► Dokumentaatio

Parametri	Selite
OEM-huolto-ohjeiden lisäys	Tiedoston valinta (Tiedostotyyppi: PDF). Tiedosto kopioidaan automaattisesti laitteen vastaavaan kansioon

4.8.2 Käynnistysnäyttöruudun lisäys

Kun käynnistät laitteen, voit näyttää OEM-valmistajan käynnistysnäyttöruudun, esim. yrityksen nimen ja yrityksen logon. Laite tukee myös valmistajakohtaisia M-toimintoja, joilla on seuraavat ominaisuudet:

- Tiedostotyyppi: PNG tai JPG
- Tarkkuus: 96 ppi
- Kuvamuoto: 16:10 (poikkeavat formaatit skaalataan suhteellisesti)
- Kuvakoko: maks. 1280 x 800 px

Asetukset ► Huolto ► OEM-Alue ► Käynnistysnäyttöruutu

Parametri	Selite
Käynnistysnäyttöruudun lisäys	Kuvatiedoston valinta käynnistysnäyttöä varten (tiedostotyyppi: PNG tai JPG) Lisätietoja: "Käynnistysnäyttöruudun lisäys", Sivu 141
Aloituskuvaruudun poistaminen	Poistotoiminto poistaa käyttäjän määrittelemän käynnistysnäytön ja esittää vakionäytön.



Kun varmuuskopioit käyttäjätiedostot, myös OEM-kohtainen käynnistysnäyttö varmuuskopioidaan ja voidaan palauttaa.

Lisätietoja: "Käyttäjätiedostojen tallennus", Sivu 153

4.8.3 OEM-palkki konfigurointi

Voit määrittää OEM-palkin ulkoasun ja valikkomerkin.



Jos määrität useampia valikkosyötteitä kuin **OEM-palkki** pystyy näyttämään, **OEM-palkki** on vieritettävissä pystysuunnassa.

Asetukset ► Huolto ► OEM-Alue ► OEM-palkki

Parametri	Selite
Näytä palkki	Näyttö OEM-palkki Asetukset: <ul style="list-style-type: none"> ■ ON: OEM-palkki näytetään vastaavan käyttötavan näyttö-alueella ■ OFF: OEM-palkki ei tule näytölle Standardiarvo: OFF
Palkin syötteen	Konfiguroidaan Palkin syötteen kohteelle OEM-palkki

Palkkisyötteen lisäys

Asetukset ► Huolto ► OEM-Alue ► OEM-palkki ► Palkin syötteen ► +

Parametri	Selite
Kuvaus	Palkkisyötteen kuvaus kohdassa OEM-palkki
Tyyppi	Uuden palkkisyötteen valinta kohdassa OEM-palkki Asetukset: <ul style="list-style-type: none"> ■ Tyhjä ■ Logo ■ Karan kierrosluku ■ M-toiminto ■ Erikoistoiminnot ■ Dokumentti Standardiarvo: Tyhjä
Parametri	Käytettävissä olevat parametrit ovat tällöin riippuvaisia valitusta palkkisyötteestä: <ul style="list-style-type: none"> ■ Logo ■ Karan kierrosluku ■ M-toiminnot ■ Erikoistoiminnot ■ Dokumentti
Poista palkkisyöte	Palkkisyötteen poistaminen kohdasta OEM-palkki

OEM-logon konfigurointi

Voit näyttää OEM-kohtaisen yrityksen logon OEM-palkissa. Vaihtoehtoisesti voit avata PDF-tiedoston, jossa on OEM-dokumentaatio, napauttamalla OEM-logoa.

Asetukset ► Huolto ► OEM-Alue ► OEM-palkki ► Palkin syötteen ► Logo

Parametri	Selite
Kuvaus	Palkkisyötteen kuvaus kohdassa OEM-palkki
Tyyppi	Logo
Valitse logo	Halutun kuvan valinta esitystä varten
Linkki dokumentaatioon	Logon käyttäminen linkitetyn asiakirjan kutsumista varten Asetukset: <ul style="list-style-type: none"> ■ Ei mitään ■ Käyttöohje ■ OEM-huolto-ohjeet Standardiarvo: Ei mitään
Kuvatiedoston lataus	Valitun kuvatiedoston kopiointi muistipaikkaan /Oem/Images <ul style="list-style-type: none"> ■ Tiedostotyyppi: PNG, JPG, PPM, BMP tai SVG ■ Kuvakoko: maks. 140 x 70 px
Poista palkkisyöte	Palkkisyötteen poistaminen kohdasta OEM-palkki

Asetusarvot karan kierrosluvun konfigurointia varten



Seuraavat tiedot koskevat vain laitteita, joiden tunnistenumero on 1089177-xx.

OEM-palkissa voit määrittää valikkosyötteen, jotka ohjaavat karan kierroslukua työstökoneen kokoonpanon mukaan.



Voit korvata määritettyjä karanopeuksia pitämällä kosketettuna **Karan kierrosluku** -kentän kara-akselin sillä hetkellä asetettuna olevaa arvoa.
Lisätietoja: "OEM-palkki-toimintojen kutsu aufrufen", Sivu 50

Asetukset ► Huolto ► OEM-Alue ► OEM-palkki ► Palkin syötteen ► Karan kierrosluku

Parametri	Selite
Kuvaus	Palkkisyötteen kuvaus kohdassa OEM-palkki
Tyyppi	Karan kierrosluku
Kara	S
Karan kierrosluku	Karan kierrosluvun asetus <ul style="list-style-type: none"> ■ Asetusalue: riippuu kara-akselin S konfiguraatiosta ■ Standardiarvo: 0
Poista palkkisyöte	Palkkisyötteen poistaminen kohdasta OEM-palkki

M-toimintojen konfigurointi

OEM-palkissa voit määrittää valikkosyötteen, jotka ohjaavat M-toimintojen käyttöä työstökoneen kokoonpanon mukaan.



Valmistajakohtaiset M-toiminnot M100 - M120 ovat käytettävissä vain, jos liitetty lähtö on konfiguroitu etukäteen.

Asetukset ► Huolto ► OEM-Alue ► OEM-palkki ► Palkin syötteen ► M-toiminto

Parametri	Selite
Kuvaus	Palkkisyötteen kuvaus kohdassa OEM-palkki
Tyyppi	M-toiminto
M-toiminnon numero	Halutun M-toiminnon valinta Asetusalueet <ul style="list-style-type: none"> ■ 100.T ... 120.T (TOGGLE): vaihtuu kullakin painalluksella tilojen välillä) ■ 100.P ... 120.P (PULSE): Pituus voidaan asettaa määrittelemällä Pulssinkesto) ■ Standardiarvo: Tyhjä
Pulssinkesto	High-aktiivisen pulssin valinta Asetusalue <ul style="list-style-type: none"> ■ 8 ms ... 1500 ms ■ Standardiarvo: 500 ms
Toteuta uudelleenaloitus	Pulssinkeston uudelleenkäynnistys <ul style="list-style-type: none"> ■ Asetukset: ON tai OFF ■ Standardiarvo: OFF
Valitse aktiivisen toiminnon kuva	Halutun kuvan valinta aktiivisen toiminnon esitystä varten
Valitse ei-aktiivisen toiminnon kuva	Halutun kuvan valinta ei-aktiivisen toiminnon esitystä varten
Kuvatiedoston lataus	Valitun kuvatiedoston kopiointi muistipaikkaan /Oem/Images <ul style="list-style-type: none"> ■ Tiedostotyyppi: PNG, JPG, PPM, BMP tai SVG ■ Kuvakoko: maks. 100 x 70 px
Poista palkkisyöte	Palkkisyötteen poistaminen kohdasta OEM-palkki

Erikoistoimintojen konfigurointi

i Seuraavat tiedot koskevat rajoitetusti laitteita, joiden tunnistenumero on 1089176-xx.

OEM-palkissa voit valita valikkosyötteen, jotka ohjaavat liitetyn työstökoneen erikoistoimintoja.

i Käytettävissä olevat toiminnot riippuvat laitteen ja liitetyn työstökoneen konfiguraatiosta.

Asetukset ► Huolto ► OEM-Alue ► OEM-palkki ► Palkin syötteen ► Erikoistoiminnot

Parametri	Selite
Kuvaus	Palkkisyötteen kuvaus kohdassa OEM-palkki
Tyyppi	Erikoistoiminnot
Toiminto	Halutun erikoistoiminnon valinta Asetukset: <ul style="list-style-type: none"> ■ Kierteen sorvaus ■ Karan pyörintäsuunta ■ Jäähdytysneste ■ Jäähdytysneste karakäytöllä ■ Akselilytkentä ■ Vapauta akselin säätelystä ■ Työkaluakselin uudelleenasetus ■ Käynnistä keskuskäyttö Standardiarvo: Kierteen sorvaus
Suunta	Vain toiminnolla Käynnistä keskuskäyttö Suunta: <ul style="list-style-type: none"> ■ Positiivinen: Moottori käynnistetään positiivista liikettä varten. ■ Negatiivinen: Moottori käynnistetään negatiivista liikettä varten. ■ Standardiarvo: Positiivinen
Avoin asemasäätöpiiri	Vain toiminnolla Käynnistä keskuskäyttö : Parametri tarkoittaa, että keskuskäyttöakseleita ei ohjata, vaan lähtöön lähetetään vain jännite. <ul style="list-style-type: none"> ■ Asetusalue: ON tai OFF ■ Standardiarvo: OFF
Pyöröakseli	Vain toiminnolla Käynnistä keskuskäyttö : Tämä asetus määrittelee, onko se pyörivä akseli <ul style="list-style-type: none"> ■ Asetusalue: ON tai OFF ■ Standardiarvo: OFF
Fmax	Vain toiminnolla Käynnistä keskuskäyttö : Tämä asetus määrittelee maksiminopeuden, joka liittyy keskuskäytön konfiguraation maksimijännitteeseen. <ul style="list-style-type: none"> ■ Asetusalue: 100 mm/min ... 10000 mm/min ■ Standardiarvo: 100

Parametri	Selite
Käynnistysaika	Vain toiminnolla Käynnistä keskuskäyttö : Akselin kiihdytyskäyttäytymisen ja jarrutuskäyttäytymisen konfigurointi; ajanjakso, jolloin käyttöyksikkö kiihtyy paikaltaan maksimisyöttönopeuteen Fmax tai hidastuu maksimisyöttönopeudesta pysähdykseen. <ul style="list-style-type: none"> ■ Asetusalue: 100 ms ... 10000 ms ■ Standardiarvo: 0
Valitse akselit	Vain toiminnolla Akselilytkentä ja Vapauta akselin säätelystä : Valitaan sellaiset akselit, jotka tulee lukita tai poistaa säätelystä Moniakselivalinta on mahdollinen
Kara	Vain toiminnolla Karan pyörintäsuunta : S
Valitse myötäpäiväisen karan pyörintäsuunnan kuva	Vain toiminnolla Karan pyörintäsuunta : Halutun kuvan valinta karan myötäpäiväistä pyörintää varten
Valitse vastapäiväisen karan pyörintäsuunnan kuva	Vain toiminnolla Karan pyörintäsuunta : Halutun kuvan valinta karan vastapäiväistä pyörintää varten
Valitse aktiivisen toiminnon kuva	Halutun kuvan valinta aktiivisen toiminnon esitystä varten
Valitse ei-aktiivisen toiminnon kuva	Halutun kuvan valinta ei-aktiivisen toiminnon esitystä varten
Kuvatiedoston lataus	Valitun kuvatiedoston kopiointi muistipaikkaan /Oem/Images <ul style="list-style-type: none"> ■ Tiedostotyyppi: PNG, JPG, PPM, BMP tai SVG ■ Kuvakoko: maks. 100 x 70 px
Poista palkkisyöte	Palkkisyötteen poistaminen kohdasta OEM-palkki
Asiakirjojen konfigurointi	
OEM-palkissa voit määritellä valikkosyötteitä, jotka näyttävät lisädokumentteja. Sitä varten voit tallentaa laitteeseen vastaavan tiedoston PDF-muodossa:	
Asetukset ► Huolto ► OEM-Alue ► OEM-palkki ► Palkin syötteen ► Dokumentti	
Parametri	Selite
Kuvaus	Palkkisyötteen kuvaus kohdassa OEM-palkki
Tyyppi	Dokumentti
Valitse dokumentti	Halutun asiakirjan valinta
Valitse näytön kuva	Halutun kuvan valinta toiminnon esitystä varten
Kuvatiedoston lataus	Valitun kuvatiedoston kopiointi muistipaikkaan /Oem/Images
Poista palkkisyöte	Palkkisyötteen poistaminen kohdasta OEM-palkki

4.8.4 Näytön mukautus

Voit mukauttaa ohitusnäytön **käsi­käytön** ja **MDI-käytön** valikoilla. Voit myös määrittää näytönäppäimistön rakenteen.

Muunnosnäyttö mukautus

Asetukset ► Huolto ► OEM-Alue ► Asetukset

Parametri	Selite
Muunnosnäyttö	Muunnosnäytön tyyppi käyttötavoilla Käsi­käyttö ja MDI Asetukset: <ul style="list-style-type: none"> ■ prosenttia: Muunnos näytetään prosenttiarvona asetetusta maksimisyötöstä. ■ Arvo: Muunnos näytetään yksikössä mm/min Standardiarvo: prosenttia

Näppäimistorakenteen määrittely

Asetukset ► Huolto ► OEM-Alue ► Asetukset

Parametri	Selite
Näppäimistön rakenne	Näppäimistorakenteen valinta Asetukset: <ul style="list-style-type: none"> ■ Standardi: Syötön vahvistus (Return) ■ TNC: Syötön vahvistus (Enter) Standardiarvo: Standardi

4.8.5 Ohjelman suorituksen mukautus

OEM-valmistajana voit määrittää ohjelmansuoritustavan. Voit määrittää esim. seuraavat toiminnot: Jos käytät keskuskäyttöä, voit muuttaa keskuskäytön vakiokuva.

Ohjelman suoritus

Asetukset ► Huolto ► OEM-Alue ► Asetukset ► Ohjelman suoritus

Parametri	Selvitys
Ohjelmoidun syötön huomiotta-jättö pikaliikenäppäimellä	Asetettu tai ohjelmoitu syöttö jätetään huomioimatta MDI- tai ohjelmanajotilassa, kun pikaliikenäppäintä painetaan. <ul style="list-style-type: none"> ■ Asetukset: ON tai OFF ■ Standardiarvo: OFF
Automaattinen jatkokytkentä pinoolin ylemmän ääriaseman saavuttamisen yhteydessä	Automaattinen siirtyminen reikäkuvioiden käsittelyyn tapahtuu aina, kun ylempi pinoolin rajakytkin saavutetaan. <ul style="list-style-type: none"> ■ Asetukset: ON tai OFF ■ Standardiarvo: OFF
M-toiminnot	Konfiguraatio katso "M-toimintojen konfigurointi", Sivu 148
Keskuskäyttö	Grafiikan määrittely, joka näytetään suoritettaessa toteutuslausetta akselin suunnan määrittämiseksi; katso "Keskuskäytön konfigurointi", Sivu 148

M-toimintojen konfigurointi

Asetukset ► Huolto ► OEM-Alue ► Asetukset ► Ohjelman suoritus ► M-toiminnot

Parametri	Selvitys
M-toiminnon numero	<p>Uuden M-toiminnon numeron syöttö</p> <ul style="list-style-type: none"> ■ Asetusalue: M2.0 ... M120.0 (0: M-toiminnolle osoitettu lähtö kytketään ei-aktiiviseksi) ■ Asetusalue: M2.1 ... M120.1 (1: M-toiminnolle osoitettu lähtö kytketään aktiiviseksi) ■ Asetusalue: M2.2 ... M120.2 (2: M-toiminnolle osoitettu lähtö antaa High-aktiivisen pulssin 8 ms)
Automaattinen suoritus	<p>Asetus, suoritetaanko yksittäinen M-toiminto automaattisesti ohjelmanajon aikana vai onko viesti kuitattava.</p> <ul style="list-style-type: none"> ■ Asetukset: ON tai OFF ■ Standardiasetus: OFF Suoritus on kuitattava ■ ON Suoritusta ei ole kuitattava
Valitse dialogin kuva ohjelmanajon aikana	Halutun kuvan valinta esitystä varten ohjelmanajon aikana
Kuvatiedoston lataus	<p>Valitun kuvatiedoston kopiointi muistipaikkaan /Oem/Images</p> <ul style="list-style-type: none"> ■ Tiedostotyyppi: PNG, JPG, PPM, BMP tai SVG ■ Kuvakoko: maks. 160 x 160 px
Ohjetekstin tunnus tai ohjeteksti ohjelmointia varten	<p>Valitse osoittava teksti. Voit syöttää tekstitunnuksen ja sen jälkeen valita olemassa olevan tekstin tekstitietokannasta. Vaihtoehtoisesti voit syöttää suoraan uuden tekstin.</p> <div style="border: 1px solid black; padding: 5px; margin-top: 10px;"> <p>i Jos vaihdat laitteen käyttäjäkielen, käytetään tekstitietokannan tekstien käännöksiä. Suoraan syötetyt tekstit eivät näy käännöksessä.</p> </div> <p>Lisätietoja: "Tekstietokanta luonti", Sivü 149</p>
Poista syöte	Syöteen poistaminen

Keskuskäytön konfigurointi

Asetukset ► Huolto ► OEM-Alue ► Asetukset ► Ohjelman suoritus ► Keskuskäyttö

Parametri	Selite
Akseli	<p>Akselin nimi</p> <ul style="list-style-type: none"> ■ Asetusalue: esim. X, X+, X- <p>Vain valmiiksi määritettyjä akseleita voidaan valita.</p>
Valitse dialogin kuva ohjelmanajon aikana	Halutun kuvan valinta esitystä varten ohjelmanajon aikana
Kuvatiedoston lataus	<p>Valitun kuvatiedoston kopiointi muistipaikkaan /Oem/Images</p> <ul style="list-style-type: none"> ■ Tiedostotyyppi: PNG, JPG, PPM, BMP tai SVG ■ Kuvakoko: maks. 160 x 160 px
Poista syöte	Syöteen poistaminen

4.8.6 Virheilmoitusten mukautus

OEM-valmistajana voit määrittellä tiettyjä virheilmoituksia, jotka joko korvaavat tavallisia virheilmoituksia tai laukaistaan lisäviesteinä määritellyillä tulosignaaleilla. Voit tehdä tämän luomalla tekstitietokannan, joka sisältää tietyt virheilmoitukset.

Tekstitietokanta luonti

Laite tarjoaa mahdollisuuden tuoda siihen oma tekstitietokanta. Parametrin **Viestit** avulla voidaan näytölle ottaa erilaisia viestejä.

Luo OEM-virheilmoitusten tekstitietokantaa varten tietokoneelle "*.xml" -tiedosto ja laadi merkinnät siinä oleville yksittäisille ilmoitusteksteille.

XML-tiedostossa on oltava UTF-8-tiedostokoodaus. Seuraava kuva esittää XML-tiedoston oikean rakenteen:

```

1  <?xml version="1.0" encoding="UTF-8"?>
2  <source version="1">
3    <entry id="ID_OEM_EMERGENCY_STOP">
4      <text lang="de">Der Not-Aus ist aktiv.</text>
5      <text lang="cs">Nouzové zastavení je aktivní.</text>
6      <text lang="en">The emergency stop is active.</text>
7      <text lang="fr">L'arrêt d'urgence est actif.</text>
8      <text lang="it">L'arresto d'emergenza è attivo.</text>
9      <text lang="es">La parada de emergencia está activa.</text>
10     <text lang="ja">緊急停止がアクティブです。</text>
11     <text lang="pl">Wyłączenie awaryjne jest aktywne.</text>
12     <text lang="pt">O desligamento de emergência está ativo.</text>
13     <text lang="ru">Активный аварийный останов.</text>
14     <text lang="zh">急停激活。</text>
15     <text lang="zh-tw">緊急停止啟動。</text>
16     <text lang="ko">비상 정지가 작동 중입니다.</text>
17     <text lang="tr">Acil kapatma etkin.</text>
18     <text lang="nl">De noodstop is actief.</text>
19   </entry>
20   <entry id="ID_OEM_CONTROL_VOLTAGE">
21     <text lang="de">Es liegt keine Steuerspannung an.</text>
22     <text lang="cs">Není použito žádné řídicí napětí.</text>
23     <text lang="en">No machine control voltage is being applied.</text>
24     <text lang="fr">Aucune tension de commande n'est appliquée.</text>
25     <text lang="it">Non è applicata alcuna tensione di comando.</text>
26     <text lang="es">No está aplicada la tensión de control.</text>
27     <text lang="ja">御電圧は適用されていません。</text>
28     <text lang="pl">Brak zasilania sterowania.</text>
29     <text lang="pt">Não existe tensão de comando.</text>
30     <text lang="ru">Управляющее напряжение отсутствует.</text>
31     <text lang="zh">无控制电压。</text>
32     <text lang="zh-tw">並無供應控制電壓。</text>
33     <text lang="ko">공급된 제어 전압이 없습니다.</text>
34     <text lang="tr">Kumanda gerilimi mevcut değil.</text>
35     <text lang="nl">Er is geen sprake van stuurspanning.</text>
36   </entry>
37 </source>

```

Kuva 24: Esimerkki –XML-tiedosto tekstitietokantaa varten

Tämä XML-tiedosto tuodaan sen jälkeen USB-massamuistin (FAT32-muoto) avulla laitteeseen ja kopioidaan sen jälkeen muistialueelle **Sisäinen/OEM**.

Asetukset ► Huolto ► OEM-Alue ► Asetukset ► Tekstitietokanta

Parametri	Selite
Valitse tekstitietopankki	Laitteeseen tallennetun tiedostotyyppin "*.xml" tekstitietokannan valinta Lisätietoja: "Tekstitietokanta luonti", Sivu 149
Peruuta tekstitietopankin valinta	Valittuna olevan tekstitietokannan peruutus

Virheilmoitusten konfigurointi

OEM-virheilmoitukset voidaan linkittää syötteisiin lisäviestinä. Virheilmoitukset näytetään sitten heti, kun tulo aktivoidaan. Tätä varten sinun on määritettävä virheilmoitukset vaadituille tulosignaaleille.

Asetukset ► Huolto ► OEM-Alue ► Asetukset ► Viestit

Parametri	Selite
Nimi	Viestin kuvaus
Tekstin tunnus tai tyyppi	Osoittavan viestin valinta. Voit syöttää tekstitunnuksen ja sen jälkeen valita olemassa olevan viestitekstin tekstitietokannasta. Vaihtoehtoisesti voit syöttää suoraan uuden viestitekstin.
	<div style="border: 1px solid black; padding: 5px;"> <p>i Jos vaihdat laitteen käyttäjäkielen, käytetään tekstitietokannan viestien käännöksiä. Suoraan syötetyt viestitekstit eivät näy käännöksessä.</p> </div>
	Lisätietoja: "Tekstietokanta luonti", Sivu 149
Viestin tyyppi	Halutun viestityypin valinta Asetukset: <ul style="list-style-type: none"> ■ Standardi: Viesti näytetään, kun tulo on aktiivinen. ■ Kuittaus käyttäjän toimesta: Viestiä näytetään, kunnes käyttäjä kuittaa ilmoituksen. ■ Standardiarvo: Standardi
Sisääntulo	Digitaalisen tulon osoitus nastajärjestelyn mukaan viestin näyttämiseksi <ul style="list-style-type: none"> ■ Standardiarvo: Ei kytketty
Poista syöte	Ilmoitussyötteen poistaminen

4.8.7 OEM-asetusten varmuuskopiointi ja palautus

Kaikki OEM-alueen asetukset voidaan tallentaa tiedostona, jotta ne ovat käytettävissä tehdasasetusten palauttamisen jälkeen tai asennettavaksi useisiin laitteisiin.

OEM-alueen asetukset voidaan tallentaa ZIP-tiedostona USB-massamuistilaitteeseen tai liitettyyn verkkosemaan.

Asetukset ► Huolto ► OEM-Alue ► Varmuuskopiointi ja uudelleenperustaminen

Parametri	Selite
OEM-kohtaisten kansioden ja tiedostojen varmuuskopiointi	OEM-alueen asetusten tallennus ZIP-tiedostona
OEM-kohtaisten kansioden ja tiedostojen palautus	OEM-alueen asetusten palautus ZIP-tiedostosta

4.8.8 Laitteen määrittäminen näyttökuvan kaappaamista varten

ScreenshotClient

ScreenshotClient mahdollistaa näyttökuvan kaappamisen laitteen aktiivisesta näytöstä.

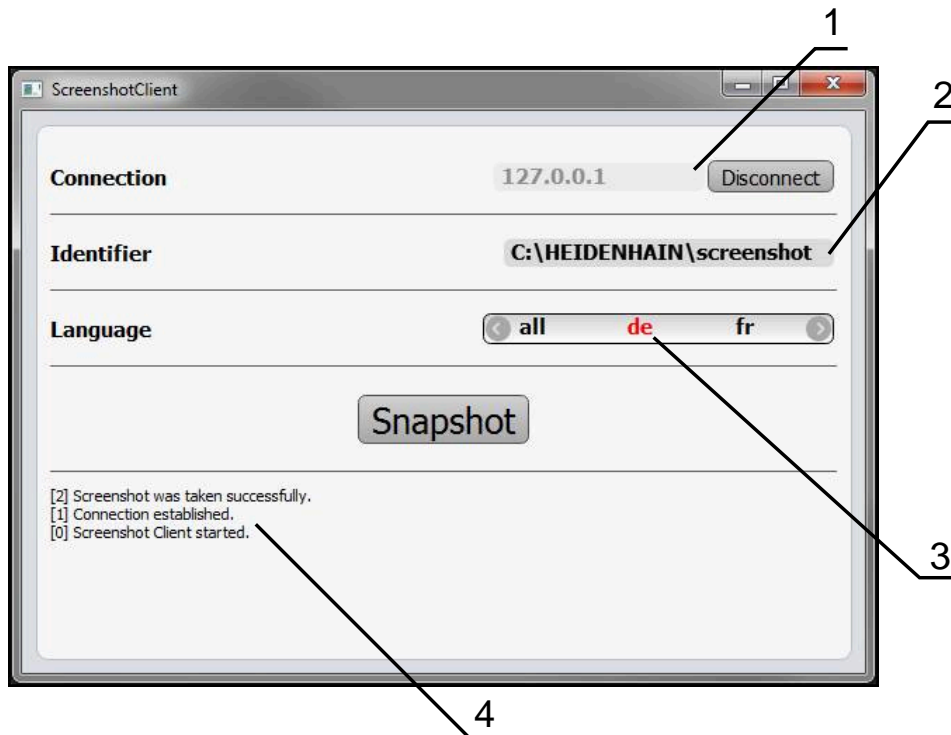

Kuva 25: Käyttöliittymä ScreenshotClient

- 1 Yhteystila
- 2 Tiedostopolku ja tiedostonimi
- 3 Kielivalinta
- 4 Tilailmoitukset

i ScreenshotClient sisältyy **POSITIP 8000 Demo**-version vakioasennukseen.

b Yksityiskohtainen kuvaus on **POSITIP 8000 Demo**-version käyttäjän käsikirjassa.

- ▶ https://www.heidenhain.de/de_DE/software/
- ▶ Kategorian valinta
- ▶ Tuoteperheen valinta
- ▶ Kielen valinta

Lisätietoja: "Tuotteen demo-ohjelmisto", Sivun 9

Näyttövalokuvien etäkäytön aktivointi

Jotta ScreenshotClient voitaisiin yhdistää laitteeseen tietokoneelta, **Näyttövalokuvien etäkäyttö** on aktivoiva laitteella.

Asetukset ► Huolto ► OEM-Alue

Parametri	Selite
Näyttövalokuvien etäkäyttö	<p>Verkkoliitännän sallinta ohjelmalla ScreenshotClient, jotta ScreenshotClient tietokone voi siepata laitteen näyttökuvan</p> <p>Asetukset:</p> <ul style="list-style-type: none"> ■ ON: Etäkäyttö mahdollinen ■ OFF: Etäkäyttö ei ole mahdollinen ■ Standardiarvo: OFF



Laitteen sammuttamisen yhteydessä **Näyttövalokuvien etäkäyttö** deaktivoituu automaattisesti.

4.9 Tietojen tallennus varmuuskopioimalla

4.9.1 Tallenna asetukset

Laitteen asetukset voidaan tallentaa tiedostona, jotta ne ovat käytettävissä tehdasasetusten palauttamisen jälkeen tai asennettavaksi useisiin laitteisiin.

Asetukset ► Huolto ► Varmuuskopiointi ja uudelleenperustaminen

Parametri	Selite
Tallenna asetukset	Laitteen asetusten tallennus

Täydellinen varmuuskopiointi

Kun konfiguraatio on varmuuskopioitu, kaikki laiteasetukset tallennetaan.

- ▶ Napauta **Täydellinen varmuuskopiointi**.
- ▶ Aseta tarvittaessa USB-massamuistilaite (FAT32-muoto) laitteen olevaan USB-liitäntään.
- ▶ Valitse kansio, johon konfiguraatitiedot tulee kopioida.
- ▶ Syötä konfiguraatitietojen haluttu nimi, esim. "<yyyy-mm-dd>_config"
- ▶ Vahvista syöte valitsemalla **RET**.
- ▶ Napauta **Tallenna nimellä**.
- ▶ Vahvista onnistunut konfiguraation tallennus napauttamalla **OK**.
- > Konfiguraatitiedoston on tallennettu.

USB-massamuistin turvallinen poistaminen



- ▶ Napauta päävalikossa **Tiedostonhallinta**.
- ▶ Siirry tallennuspaikkaluetteloon.
- ▶ Napauta **Turvallinen poistaminen**.
- > Näytölle tulee viesti **Tietoväline voidaan nyt poistaa..**
- ▶ USB-massamuistin vetäminen pois



4.9.2 Käyttäjätiedostojen tallennus

Laitteen käyttäjätiedostot voidaan tallentaa tiedostona, jotta ne ovat käytettävissä tehdasetusten palauttamisen jälkeen. Asetusten varmuuskopiointiin yhteydessä laitteen koko konfiguraatio voidaan tallentaa varmuuskopioksi.



Kaikki tiedostot kaikista käyttäjäryhmistä, jotka on tallennettu vastaaviin kansioihin, varmuuskopioidaan käyttäjätiedostoiksi ja ne voidaan palauttaa. **System**-kansion tiedostoja ei voi palauttaa.

Asetukset ► Huolto ► Varmuuskopiointi ja uudelleenperustaminen

Parametri	Selite
Käyttäjätiedostojen tallennus	Laitteen käyttäjätiedostojen tallennus

Varmuuskopion tallennuksen suorittaminen

Käyttäjätiedostot voidaan tallentaa ZIP-tiedostona USB-massamuistilaitteeseen tai liitettyyn verkkoasemaan.

- ▶ Avaa peräjälkeen:
 - **Varmuuskopiointi ja uudelleenperustaminen**
 - **Käyttäjätiedostojen tallennus**
- ▶ Napauta **Tallennus zip-tiedostona**.
- ▶ Aseta tarvittaessa USB-massamuistilaite (FAT32-muoto) laitteen USB-liitäntään.
- ▶ Valitse kansio, johon ZIP-tiedosto tulee kopioida.
- ▶ Syötä ZIP-tiedoston haluttu nimi, esim. "<yyyy-mm-dd>_config"
- ▶ Vahvista syöte valitsemalla **RET**.
- ▶ Napauta **Tallenna nimellä**.
- ▶ Vahvista onnistunut käyttäjätiedostojen tallennus napauttamalla **OK**.
- > Käyttäjätiedostot on tallennettu.

USB-massamuistin turvallinen poistaminen



- ▶ Napauta päävalikossa **Tiedostonhallinta**.
- ▶ Siirry tallennuspaikkaluetteloon.
- ▶ Napauta **Turvallinen poistaminen**.
- > Näytölle tulee viesti **Tietoväline voidaan nyt poistaa..**
- ▶ USB-massamuistin vetäminen pois

5

asetus

5.1 Yleiskatsaus

Tämä luku sisältää kaikki tiedot laitteen asetuksia varten.

Asetusten aikana asetuksia tekevä henkilö (**Setup**) määrittää laitteen työstökoneella käyttöä varten vastaavissa käyttösovelluksissa. Näitä ovat mm. käyttäjien asetus sekä peruspistetaulukon ja työkalutaulukon luonti.



Sinun luettava ja ymmärrettävä luvun "Yleinen käyttö" sisältö, ennen kuin seuraavat tehtävät saa suorittaa.

Lisätietoja: "Yleinen käyttö", Sivu 18



Seuraavat toimenpiteet saa suorittaa vain ammattihenkilöstö.

Lisätietoja: "Henkilökunnan pätevyys", Sivu 15

5.2 Sisäänkirjautuminen asetuksia varten

5.2.1 Käyttäjän sisäänkirjautuminen

Käyttäjän **Setup** täytyy kirjautua sisään laitteen asetuksia varten.



- ▶ Napauta päävalikossa **Käyttäjän kirjautuminen**.
- ▶ Tarvittaessa kirjautuneena olevan käyttäjän täytyy ensin kirjautua ulos.
- ▶ Valitse käyttäjä **Setup**.
- ▶ Napauta syöttökenttää **Salasanan**.
- ▶ Syötä salasana "**setup**".



Jos salasana ei täsmää standardiasetukseen, se on kysyttävä asettajan (**Setup**) koneen valmistajan (**OEM**) yhteydessä.

Jos salasana ei ole enää tiedossa, ota yhteyttä HEIDENHAIN-huoltoedustajaan.



- ▶ Vahvista syöte valitsemalla **RET**.
- ▶ Napauta **Kirjautuminen**.

5.2.2 Referenssimerkkihaku laitteen käynnistyksen jälkeen

 Jos laite on konfiguroitu **kara-akselilla S**, sinun on määritettävä karanopeuden yläraja ennen mahdollista koneistusprosessia.
Lisätietoja: "Karan kierrosluvun ylärajan määrittely", Sivu 225

 Jos referenssimerkin haku kytketään päälle laitteen käynnistämisen jälkeen, kaikki laitteen toiminnot estetään, kunnes referenssimerkin haku on suoritettu onnistuneesti.
Lisätietoja: "Referenssimerkki (Mittauslaite)", Sivu 97

 EnDat-sarjaliitännällä varustettujen sarjamittalaitteiden tapauksessa referenssimerkkiä ei ole, koska akselit referoidaan automaattisesti.

Jos laitteen referenssimerkkihaku on kytketty päälle, ohjattu toiminto kehottaa sinua ajamaan akseleiden referenssimerkkien yli.

- ▶ Noudata sisäänkirjautumisen jälkeen ohjatun toiminnon ohjeita.
- > Onnistuneen referenssimerkkihaun jälkeen referenssimerkkisymboli lakkaa vilkkumasta.

Lisätietoja: "Paikoitusnäytön käyttöelementit", Sivu 40

Lisätietoja: "Referenssimerkin haun päällekytkentä", Sivu 139

5.2.3 Kielen asetus

Toimitustilassa käyttöliittymän kieli on englanti. Voit vaihtaa käyttöliittymän haluamallesi kielelle.



- ▶ Napauta päävalikossa **Asetukset**.



- ▶ Napauta **Käyttäjä**.
- > Sisäänkirjautunut käyttäjä on merkitty hakamerkillä.
- ▶ Valitse sisäänkirjautunut käyttäjä.
- > Käyttäjälle valittuna olevaa kieltä näytetään pudotusluettelossa **Kieli** vastaavan lipun avulla.
- ▶ Valitse pudotusluettelossa **Kieli** haluamaasi kieltä vastaava lippu.
- > Käyttöliittymää näytetään ensimmäisissä lisätiedoissa:

5.2.4 Salasanan muuttaminen

Konfiguraation väärinkäytön estämiseksi on salasana vaihdettava. Salasana on luottamuksellinen eikä sitä saa antaa muiden tietoon.



- ▶ Napauta päävalikossa **Asetukset**.



- ▶ Napauta **Käyttäjä**.
- > Sisäänkirjautunut käyttäjä on merkitty hakamerkillä.
- ▶ Valitse sisäänkirjautunut käyttäjä.
- ▶ Napauta **Salasanan**.
- ▶ Syötä nykyinen salasana.
- ▶ Vahvista syöte valitsemalla **RET**.
- ▶ Syötä ja toista uusi salasana.
- ▶ Vahvista syöte valitsemalla **RET**.
- ▶ Napauta **OK**.
- ▶ Sulje viesti valitsemalla **OK**.
- > Uusi salasana on käytettävissä seuraavan sisäänkirjautumisen yhteydessä.

5.3 Yksittäisvaiheet asetuksia varten

- i** Seuraavat yksittäiset asetusten vaiheet perustuvat toinen toisiinsa.
- ▶ Suorita vaiheet kuvatussa järjestyksessä, jotta laitteen asetukset voidaan tehdä oikealla tavalla.

Edellytys: Olet kirjautunut sisään käyttäjätyyppiin **Setup** henkilönä (katso "Sisäänkirjautuminen asetuksia varten", Sivu 155).

Perusasetukset

- Päiväyksen ja kellonajan asetus
- Yksiköiden asetus
- Käyttäjän määrittely ja konfigurointi
- Käyttöohjeen lisäys
- Verkon konfigurointi
- Verkkoasema konfiguraatio
- Käytön määrittely hiirellä, näppäimistöllä tai kosketusnäytöllä

Koneistusvaiheiden valmistelu

- Työkalutaulukon luonti
- Luo peruspistetaulukko

Tietojen tallennus varmuuskopioimalla

- Tallenna asetukset
- Käyttäjätiedostojen tallennus

OHJE

Konfiguraatietietojen menetys tai vahingoittuminen!

Jos irrotat laitteen virtalähteestä, kun se on vielä päällä, konfiguraatietiedot voivat hävitä tai vahingoittua.

- ▶ Tee konfiguraatietiedoista varmuuskopio ja säilytä myöhempää palauttamista varten.

5.3.1 Perusasetukset

- i** Käyttöönottaja (OEM) on saattanut jo tehdä joitakin perusasetuksia.

Päiväyksen ja kellonajan asetus

Asetukset ▶ Yleistä ▶ Päiväys ja kellonaika

Parametri

Selite

Päiväys ja kellonaika

Laitteen hetkellinen päiväys ja hetkellinen kellonaika

- Asetukset: **vuosi, kuukausi, päivä, tunti, minuutti**
- Standardiasetus: **nykyinen järjestelmäaika**

Yksiköiden asetus

Voit asettaa erilaisia parametreja yksiköille, pyöristysmenettelyille ja pilkun jälkeisille merkkipaikoille.

Asetukset ► Yleistä ► Yksiköt

Parametri	Selite
Lineaariarvojen yksikkö	Lineaariarvojen yksikkö <ul style="list-style-type: none"> ■ Asetukset: Millimetriä tai Tuumaa ■ Standardiasetus: Millimetriä
Lineaariarvojen pyöristysmenettely	Lineaariarvojen pyöristysmenettely Asetukset: <ul style="list-style-type: none"> ■ Kaupallinen: Pilkun jälkeiset merkkipaikat 1 ... 4 pyöristetään alaspäin, pilkun jälkeiset merkkipaikat 5 ... 9 pyöristetään ylöspäin ■ Pyöristys alas: Pilkun jälkeiset merkkipaikat 1 ... 9 pyöristetään alaspäin ■ Pyöristys: Pilkun jälkeiset merkkipaikat 1 ... 9 pyöristetään ylöspäin ■ Leikkaus: Pilkun jälkeiset merkkipaikat työstetään pyöristämättä ylös- tai alaspäin ■ Kierrokset 0 ja 5: Pilkun jälkeiset merkkipaikat ≤ 24 tai ≥ 75 pyöristetään arvoon 0, pilkun jälkeiset merkkipaikat ≥ 25 tai ≤ 74 pyöristetään arvoon 5 ("kantapyöristys") ■ Standardiasetus: Kaupallinen
Lineaariarvojen pilkun jälkeiset merkkipaikat	Lineaaristen arvojen pilkun jälkeisten merkkipaikkojen lukumäärä Asetusalue: <ul style="list-style-type: none"> ■ Millimetriä: 0 5 ■ Tuumaa: 0 7 Standardiarvo: <ul style="list-style-type: none"> ■ Millimetriä: 4 ■ Tuumaa: 6
Kulma-arvojen yksikkö	Kulma-arvojen yksikkö Asetukset: <ul style="list-style-type: none"> ■ Radiantti: Kulma radianttina (rad) ■ Desimaaliaste: Kulma asteissa (°) pilkun jälkeisillä merkkipaikoilla ■ Aste-Min-Sek: Kulma asteina (°), minuutteina ['] ja sekunteina ["] ■ Standardiasetus: Desimaaliaste

Parametri	Selite
Kulma-arvojen pyöristysmenettely	<p>Kulman desimaaliarvojen pyöristysmenettely</p> <p>Asetukset:</p> <ul style="list-style-type: none"> ■ Kaupallinen: Pilkun jälkeiset merkkipaikat 1 ... 4 pyöristetään alaspäin, pilkun jälkeiset merkkipaikat 5 ... 9 pyöristetään ylöspäin ■ Pyöristys alas: Pilkun jälkeiset merkkipaikat 1 ... 9 pyöristetään alaspäin ■ Pyöristys: Pilkun jälkeiset merkkipaikat 1 ... 9 pyöristetään ylöspäin ■ Leikkaus: Pilkun jälkeiset merkkipaikat tyhistetään pyöristämättä ylös- tai alaspäin ■ Kierrokset 0 ja 5: Pilkun jälkeiset merkkipaikat ≤ 24 tai ≥ 75 pyöristetään arvoon 0, pilkun jälkeiset merkkipaikat ≥ 25 tai ≤ 74 pyöristetään arvoon 5 ("kantapyöristys") ■ Standardiasetus: Kaupallinen
Kulma-arvojen pilkun jälkeiset merkkipaikat	<p>Kulman arvojen pilkun jälkeisten merkkipaikkojen lukumäärä</p> <p>Asetusalue:</p> <ul style="list-style-type: none"> ■ Radiantti: 0 7 ■ Desimaaliaste: 0 5 ■ Aste-Min-Sek: 0 2 <p>Standardiarvo:</p> <ul style="list-style-type: none"> ■ Radiantti: 5 ■ Desimaaliaste: 3 ■ Aste-Min-Sek: 0
Desimaalierotusmerkki	<p>Erotusmerkit arvojen esittämistä varten</p> <ul style="list-style-type: none"> ■ Asetukset: Valitse tai Pilkku ■ Standardiasetus: Valitse

Käyttäjän määrittely ja konfigurointi

Kun laite toimitetaan, seuraavat käyttäjätyypit on määriteltä eri käyttöoikeuksilla:

- **OEM**
- **Setup**
- **Operator**

Käyttäjän ja salasanan määrittely

Hän voi määrittellä uuden käyttäjän, jonka käyttäjätyyppi on **Operator**. Kaikki merkit ovat sallittuja käyttäjätunnuksen ja salasanan määrittelyä varten. Isot ja pienet kirjaimet erotetaan toisistaan.

Edellytys: Tyypin **OEM** tai **Setup** käyttäjä on sisäänkirjautunut.



Uutta tyypin **OEM** tai **Setup** käyttäjää ei voi määrittellä.

Asetukset ► Käyttäjä ► +

Parametri	Selite
	Uuden käyttäjätyyppin Operator lisääminen Muita tyypin OEM ja Setup käyttäjiä ei voi enää lisätä.
Käyttäjätunnus	Käyttäjätunnus on näytöllä käyttäjän valintaa varten, esim. käyttäjän sisäänkirjautumisessa. Käyttäjätunnus ei ole myöhemmin muutettavissa.
Nimi	Käyttäjän nimi
Salasanan	Salasana sisäänkirjautumisen hyväksymistä varten
Toista salasana	Salasanan toistaminen vahvistusta varten
Näytä salasana	Voit näyttää salasanakenttien sisällön selkeänä tekstinä ja piilottaa sen.

Käyttäjän konfigurointi ja poisto

Asetukset ► Käyttäjä ► Käyttäjänimi

Parametri	Selite
Nimi	Käyttäjän nimi
Etunimi	Käyttäjän etunimi
Osasto	Käyttäjän osasto
Ryhmä	Määrittely, mihin ryhmään käyttäjä kuuluu.
Salasanan	Määriteltyä salasanaa voi muuttaa.
Kieli	Valinta, millä kielellä teksti näytetään käyttäjälle.
Automaattinen kirjautuminen	Valinta, voiko käyttäjä kirjautua automaattisesti ilman salasanan syöttämistä. Käyttäjän on oltava kirjautuneena ennen laitteen poiskytkentää.



Jos automaattinen käyttäjän sisäänkirjautuminen on aktivoitu yhdelle tai useammalle käyttäjälle, laitteen päällekytkennän jälkeen viimeksi kirjautunut käyttäjä kirjataan automaattisesti laitteeseen. Käyttäjätunnusta tai salasanaa ei tarvitse syöttää.

Käyttäjätilin poisto

OEM- tai Setup-käyttäjä voi poistaa tämän käyttäjän.



Tyypin **OEM** tai **Setup** käyttäjää ei voi poistaa.

Käyttöohjeen lisäys

Laite tarjoaa mahdollisuuden ladata siihen liittyvät käyttöohjeet valitsemallasi kielellä. Voit kopioida käyttöohjeet mukana toimitetusta USB-massamuistilaitteesta laitteeseen.

Ajantasaisin versio voidaan ladata latausalueella www.heidenhain.de.

Asetukset ► Huolto ► Dokumentaatio

Parametri	Selite
Käyttöohjeen lisäys	Käyttöohjeen lisäys halutulla kielellä

Verkon konfigurointi

Verkkoasetukset konfigurointi



Pyydä verkon järjestelmänvalvojalta oikeat verkkoasetukset laitteen konfiguraatiota varten.

Asetukset ► Liitännät ► Verkko ► X116

Parametri	Selite
MAC-osoite	Verkkosovittimen yksilöllinen laitteisto-osoite
DHCP	Laitteen dynaamisesti määritetty verkko-osoite <ul style="list-style-type: none"> ■ Asetukset: ON tai OFF ■ Standardiarvo: ON
IPv4-osoite	Verkko-osoite neljällä numeroryhmällä. Verkko-osoite määritetään automaattisesti, kun DHCP on aktivoituna, tai se voidaan syöttää manuaalisesti. <ul style="list-style-type: none"> ■ Asetusalue: 0.0.0.1 ... 255 255 255 255
IPv4-aliverkkopeite	Tunnistus verkossa neljän numeroryhmän avulla Aliverkon peite määritetään automaattisesti, kun DHCP on aktivoituna, tai se voidaan syöttää manuaalisesti. <ul style="list-style-type: none"> ■ Asetusalue: 0.0.0.0 ... 255 255 255 255
IPv4-standardiyhdyskäytävä	Verkkoa yhdistävän reitittimen verkko-osoite <div data-bbox="699 1193 756 1249" data-label="Image"> </div> <p>Verkko-osoite määritetään automaattisesti, kun DHCP on aktivoituna, tai se voidaan syöttää manuaalisesti.</p> <ul style="list-style-type: none"> ■ Asetusalue: 0.0.0.1 ... 255 255 255 255
IPv6-SLAAC	Verkko-osoite laajennetulla osoitetilalla Tarpeellinen vain verkkotuella <ul style="list-style-type: none"> ■ Asetukset: ON tai OFF ■ Standardiarvo: OFF
IPv6-osoite	Määritellään automaattisesti, kun IPv6-SLAAC on aktiivinen
IPv6-aliverkon etuliitteen pituus	Aliverkon etuliite IPv6-verkoissa
IPv6-standardiyhdyskäytävä	Verkkoa yhdistävän reitittimen verkko-osoite
Ensisijainen DNS-palvelin	Ensisijainen palvelin IP-osoitteen toteuttamiseen
Vaihtoehtoinen DNS-palvelin	Valinnainen palvelin IP-osoitteen toteuttamiseen

Verkkoasema konfiguraatio

Tarvitset seuraavat tiedot verkkoaseman määrittämiseen:

- **Nimi**
- **Palvelimen IP-osoite tai isäntänimi**
- **Vapautettu kansio**
- **Käyttäjänimi**
- **Salasanan**
- **Verkkoasemavalinnat**

Lisätietoja: "Verkko-ohelaitteen liitäntä", Sivut 77



Pyydä verkon järjestelmänvalvojalta oikeat verkkoasetukset laitteen konfiguraatiota varten.

Asetukset ► Liitännät ► Verkkokäyttö

Parametri	Selite
Nimi	Tiedostonhallinnassa näytettävä kansion nimi Standardiarvo: Share (ei ole myöhemmin muutettavissa)
Palvelimen IP-osoite tai isäntänimi	Palvelinten nimi tai verkko-osoite
Vapautettu kansio	Vapautetun kansion nimi
Käyttäjänimi	Valtuutetun käyttäjän nimi
Salasanan	Valtuutetun käyttäjän salasana
Näytä salasana	Salasanan näyttö selväkielitekstinä <ul style="list-style-type: none"> ■ Asetukset: ON tai OFF ■ Standardiarvo: OFF
Verkkoasemavalinnat	Määrittäminen Todennus salasanan salaamiseksi verkossa. Asetukset: <ul style="list-style-type: none"> ■ Ei mitään ■ Kerberos V5 todennus ■ Kerberos V5 todennus ja pakettiallekirjoitus ■ NLM salasanahajautus ■ NLM salasanahajautus allekirjoituksella ■ NLMv2 salasanahajautus ■ NLMv2 salasanahajautus allekirjoituksella ■ Standardiarvo: Ei mitään Määrittäminen Yhteysvalinnat Asetukset: <ul style="list-style-type: none"> ■ Standardiarvo: nounix,noserverino

Käytön määrittäminen hiirellä, näppäimistöllä tai kosketusnäytöllä

Laitetta voidaan käyttää joko kosketusnäytön tai liitetyn hiiren (USB) avulla. Kun laite on toimitustilassa, kosketusnäytön koskettaminen poistaa hiiren käytöstä. Vaihtoehtoisesti voit määrittellä, että laitetta voidaan käyttää vain hiirellä tai vain kosketusnäytöllä.

Edellytys: USB-hiiri on liitetty laitteeseen.

Lisätietoja: "Syöttölaitteiden liitäntä", Sivu 77

Voit ottaa toiminnon käyttöön erityisolosuhteissa asettamalla kosketusnäytön kosketusherkkyuden (esim. käsineillä käyttöä varten).

Asetukset ► Yleistä ► Syöttölaite

Parametri	Selite
Kosketusnäytön herkkyys	<p>Kosketusruudun kosketusherkkyys voidaan asettaa kolmessa portaassa.</p> <ul style="list-style-type: none"> ■ Matala (likainen): Mahdollistaa käytön kosketusruudun ollessa likainen. ■ Normaali (standardi): Mahdollistaa käytön kosketusruudun ollessa normaalikuntoinen. ■ Korkea (käsineet): Mahdollistaa kosketusruudun käytön käsineiden avulla. ■ Standardiasetus: Normaali (standardi)
Hiiren vaihto Multitouch-eleitä varten	<p>Määrittely siitä, korvataanko hiiren käyttö kosketusnäytön kautta (monikosketus)</p> <p>Asetukset:</p> <ul style="list-style-type: none"> ■ Auto (ensimmäiseen Multitouchiin): Kosketusnäytön koskettaminen saa aikaan hiiren deaktivoitumisen. ■ Päällä (ei Multitouchia): Käyttö on mahdollista vain hiirellä, kosketusnäyttö on deaktivoitu. ■ Pois (vain Multitouch): Käyttö on mahdollista vain kosketusnäytöllä, hiiri on deaktivoitu. ■ Standardiasetus: Auto (ensimmäiseen Multitouchiin)
USB-näppäimistöjärjestely	<p>Jos USB-näppäimistö on liitetty:</p> <ul style="list-style-type: none"> ■ Näppäimistösijoittelun kielivalinta

5.3.2 Koneistusvaiheiden valmistelu

Käyttötarkoituksen mukaan voi asettaja (**Setup**) valmistella laitteen laatimalla työkalutaulukon ja peruspistetaulukon erityistä koneistusvaihetta varten.



Käyttäjätyyppin **Operator** käyttäjä voi suorittaa seuraavia tehtäviä.

Työkalutaulukon luonti

Yleensä koordinaatit syötetään niin, kuinka työkappaleen piirustus on mitoitettu.

Sinun on määritettävä työkalukoordinaatit **X** ja **Z** jokaiselle käytettävälle sorvaustyökalulle. Voit mitata työkalut toiminnolla **Aseta työkalutiedot** suoraan sorvaustyökalulla.

Tilapalkissa on pääsy työkalutaulukkoon, joka sisältää nämä erityiset parametrit kullekin käytetylle työkalulle. Laite tallentaa työkalutaulukkoon enintään 99 työkalua.

Tools		X	Z	
0	Roughing tool	51.100	30.200	
1	Finishing tool	49.500	30.850	
2	Recessing tool	49.900	29.800	
3	Turning chisel	50.200	29.400	
4	Thread cutting tool p = 1.5 mm	50.450	28.600	

4

- 1 Työkalun tyyppi
- 2 Työkalun halkaisija
- 3 Työkalun pituus
- 4 Työkalutaulukon muokkaus

Työkaluparametrit

Voit määritellä seuraavat parametrit:

Kuvaus	Parametri	
Työkalutyyppi	Työkalukoordinaatti X	Työkalukoordinaatti Z
Nimi, joka yksilöi työkalun yksiselitteisesti	Työkalun terän kärki Z-akselissa	Työkalun terän kärki X-akselissa

Työkalujen luonti



- ▶ Napauta tilapalkissa **Työkalut**.
- > Valintaikkunaa **Työkalut** näytetään.



- ▶ Napauta **Taulukon avaus**.
- > Valintaikkunaa **Työkalutaulukko** näytetään.



- ▶ Napauta **Lisää**.
- ▶ Syötä nimi sisäänsyöttökenttään **Työkalutyyppi**.
- ▶ Vahvista syöte valitsemalla **RET**.
- ▶ Napauta syöttökenttiä peräjälkeen ja syötä vastaavat arvot.
- ▶ Muuta tarvittaessa mittayksikköä valintavalikossa.
- > Syötetyt arvot muunnetaan.
- ▶ Vahvista syöte valitsemalla **RET**.
- > Määritelty työkalu lisätään työkalutaulukkoon.



- ▶ Jos haluat lukita työkalun syötteen vahingossa tapahtuvien muutosten ja poistojen varalta, napauta **Lukitse** työkalun syötteen takana.



- > Symboli vaihtuu ja syöte suojataan.



- ▶ Napauta **Sulje**.
- > Valintaruutu **Työkalutaulukko** suljetaan.

Työkalun mittaus



- ▶ Napauta päävalikossa **Käsi käyttö**.
- > Käsi käytön käyttöliittymää näytetään.



- ▶ Napauta tilapalkissa **Lisätoiminnot**.



- ▶ Napauta valintaikkunassa **Työkalutiedot**.
- > Dialogi **Aseta työkalutiedot** avautuu.
- ▶ Aja työkalulla haluttuun asemaan.



- ▶ Napauta **Merkitse asema**.
- > Työkalun hetkellisasema tallennetaan.
- ▶ Suorita työkalun irtiajo turvallisessa asemassa.
- ▶ Napauta syöttökenttiin halutut asematiedot.



- ▶ Napauta **Vahvista** ohjatussa toiminnossa.
- > Valintaikkuna **Valitse työkalu** avautuu.
- ▶ Valitse haluamasi työkalu syöttökenttään **Valittu työkalu**:
 - ▶ Olemassa olevan työkalun ylikirjoittamiseksi valitse syöte työkalutaulukosta.
 - ▶ Uuden työkalun määrittelemiseksi syötä työkalutaulukkoon vielä käyttämätön numero ja vahvista valitsemalla **RET**.



- ▶ Napauta **Vahvista** ohjatussa toiminnossa.
- > Kosketetut koordinaatit vastaanotetaan työkalulle.

Työkalujen poisto



- ▶ Napauta tilapalkissa **Työkalut**.
- > Valintaikkunaa **Työkalut** näytetään.



- ▶ Napauta **Taulukon avaus**.
- > Valintaikkunaa **Työkalutaulukko** näytetään.
- ▶ Jos haluat valita yhden tai useamman työkalun, napsauta kyseisellä rivillä olevaa ruutua.
- > Aktivoidun ruudun taustaväri näkyy vihreänä.



Työkalun syöte voidaan lukita vahingossa tapahtuvien muutosten ja poistamisen estämiseksi.

- ▶ Napauta syötteen takana olevaa kohtaa **Vapauta**.
- > Symboli vaihtuu ja syöte vapautetaan.



- ▶ Napauta **Poista**.
- > Viesti näytetään.
- ▶ Sulje viesti valitsemalla **OK**.
- > Valittu työkalu poistetaan työkalutaulukosta.



- ▶ Napauta **Sulje**.
- > Valintaruutu **Työkalutaulukko** suljetaan.

Luo peruspistetaulukko

Tilapalkista pääset peruspistetaulukkoon. Peruspistetaulukko sisältää peruspisteiden absoluuttiset asemat referenssimerkin suhteen. Laite tallentaa peruspistetaulukkoon enintään 99 peruspistettä.

Presets			
0		X ^e 0.000 Z	0.000
1	Preset 1	X ^e -54.250 Z	78.230
2	Preset 2	X ^e 183.998 Z	-69.251

--	--

- 1 Merkintä
- 2 Koordinaatit
- 3 Peruspistetaulukon muokkaus

Luo peruspiste

Voit määrittää peruspistetaulukon seuraavilla menetelmillä:

Merkintä	Kuvaus
Hipaisukosketus	Työkappaleen kosketus työkalulla. Sinun on määritettävä kyseinen työkalun asema manuaalisesti peruspisteeksi
Numeerinen sisäänsyöttö	Sinun on syötettävä peruspisteiden numeeriset arvot manuaalisesti peruspistetaulukon



Peruspisteiden määrittely tehdään käyttösovelluksen mukaan myös tyyppin **Operator** käyttäjien toimesta.

Peruspisteen hipaisu



- ▶ Napauta päävalikossa **Käsi käyttö**.
- Käsi käytön käyttöliittymää näytetään.



- ▶ Napauta tilapalkissa **Lisätoiminnot**.



- ▶ Napauta valintaikkunassa **Peruspisteet**.
- Dialogi **Aseta peruspistetiedot** avautuu.
- ▶ Aja työkalulla haluttuun asemaan.



- ▶ Napauta **Merkitse asema**.
- Työkalun hetkellisasema tallennetaan.
- ▶ Suorita työkalun irtiajo turvallisessa asemassa.
- ▶ Napauta syöttökenttiin halutut asematiedot.



- ▶ Napauta **Vahvista** ohjatussa toiminnossa.
- Peruspisteen valinnan valintaikkuna avataan.
- ▶ Valitse syötekentässä **Valittu peruspiste** haluamasi peruspiste:

- ▶ Olemassa olevan peruspisteen ylikirjoittamiseksi valitse syöte peruspistetaulukosta.
- ▶ Uuden peruspisteen määrittelemiseksi syötä peruspistetaulukon vielä määrittelemätön numero ja vahvista napauttamalla **RET**.



- ▶ Napauta **Vahvista** ohjatussa toiminnossa.
- Kosketetut koordinaatit vastaanotetaan peruspisteenä.

5.4 Tallenna asetukset

Laitteen asetukset voidaan tallentaa tiedostona, jotta ne ovat käytettävissä tehdasasetusten palauttamisen jälkeen tai asennettavaksi useisiin laitteisiin.

Asetukset ► Huolto ► Varmuuskopiointi ja uudelleenperustaminen

Parametri	Selite
Tallenna asetukset	Laitteen asetusten tallennus

Täydellinen varmuuskopiointi

Kun konfiguraatio on varmuuskopioitu, kaikki laiteasetukset tallennetaan.

- ▶ Napauta **Täydellinen varmuuskopiointi**.
- ▶ Aseta tarvittaessa USB-massamuistilaite (FAT32-muoto) laitteen olevaan USB-liitäntään.
- ▶ Valitse kansio, johon konfiguraatitiedot tulee kopioida.
- ▶ Syötä konfiguraatitietojen haluttu nimi, esim. "<yyyy-mm-dd>_config"
- ▶ Vahvista syöte valitsemalla **RET**.
- ▶ Napauta **Tallenna nimellä**.
- ▶ Vahvista onnistunut konfiguraation tallennus napauttamalla **OK**.
- > Konfiguraatitiedoston on tallennettu.

USB-massamuistin turvallinen poistaminen



- ▶ Napauta päävalikossa **Tiedostonhallinta**.
- ▶ Siirry tallennuspaikkaluetteloon.
- ▶ Napauta **Turvallinen poistaminen**.
- > Näytölle tulee viesti **Tietoväline voidaan nyt poistaa..**
- ▶ USB-massamuistin vetäminen pois

5.5 Käyttäjätiedostojen tallennus

Laitteen käyttäjätiedostot voidaan tallentaa tiedostona, jotta ne ovat käytettävissä tehdasasetusten palauttamisen jälkeen. Asetusten varmuuskopiointiin yhteydessä laitteen koko konfiguraatio voidaan tallentaa varmuuskopioksi.



Kaikki tiedostot kaikista käyttäjäryhmistä, jotka on tallennettu vastaaviin kansioihin, varmuuskopioidaan käyttäjätiedostoiksi ja ne voidaan palauttaa. **System**-kansion tiedostoja ei voi palauttaa.

Asetukset ► Huolto ► Varmuuskopiointi ja uudelleenperustaminen

Parametri

Selite

Käyttäjätiedostojen tallennus

Laitteen käyttäjätiedostojen tallennus

Varmuuskopion tallennuksen suorittaminen

Käyttäjätiedostot voidaan tallentaa ZIP-tiedostona USB-massamuistilaitteeseen tai liitettyyn verkkoasemaan.

- ▶ Avaa peräjälkeen:
 - **Varmuuskopiointi ja uudelleenperustaminen**
 - **Käyttäjätiedostojen tallennus**
- ▶ Napauta **Tallennus zip-tiedostona**.
- ▶ Aseta tarvittaessa USB-massamuistilaite (FAT32-muoto) laitteen USB-liitäntään.
- ▶ Valitse kansio, johon ZIP-tiedosto tulee kopioida.
- ▶ Syötä ZIP-tiedoston haluttu nimi, esim. "<yyyy-mm-dd>_config"
- ▶ Vahvista syöte valitsemalla **RET**.
- ▶ Napauta **Tallenna nimellä**.
- ▶ Vahvista onnistunut käyttäjätiedostojen tallennus napauttamalla **OK**.
- > Käyttäjätiedostot on tallennettu.

USB-massamuistin turvallinen poistaminen



- ▶ Napauta päävalikossa **Tiedostonhallinta**.
- ▶ Siirry tallennuspaikkaluetteloon.
- ▶ Napauta **Turvallinen poistaminen**.
- > Näytölle tulee viesti **Tietoväline voidaan nyt poistaa..**
- ▶ USB-massamuistin vetäminen pois

6

Tiedostonhallinta

6.1 Yleiskatsaus

Tässä luvussa kuvataan valikkoa **Tiedostonhallinta** ja kyseisen valikon toimintoja.



Sinun luettava ja ymmärrettävä luvun "Yleinen käyttö" sisältö, ennen kuin seuraavat tehtävät saa suorittaa.

Lisätietoja: "Yleinen käyttö", Sivu 18

Lyhyt kuvaus

Valikko **Tiedostonhallinta** näyttää yleiskatsauksen tallennetuista tiedostoista, joka ovat laitteen muistissa .

Muistipaikkojen luettelossa näytetään myös mahdollisesti liitettynä olevat USB-massamuistit (FAT32-formaatti) ja käytettävissä olevat verkkoasemat. USB-massamuistilaitteet ja verkkoasemat näytetään nimellä tai levyaseman merkinnällä.

Kutsu



- ▶ Napauta päävalikossa **Tiedostonhallinta**.
- > Tiedostonhallinnan käyttöliittymää näytetään.

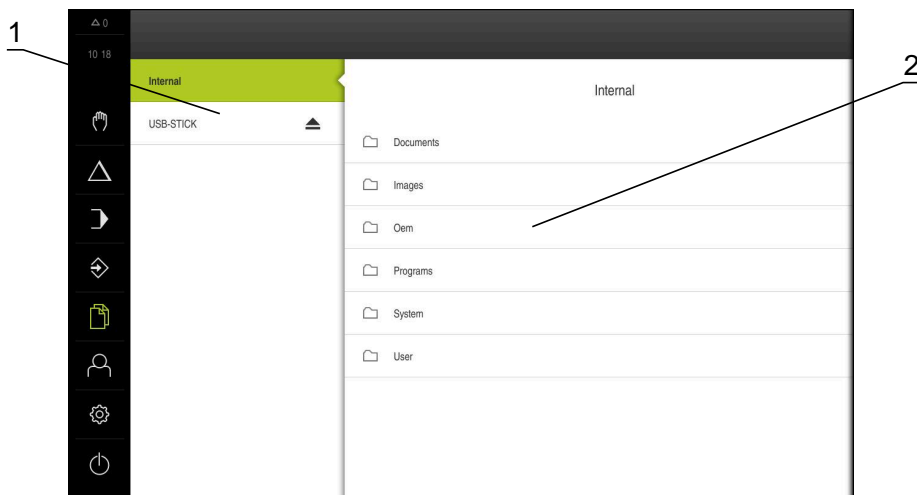

Kuva 26: Valikko **Tiedostonhallinta**

- 1 Käytettävissä olevien muistialueiden luettelo
- 2 Valittujen muistialueiden kansioiden luettelo

6.2 Tiedostotyypit

Valikossa **Tiedostonhallinta** voidaan työskennellä seuraavilla tiedostotyypeillä.

Tyyppi	Käyttö	Hallinta	Katsele	Avaa	Tulosta
*.i	Ohjelmat	✓	–	–	–
*.mcc	Konfiguraatitiedostot	✓	–	–	–
*.dro	Laiteohjelmistotiedostot	✓	–	–	–
*.svg, *.ppm	Kuvatiedostot	✓	–	–	–
*.jpg, *.png, *.bmp	Kuvatiedostot	✓	✓	–	–
*.csv	Tekstitiedostot	✓	–	–	–
*.txt, *.log, *.xml	Tekstitiedostot	✓	✓	–	–
*.pdf	PDF-tiedostot	✓	✓	–	✓





6.3 Ohjelmien ja tiedostojen hallinta



Kansiorakenne

Valikossa **Tiedostonhallinta** voidaan tallentaa tiedostoja muistipaikkaan **Internal**.

Kansio	Käyttö
Documents	Asiakirjatiedostot
Images	Kuvatiedostot
Oem	Tiedostot OEM-palkin määrittämistä varten (näkyvissä vain käyttäjätypille OEM)
System	Audiotiedostot ja järjestelmätiedostot
User	Käyttäjätiedot

Käyttöelementti	Toiminto
	<p>Uuden kansion luonti</p> <ul style="list-style-type: none"> ▶ Vedä oikealle sen kansion kuvake, johon haluat luoda uuden kansion. > Käyttöelementit näytetään. ▶ Napauta Uuden kansion luonti. ▶ Napauta valintaikkunan syötekenttää ja nimeä uusi kansio. ▶ Vahvista syöte valitsemalla RET. ▶ Napauta OK. > Uusi kansio määritellään.

Käyttöelementti	Toiminto
	<p>Kansion siirto</p> <ul style="list-style-type: none"> ▶ Vedä oikealle sen kansion kuvake, jonka haluat siirtää. > Käyttöelementit näytetään. ▶ Napauta Siirrä kohteeseen. ▶ Valitse valintaikkunassa se kansio, johon haluat siirtää kansion. ▶ Napauta Valitse. > Kansio siirretään.
	<p>Kansion kopiointi</p> <ul style="list-style-type: none"> ▶ Vedä oikealle sen kansion kuvake, jonka haluat kopioida. > Käyttöelementit näytetään. ▶ Napauta Kopioi kohteeseen. ▶ Valitse valintaikkunassa se kansio, johon haluat kopioida kansion. ▶ Napauta Valitse. > Kansio kopioidaan.
	<p>Kansion uusi nimi</p> <ul style="list-style-type: none"> ▶ Vedä oikealle sen kansion kuvake, jonka haluat nimetä uudelleen. > Käyttöelementit näytetään. ▶ Napauta Kansion uusi nimi. ▶ Napauta valintaikkunan syötekenttää ja nimeä uusi kansio. ▶ Vahvista syöte valitsemalla RET. ▶ Napauta OK. > Kansio nimetään uudelleen.
	<p>Tiedoston siirto</p> <ul style="list-style-type: none"> ▶ Vedä oikealle sen tiedoston kuvake, jonka haluat siirtää. > Käyttöelementit näytetään. ▶ Napauta Siirrä kohteeseen. ▶ Valitse valintaikkunassa se kansio, johon haluat siirtää tiedoston. ▶ Napauta Valitse. > Tiedosto siirretään. <div style="border: 1px solid black; padding: 5px; margin-top: 10px;"> <p>i Jos siirrä tiedoston kansioon, johon se on jo tallennettu samalla nimellä, tiedosto korvataan.</p> </div>
	<p>Tiedoston kopiointi</p> <ul style="list-style-type: none"> ▶ Vedä oikealle sen tiedoston kuvake, jonka haluat kopioida. > Käyttöelementit näytetään. ▶ Napauta Copy to. ▶ Valitse valintaikkunassa se kansio, johon haluat kopioida tiedoston. ▶ Napauta Valitse. > Tiedosto kopioidaan.

Käyttöelementti	Toiminto
	<p>Tiedoston uusi nimi</p> <ul style="list-style-type: none"> ▶ Vedä oikealle sen tiedoston kuvake, jonka haluat nimetä uudelleen. > Käyttöelementit näytetään. ▶ Napauta Nimeä uudelleen tiedosto. ▶ Napauta valintaikkunan syötekenttää ja nimeä uusi tiedosto. ▶ Vahvista syöte valitsemalla RET. ▶ Napauta OK. > Tiedosto nimetään uudelleen.
	<p>Kansion tai tiedoston poisto</p> <p>Kun poistat kansioita tai tiedostoja, kansiot ja tiedostot poistetaan pysyvästi. Myös kaikki poistetun kansion alikansiot ja tiedostot poistetaan.</p> <ul style="list-style-type: none"> ▶ Vedä oikealle sen tiedoston tai kansion kuvake, jonka haluat poistaa. > Käyttöelementit näytetään. ▶ Napauta Poista valinta. ▶ Napauta Poista. > Kansio tai tiedosto poistetaan.

6.4 Tiedostojen katselu

Tiedostojen katselu



- ▶ Napauta päävalikossa **Tiedostonhallinta**.
- ▶ Siirry haluamasi tiedoston tallennuspaikkaan.
- ▶ Napauta tiedostoa.
- > Esikatselukuva (vain PDF- ja kuvatiedostot) ja tiedoston tiedot näytetään.

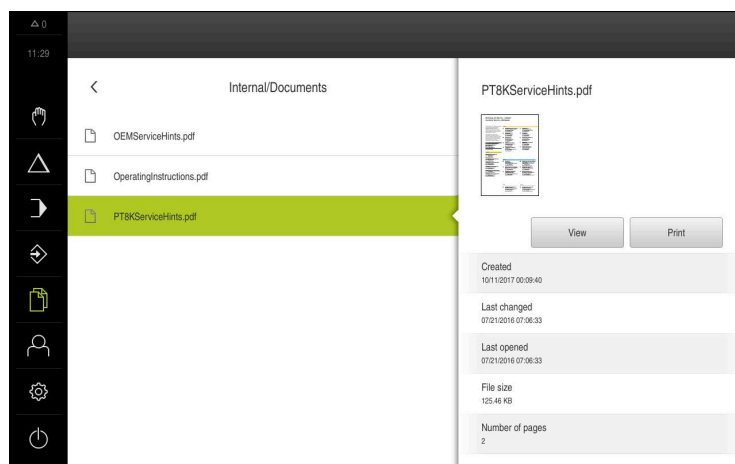

Kuva 27: Valikko **Tiedostonhallinta** esikatselukuvalle ja tiedoston tiedoilla

- ▶ Napauta **Katsele**.
- > Tiedoston sisältöä näytetään.
- ▶ Sulje näkymä napauttamalla **Sulje**.



6.5 Tiedostojen vienti

Voit viedä tiedostoja USB-massamuistilaitteeseen (FAT32 -muoto) tai verkkواسemaan. Voit joko kopioida tai siirtää tiedostoja:

- Kun kopioit tiedostoja, kopiot tiedostoista jäävät laitteeseen.
- Kun siirrät tiedostoja, tiedostot poistetaan laitteesta.



- ▶ Napauta päävalikossa **Tiedostonhallinta**.
- ▶ Siiry muistipaikassa **Internal** siihen tiedostoon, jonka haluat viedä.
- ▶ Vedä tiedoston symboli oikealle.
- > Käyttöelementit näytetään.



- ▶ Tiedosto kopioimiseksi napauta **Kopioi tiedosto**.



- ▶ Tiedoston siirtämiseksi napauta **Siirrä tiedosto**.
- ▶ Valitse valintaikkunassa se muistipaikka, johon haluat viedä tiedoston.
- ▶ Napauta **Valitse**.
- > Tiedosto viedään USB-massamuistiin tai verkkواسemaan.

USB-massamuistin turvallinen poistaminen



- ▶ Napauta päävalikossa **Tiedostonhallinta**.
- ▶ Siirry tallennuspaikkaluetteloon.



- ▶ Napauta **Turvallinen poistaminen**.
- > Näytölle tulee viesti **Tietoväline voidaan nyt poistaa..**
- ▶ USB-massamuistin vetäminen pois

6.6 Tiedostojen tuonti

Voit tuoda tiedostoja laitteeseen USB-massamuistilaitteesta (FAT32 -muoto) tai verkkواسemasta. Voit joko kopioida tai siirtää tiedostoja:

- Kun kopioit tiedostoja, kopiot tiedostoista jäävät myös USB-massamuistiin tai verkkواسemaan.
- Kun siirrät tiedostoja, tiedostot poistetaan laitteesta USB-massamuistilaitteesta tai verkkواسemasta.



- ▶ Napauta päävalikossa **Tiedostonhallinta**.
- ▶ Siirry verkkواسemassa tai USB-massamuistilaitteessa siihen tiedostoon, jonka haluat tuoda.
- ▶ Vedä tiedoston symboli oikealle.
- > Käyttöelementit näytetään.



- ▶ Tiedosto kopioimiseksi napauta **Kopioi tiedosto**.



- ▶ Tiedoston siirtämiseksi napauta **Siirrä tiedosto**.
- ▶ Valitse valintaikkunassa se muistipaikka, johon haluat tallentaa tiedoston.
- ▶ Napauta **Valitse**.
- > Tiedosto tallennetaan laitteeseen.

USB-massamuistin turvallinen poistaminen



- ▶ Napauta päävalikossa **Tiedostonhallinta**.
- ▶ Siirry tallennuspaikkaluetteloon.



- ▶ Napauta **Turvallinen poistaminen**.
- > Näytölle tulee viesti **Tietoväline voidaan nyt poistaa..**
- ▶ USB-massamuistin vetäminen pois

7

Asetukset

7.1 Yleiskatsaus

Tässä luvussa kuvataan asetusvaihtoehdot ja siihen liittyvät asetusparametrit laitetta varten.

Laitteen käyttöönoton ja asetusten perusasetukset ja asetusparametrit on esitetty yhteenvetona vastaavissa luvuissa:

Lisätietoja: "Käyttöönotto", Sivu 79

Lisätietoja: "asetus", Sivu 154

Lyhyt kuvaus



Laitteeseen kirjautuneen käyttäjätyyppin mukaan asetuksia ja asetusparametreja voidaan muokata ja muuttaa (muokkausoikeus).

Jos laitteeseen kirjautuneella käyttäjällä ei ole asetuksen tai asetusparametrin muokkausoikeutta, tämä asetus tai tämä asetusparametri näkyy harmaana eikä sitä voi avata tai muokata.



Laitteessa aktivoitujen ohjelmisto-optioiden mukaan erilaisia asetuksia ja asetusparametreja ovat käytettävissä asetuksissa.

Jos esim. POSITIP 8000 NC1 software option ei ole aktivoitu laitteessa, tämän ohjelmisto-option edellyttämät asetusparametrit eivät näy laitteessa.

Toiminto	Kuvaus
Yleistä	Yleiset asetukset ja tiedot
Liitännät	Liitäntöjen ja verkkoasemien konfiguraatio.
Käyttäjä	Käyttäjän konfiguraatio
Akselit	Liitettyjen mittauslaitteiden ja virhekomponsaatioiden konfiguraatio
Huolto	Ohjelmisto-optioiden, huoltotoimintojen ja tietojen konfiguraatio

Kutsu



- ▶ Napauta päävalikossa **Asetukset**.

7.2 Yleistä

Tässä luvussa kuvataan asetukset käytön ja näytön sekä .

Parametri	Lisätietoja
Laitetiedot	"Laitetiedot", Sivu 181
Näyttöruutu	"Näyttöruutu", Sivu 182
Esitys	"Esitys", Sivu 183
Käyttöliittymä	"Käyttöliittymä", Sivu 185
Simulaatioikkuna	"Simulaatioikkuna", Sivu 184
Syöttölaite	"Käytön määrittäminen hiirellä, näppäimistöllä tai kosketusnäytöllä", Sivu 165
Äänet	"Äänet", Sivu 185
Tulostin	"Tulostin", Sivu 186
Päiväys ja kellonaika	"Päiväyksen ja kellonajan asetus", Sivu 88
Yksiköt	"Yksiköiden asetus", Sivu 88
Tekijänoikeudet	"Tekijänoikeudet", Sivu 186
Huolto-ohjeet	"Huolto-ohjeet", Sivu 186
Dokumentaatio	"Dokumentaatio", Sivu 186

7.2.1 Laitetiedot

Asetukset ► Yleistä ► Laitetiedot

Yleiskuvaus näyttää ohjelmiston perustavia tietoja.

Parametri	Näyttää tietoa
Tuotemerkintä	Laitteen tuotenimike
Osanumero	Laitteen tunnusnumero
Serjanumero	Laitteen sarjanumero
Laiteohjelmistoversio	Laiteohjelmiston versionumero
Laiteohjelmiston asennuspäivä	Laiteohjelmiston asetusten päivämäärä
Viim. laiteohjelmistopäivityksen aika	Laiteohjelmiston viimeisen päivityksen päivämäärä
Vapaa muistipaikka	Vapaa muistitila sisäisessä muistipaikassa Internal
Vapaa työmuisti (RAM)	Järjestelmän vapaa työmuisti
Laitekäynnistysten lukumäärä	Laitekäynnistysten lukumäärä nykyisellä laiteohjelmistolla
Käyttöaika	Laitteiden käyttöaika nykyisellä laiteohjelmistolla



7.2.2 Näyttöruutu

Asetukset ► Yleistä ► Näyttöruutu

Parametri	Selvitys
Kirkkaus	Kuvaruudun kirkkaus <ul style="list-style-type: none"> ■ Asetusalue: 1 % ... 100 % ■ Standardiasetus: 85 %
Energiansäästötilan aktivointi	Kesto aika, mihin saakka energiansäästötila on aktivoituna <ul style="list-style-type: none"> ■ Asetusalue: 0 min ... 120 min Arvo "0" deaktivoi energiansäästötila. ■ Standardiasetus: 30 minuuttia
Energiansäästötilan lopetus	Tarvittavat toimenpiteet kuvaruudun uudelleenaktivointia varten <ul style="list-style-type: none"> ■ Napautus ja veto: Kosketa kosketusnäyttöä ja vedä nuoli ylös alareunasta. ■ Napautus: Kosketa kosketusnäyttöä. ■ Napautus tai akseliliike: Kosketa kosketusnäyttöä tai liikuta akselia. ■ Standardiasetus: Napautus ja veto

7.2.3 Esitys

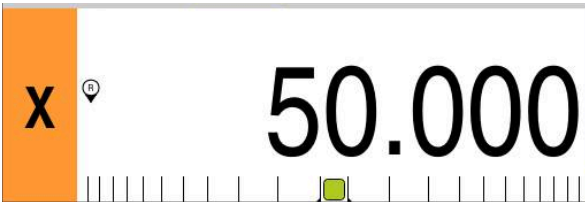
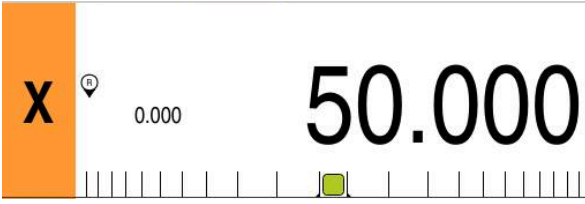
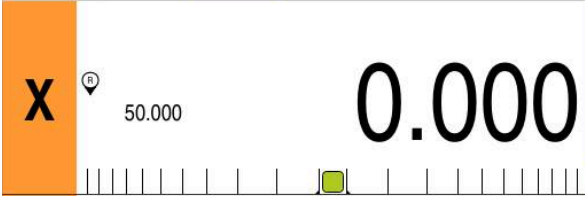
Asetukset ► Yleistä ► Esitys

Parametri	Selvitys
Paikoitusnäyttö	<p>Paikoitusnäytön konfigurointi MDI-käyttötavalla ja ohjelmanajon käyttötavalla. Konfigurointi määrittää myös ohjatun toiminnon käsittelyvaatimukset MDI-käyttötavalla ja ohjelmanajon käyttötavalla:</p> <ul style="list-style-type: none"> ■ Asema ja loppumatka - Ohjattu toiminto kehottaa siirtämään akselin näytettyyn asemaan. ■ Loppumatka ja asema - Ohjattu toiminto kehottaa siirtämään akselin arvoon 0 ja näytölle ilmestyy paikoitusavustin. <p>Asetukset:</p> <ul style="list-style-type: none"> ■ Asema: Asema näytetään suurena.  <ul style="list-style-type: none"> ■ Asema ja loppumatka: Asema näytetään suurena, loppumatka näytetään pienenä.  <ul style="list-style-type: none"> ■ Loppumatka ja asema: Loppumatka näytetään suurena, asema näytetään pienenä.  <ul style="list-style-type: none"> ■ Standardiasetus: Loppumatka ja asema
Paikoitusarvot	<p>Paikoitusarvot voivat heijastaa akseleiden oloarvoja tai asetuservoja.</p> <p>Asetukset:</p> <ul style="list-style-type: none"> ■ Oloarvo ■ Asetusarvo ■ Standardiasetus: Oloarvo
Loppumatkan näyttö	<p>Loppumatkan näyttö MDI-käytöllä</p>  <ul style="list-style-type: none"> ■ Asetukset: ON tai OFF ■ Standardiarvo: ON

Parametri	Selvitys
Kokomukautetun akseliesityksen pilkkua edeltävät merkkipaikat	Desimaalipilkkua edeltävien merkkipaikkojen lukumäärä määrää sen, kuinka suurena paikoitusarvot esitetään. Jos desimaalipilkun edessä olevien merkkipaikkojen määrä ylittyy, näyttö pienenee niin, että kaikki merkkipaikat voidaan näyttää. <ul style="list-style-type: none"> ■ Asetusalue: 1 ... 6 ■ Standardiarvo: 3
Simulaatioikkuna	Simulaatioikkunan konfiguraatio MDI-käyttöä ja ohjelmanajoa varten. Lisätietoja: "Simulaatioikkuna", Sivü 184
Säteittäiset koneistusakselit	Säteittäisten koneistusakseleiden näyttö Asetukset: <ul style="list-style-type: none"> ■ Säde ■ Halkaisija ■ Standardiarvo: Säde

7.2.4 Simulaatioikkuna

Asetukset ► Yleistä ► Esitys ► Simulaatioikkuna

Parametri	Selvitys
Työkaluaseman viivan paksuus	Viivan paksuus työkaluaseman esitystä varten <ul style="list-style-type: none"> ■ Asetukset: Standardi tai Rasva ■ Standardiarvo: Standardi
Työkaluaseman väri	Viivan värin määrittely työkaluaseman esitystä varten <ul style="list-style-type: none"> ■ Asetusalue: Väriskaala ■ Standardiasetus: Oranssi
Nykyisen muotoelementin viivan paksuus	Viivan paksuus nykyisen muotoelementin esitystä varten <ul style="list-style-type: none"> ■ Asetukset: Standardi tai Rasva ■ Standardiarvo: Standardi
Nykyisen muotoelementin väri	Värin määrittely nykyisen muotoelementin esitystä varten <ul style="list-style-type: none"> ■ Asetusalue: Väriskaala ■ Standardiasetus: Vihreä
Työkalujälki	Työkalujäljen käyttö <ul style="list-style-type: none"> ■ Asetukset: ON tai OFF ■ Standardiarvo: ON
Työkalu aina näkyvässä	Työkalu aina näkyvässä simulaatioikkunassa. Muoto ja työkalun hetkellinen asema näytetään. Alue skaalataan toimenpiteen aikana. <ul style="list-style-type: none"> ■ Asetukset: ON tai OFF ■ Standardiarvo: OFF
Vaakasuora suunta	Koordinaatiston vaakasuuntaus simulaatioikkunassa Asetukset: <ul style="list-style-type: none"> ■ Oikealle: Arvot kasvavat oikealle. ■ Vasemmalle: Arvot kasvavat vasemmalle. ■ Standardiarvo: Oikealle

Parametri	Selvitys
Pystysuora suunta	Koordinaatiston pystysuuntaus simulaatioikkunassa Asetukset: <ul style="list-style-type: none"> ■ Ylös: Arvot kasvavat ylöspäin. ■ Alas: Arvot kasvavat alaspäin. ■ Standardiarvo: Ylös
Miniminäyttöalue	Simulaatioikkunan alue, johon ei enää zoomata. Alue pysyy aina näkyvissä <ul style="list-style-type: none"> ■ Asetusalue: 0 mm ... 1000 mm ■ Standardiarvo: 0



Valitsemalla **Undo** simulaatioikkuna värimäärittelyn asetukset voidaan palauttaa takaisin tehdasasetuksiin.

7.2.5 Käyttöliittymä

Asetukset ► Yleistä ► Käyttöliittymä

Parametri	Selvitys
Reaktioaika nollaukseen akselitarran yli	Aika, kuinka kauan akselimerkintä tulee pitää nollassa <ul style="list-style-type: none"> ■ Asetusalue: 500 ms ... 5000 ms ■ Standardiarvo: 500
Reaktioaika arvon vastaanottoa varten OEM-palkissa	Aika, kuinka kauan OEM-palkin palkkisyöte on säilytettävä, jotta arvo tulee voimaan; parametri tulee näkyviin, kun OEM-palkki on aktivoitu OEM-alueella <ul style="list-style-type: none"> ■ Asetusalue: 500 ms ... 5000 ms ■ Standardiarvo: 2000

7.2.6 Äänet

Asetukset ► Yleistä ► Äänet

Käytettävissä olevat äänet on ryhmitelty aihealueisiin. Äänet eroavat toisistaan aihealueittain.

Parametri	Selvitys
Kaiutin	Laitteen takapuolella olevan sisäänrakennetun kaiuttimen käyttö <ul style="list-style-type: none"> ■ Asetukset: ON tai OFF ■ Standardiasetus: ON
Voimakkuus	Laitteen kaiuttimen äänenvoimakkuus <ul style="list-style-type: none"> ■ Asetusalue: 0 % ... 100 % ■ Standardiasetus: 50 %
Message and Error	Merkkiäänen muoto viestin näytön jälkeen Valitun muodon merkkiääni kuuluu valitsemisen jälkeen. <ul style="list-style-type: none"> ■ Asetukset: Standardi, Guitar, Robot, Outer space, Ei ääntä ■ Standardiasetus: Standardi
Näppäinääni	Merkkiäänen muoto käyttökentän vahvistuksen jälkeen Valitun muodon merkkiääni kuuluu valitsemisen jälkeen. <ul style="list-style-type: none"> ■ Asetukset: Standardi, Guitar, Robot, Outer space, Ei ääntä ■ Standardiasetus: Standardi

7.2.7 Tulostin

Asetukset ► Yleistä ► Tulostin



Tämän mallisarjan laitteiden nykyinen laiteohjelmisto ei tue tätä toimintoa.

7.2.8 Tekijänoikeudet

Asetukset ► Yleistä ► Tekijänoikeudet

Parametri	Merkitys ja toiminto
Open-Source-ohjelmisto	Käytettävän ohjelmiston lisenssin näyttö

7.2.9 Huolto-ohjeet

Asetukset ► Yleistä ► Huolto-ohjeet

Parametri	Merkitys ja toiminto
HEIDENHAIN - Neuvonta ja huolto	Dokumentin näyttö HEIDENHAIN-huolto-osoitteilla
OEM-huolto-ohjeet	Dokumentin näyttö koneen valmistajan huolto-ohjeilla <ul style="list-style-type: none"> ■ Standardi: Asiakirja HEIDENHAIN-huolto-osoitteilla Lisätietoja: "Dokumentaation lisäys", Sivu 141

7.2.10 Dokumentaatio

Asetukset ► Yleistä ► Dokumentaatio

Parametri	Merkitys ja toiminto
Käyttöohje	Laiteeseen tallennetun käyttöohjeen näyttö <ul style="list-style-type: none"> ■ Standardi: Ei asiakirjaa saatavilla, halutun kielen mukainen asiakirja voidaan lisätä. Lisätietoja: "Käyttöohjeen lisäys", Sivu 162

7.3 Liitännät

Tässä luvussa kuvataan verkkojen, verkkoasemien ja USB-massamuistilaitteiden asetuksia.

Parametri	Lisätietoja
Verkko	"Verkon konfigurointi", Sivu 163
Verkkokäyttö	"Verkkoasema konfiguraatio", Sivu 164
USB	"USB", Sivu 187
Akselit (kytkentätoiminnot)	"Akselit (kytkentätoiminnot)", Sivu 187
Asemariippuvaliset kytkentätoiminnot	"Asemariippuvaliset kytkentätoiminnot", Sivu 187

7.3.1 USB

Asetukset ► Liitännät ► USB

Parametri	Selvitys
Liitetyn USB-massamuistin automaattinen tunnistus	USB-massamuistin automaattinen tunnistus <ul style="list-style-type: none"> ■ Asetukset: ON tai OFF ■ Standardiasetus: ON

7.3.2 Akselit (kytkentätoiminnot)

Asetukset ► Liitännät ► Kytkentätoiminnot ► Akselit

Käsi­käyt­to­ta­va­lla ja MDI-käyt­to­ta­va­lla kaikki akselit tai yksittäiset akselit voidaan nollata asettamalla määritetty digitaalitulo.



Tuotteen versiosta, konfiguraatiosta ja liitetyistä mittauslaitteista riippuen kaikki kuvatut parametrit ja optiot eivät ehkä ole käytettävissä valittavana.

Parametri	Selvitys
Yleiset asetukset	Digitaalitulon määrittäminen nastajärjestelyn mukaan kaikkien akselien nollaamiseksi Standardiasetus: Ei kytketty
<Akselinimi>	Digitaalitulon määrittäminen nastajärjestelyn mukaan akselin nollaamiseksi Standardiasetus: Ei kytketty

7.3.3 Asemariippuvaliset kytkentätoiminnot

Asetukset ► Liitännät ► Asemariippuvaliset kytkentätoiminnot ► +

Asemariippuvalisten kytkentätoimintojen avulla voit asettaa loogisia lähtöjä tietyn referenssijärjestelmän akseliaseman mukaan. Tätä varten on käytettävissä kytkentäasemia ja asemavälejä.



Tuotteen versiosta, konfiguraatiosta ja liitetyistä mittauslaitteista riippuen kaikki kuvatut parametrit ja optiot eivät ehkä ole käytettävissä valittavana.

Parametri	Selvitys
Nimi	Kytkentätoiminnon nimi

Parametri	Selvitys
KytKentätoiminto	Valinta, voidaanko kytKentätoiminto aktivoida tai deaktivoida <ul style="list-style-type: none"> ■ Asetukset: ON tai OFF ■ Standardiasetus: ON
Referenssijärjestelmä	Halutun referenssijärjestelmän valinta <ul style="list-style-type: none"> ■ Koneen koordinaatisto ■ Peruspiste ■ Kohdeasema ■ työkalun kärki
Akseli	Halutun akselin valinta
KytKentäpiste	KytKentäpisteiden akseliaseman valinta Standardiasetus: 0.0000
KytKentätapa	Halutun kytKentätavan valinta <ul style="list-style-type: none"> ■ Kylki matalasta korkeaan (Low to High) ■ Kylki korkeasta matalaan (High to Low) ■ Väli matalasta korkeaan (Low to High) ■ Väli korkeasta matalaan (High to Low) ■ Standardiasetus: Kylki matalasta korkeaan (Low to High)
Ulostulo	Halutun lähdön valinta <ul style="list-style-type: none"> ■ X105.13 ... X105.16 (Dout 0, Dout 2, Dout 4, Dout 6) ■ X105.32 ... X105.35 (Dout 1, Dout 3, Dout 5, Dout 7) ■ X113.04 (Dout 0)
Lähtö on käänteinen	Kun toiminto on aktivoitu, lähtö asetetaan, jos kytKentäehto ei täyty tai jos kytKentätoiminto ei ole aktiivinen. <ul style="list-style-type: none"> ■ Standardiarvo: Ei ole aktivoitu
Pulssi	Valinta, onko pulssiluku aktivoitu tai deaktivoitu <ul style="list-style-type: none"> ■ Asetukset: ON tai OFF ■ Standardiasetus: ON
Pulssinkesto	Halutun impulssin pituuden valinta <ul style="list-style-type: none"> ■ 0.1 s ... 999 s ■ Standardiasetus: 0.0 s
Alaraja	Akseliaseman alarajan valinta, jossa kytKentä suoritetaan (vain kytKentätapa Väli)
Yläraja	Akseliaseman ylärajan valinta, jossa kytKentä suoritetaan (vain kytKentätapa Väli)
Poista syöte	Asemariippuvan kytKentätoiminnon poistaminen

7.4 Käyttäjä

Tässä luvussa kuvataan käyttäjien ja käyttäjäryhmien asetuksia.

Parametri	Lisätietoja
OEM	"OEM", Sivu 189
Setup	"Setup", Sivu 190
Operator	"Operator", Sivu 191
Käyttäjä lisäys	"Käyttäjän ja salasanan määrittely", Sivu 161

7.4.1 OEM

Asetukset ► Käyttäjä ► OEM

Käyttäjä **OEM** (Original Equipment Manufacturer, alkuperäinen laitevalmistaja) on korkeimmalla käyttöoikeustasolla. Hän saa toteuttaa laitemäärityksiä (esim. mittalaitteiden ja antureiden liitäntä). Hän voi perustaa käyttäjiä ryhmään **Setup** ja **Operator** ja määrittää käyttäjiä ryhmissä **Setup** ja **Operator**. Käyttäjää **OEM** ei voi monistaa tai poistaa. Hän ei voi kirjautua sisään automaattisesti.

Parametri	Selvitys	Muokkaus-oikeus
Nimi	Käyttäjän nimi ■ Standardiarvo: OEM	–
Etunimi	Käyttäjän etunimi ■ Standardiarvo: –	–
Osasto	Käyttäjän osasto ■ Standardiarvo: –	–
Ryhmä	Käyttäjän ryhmä ■ Standardiarvo: oem	–
Salasanan	Käyttäjän salasana ■ Standardiarvo: oem	OEM
Kieli	Käyttäjän kieli	OEM
Automaattinen kirjautuminen	Kun laite käynnistetään uudelleen: viimeksi kirjautuneen käyttäjän automaattinen sisäänkirjautuminen ■ Standardiarvo: OFF	–
Käyttäjätilin poisto	Käyttäjätilin poistaminen	–

7.4.2 Setup

Asetukset ► Käyttäjä ► Setup

Käyttäjä **Setup** määrittää laitteen käyttöalueella käyttöä varten. Hän voi määritellä tyypin **Operator** käyttäjän. Käyttäjää **Setup** ei voi monistaa tai poistaa. Hän ei voi kirjautua sisään automaattisesti.

Parametri	Selvitys	Muokkaus oikeus
Nimi	Käyttäjän nimi ■ Standardiarvo: Setup	–
Etunimi	Käyttäjän etunimi ■ Standardiarvo: –	–
Osasto	Käyttäjän osasto ■ Standardiarvo: –	–
Ryhmä	Käyttäjän ryhmä ■ Standardiarvo: setup	–
Salasanan	Käyttäjän salasana ■ Standardiarvo: setup	Setup, OEM
Kieli	Käyttäjän kieli	Setup, OEM
Automaattinen kirjautuminen	Kun laite käynnistetään uudelleen: viimeksi kirjautuneen käyttäjän automaattinen sisäänkirjautuminen ■ Standardiarvo: OFF	–
Käyttäjätilin poisto	Käyttäjätilin poistaminen	–

7.4.3 Operator

Asetukset ► Käyttäjä ► Operator

Käyttäjällä **Operator** on valtuudet suorittaa laitteen perustoiminnot.

Tyypin **Operator** käyttäjä ei voi luoda uusia käyttäjiä eikä saa esimerkiksi vaihtaa nimeään tai kieltään. Ryhmän **Operator** käyttäjä voi kirjautua sisään automaattisesti heti, kun laitteeseen kytketään virta.

Parametri	Selvitys	Muokkaus oikeus
Nimi	Käyttäjän nimi ■ Standardiarvo: Operator	Operator, Setup, OEM
Etunimi	Käyttäjän etunimi	Operator, Setup, OEM
Osasto	Käyttäjän osasto ■ Standardiarvo: –	Operator, Setup, OEM
Ryhmä	Käyttäjän ryhmä ■ Standardiarvo: operator	–
Salasanan	Käyttäjän salasana ■ Standardiarvo: operator	Operator, Setup, OEM
Kieli	Käyttäjän kieli	Operator, Setup, OEM
Automaattinen kirjautuminen	Kun laite käynnistetään uudelleen: viimeksi kirjautuneen käyttäjän automaattinen sisäänkirjautuminen ■ Asetukset: ON tai OFF ■ Standardiarvo: OFF	Operator, Setup, OEM
Käyttäjätilin poisto	Käyttäjätilin poistaminen	Setup, OEM

7.5 Akselit

Tässä luvussa kuvataan akselikonfiguraation ja määriteltyjen laitteiden asetukset.



Tuotteen versiosta, konfiguraatiosta ja liitetyistä mittauslaitteista riippuen kaikki kuvatut parametrit ja optiot eivät ehkä ole käytettävissä valittavana.

Yleiset asetukset

Asetukset ► Akselit ► Yleiset asetukset

Parametri	Lisätietoja
Referenssimerkki	"Referenssimerkki", Sivu 138
Informaatio	"Informaatio", Sivu 194
KytKentätoiminnot	"KytKentätoiminnot", Sivu 120
Tulot (KytKentätoiminnot)	"Tulot (KytKentätoiminnot)", Sivu 120
Lähdöt (KytKentätoiminnot)	"Lähdöt (KytKentätoiminnot)", Sivu 122
Muunnokset	"Muunnokset", Sivu 122
M-toiminnot lisäys	"M-toimintojen konfigurointi", Sivu 139
M-toiminnot määrittäminen	"M-toimintojen konfigurointi", Sivu 139
Halkaisija-akseli	"Halkaisija-akseli", Sivu 136
Erikoisasetukset	"Erikoisasetukset", Sivu 123
Keskuskäyttö	"Keskuskäytön konfigurointi", Sivu 102
Virtuaaliakselinäppäimet	"Virtuaaliakselinäppäinten konfigurointi", Sivu 124
Kierteen sorvaus	"Kierteen lastuamisen määrittäminen (NC-ohjelmisto-optio)", Sivu 137

Akselikohtaiset asetukset

Asetukset ► Akselit ► <Akselinimi> (Akselin asetukset)

Parametri	Lisätietoja
<Akselinimi> (Akselin asetukset)	"Akseleiden konfigurointi", Sivu 90
Mittauslaite	"Akseleiden konfigurointi EnDat-liitännällä varustettuja mittalaitteita varten", Sivu 92 "Akseleiden konfigurointi mittalaitteille 1 V _{SS} - tai 11 μA _{SS} -liitännällä", Sivu 93
Referenssimerkki (Mittauslaite)	1 V _{SS} : "Referenssimerkki (Mittauslaite)", Sivu 97
Referenssipisteen siirto	EnDat: "Referenssipisteen siirto", Sivu 93 1 V _{SS} : "Referenssipisteen siirto", Sivu 93
EnDat-liitännällä varustettujen mittauslaitteiden diagnostiikka	"EnDat-liitännällä varustettujen mittauslaitteiden diagnostiikka", Sivu 204
Diagnoosi mittauslaitteille, joissa liitäntä 1 V _{SS} /11 μA _{SS}	"Diagnoosi mittauslaitteille, joissa liitäntä 1 V _{SS} /11 μA _{SS} ", Sivu 202
Lineaarinen virheen kompensointi (LEC)	"Lineaarisen virheenkorjauksen (LEC) määrittäminen", Sivu 99
Jaksottainen lineaarinen virheen kompensointi (SLEC)	"Jaksottaisen lineaarisen virheenkorjauksen (SLEC) määrittäminen", Sivu 100
Tukipistetaulukon luonti	"Tukipistetaulukon luonti", Sivu 100
Lähdöt	"Lähdöt", Sivu 111
Tulot	"Tulot", Sivu 115
Digitaalisen tulon liikekäsky	"Digitaalisen tulon liikekäsky", Sivu 116
Analogisen tulon liikekäsky	"Analogisen tulon liikekäsky", Sivu 117
Elektronisen käsipyörän liikekäskyt	"Konfiguroi Elektroninen käsipyörä.", Sivu 133
Digitaalisten vapautusten tulot	"Digitaalisten vapautusten tulot", Sivu 118
Ohjelmistorajakytkin	"Ohjelmistorajakytkin", Sivu 119
Kara-akseli S	"Kara S", Sivu 126
Lähdöt (S)	"Lähdöt (S)", Sivu 128
Tulot (S)	"Tulot (S)", Sivu 130
Digitaalisen tulon liikekäsky (S)	"Digitaalisen tulon liikekäsky (S)", Sivu 130
Digitaalisten vapautusten tulot (S)	"Digitaalisten vapautusten tulot (S)", Sivu 131
Kierroslukunäyttö analogisen tulon kautta (S)	"Kierroslukunäyttö analogisen tulon kautta (S)", Sivu 132
Vaihdealueet lisäys	"Vaihdealueet lisääminen", Sivu 133
Vaihdealueet	"Vaihdealueet", Sivu 133

7.5.1 Informaatio

Asetukset ► Akselit ► Yleiset asetukset ► Informaatio

Parametri	Selvitys
Mittauslaitteen tulojen osoitus akseleille	Näyttää mittauslaitteen tulojen järjestelyn akseleille
Analogisten lähtöjen osoitus akseleille	Näyttää analogisten lähtöjen järjestelyn akseleille
Analogisten tulojen osoitus akseleille	Näyttää analogisten tulojen järjestelyn akseleille
Digitaalisten lähtöjen osoitus akseleille	Näyttää digitaalisten lähtöjen järjestelyn akseleille
Digitaalisten tulojen osoitus akseleille	Näyttää digitaalisten tulojen järjestelyn akseleille



Valitsemalla **Resetointi** voidaan edelleen palauttaa tulojen ja lähtöjen määrytykset.

7.6 Huolto

Tässä luvussa kuvataan laitekokoontanon, laiteohjelmiston huollon ja ohjelmistoptioiden käyttöönoton asetukset.

Parametri	Lisätietoja
Laiteohjelmistotiedot	"Laiteohjelmistotiedot", Sivu 196
Varmuuskopiointi ja uudelleenperustaminen	"Tallenna asetukset", Sivu 152 "Käyttäjätiedostojen tallennus", Sivu 153 "Käyttäjätiedostojen uudelleenperustaminen", Sivu 207 "Asetusten uudelleenperustaminen", Sivu 208
Laiteohjelmistopäivitys	"Laiteohjelmiston päivitys", Sivu 200
Resetointi	"Kaikkien asetusten palautus", Sivu 209 "Palautus toimitustilaan", Sivu 209
OEM-Alue	"OEM-Alue", Sivu 141
Dokumentaatio (OEM-huolto-ohjeet)	"Dokumentaation lisäys", Sivu 141
Käynnistysnäyttöruutu	"Käynnistysnäyttöruudun lisäys", Sivu 141
OEM-palkki	"OEM-palkki konfigurointi", Sivu 142
OEM-palkkisyötteiden lisäys	"OEM-palkki konfigurointi", Sivu 142
OEM-palkkisyötteet Logo	"OEM-logon konfigurointi", Sivu 143
OEM-palkkisyötteet Karan pyörimisnopeus	"Asetusarvot karan kierrosluvun konfigurointia varten", Sivu 143
OEM-palkkisyötteet M-toiminto	"M-toimintojen konfigurointi", Sivu 144
OEM-palkkisyötteet Erikoistoiminnot	"Erikoistoimintojen konfigurointi", Sivu 145
OEM-palkkisyötteet Dokumentti	"Asiakirjojen konfigurointi", Sivu 146
Asetukset (OEM-Alue)	"OEM-Alue", Sivu 141
Ohjelman suoritus	"Ohjelman suorituksen mukautus", Sivu 147
M-toiminto lisäys	"M-toimintojen konfigurointi", Sivu 148
Tekstitietokanta	"Tekstitietokanta luonti", Sivu 149
Viestit	"Virheilmoitusten konfigurointi", Sivu 150
Varmuuskopiointi ja uudelleenperustaminen (OEM-Alue)	"OEM-asetusten varmuuskopiointi ja palautus", Sivu 150
Dokumentaatio	"Käyttöohjeen lisäys", Sivu 162
Ohjelmaoptiot	"Ohjelmaoptiot aktivointi", Sivu 85

7.6.1 Laiteohjelmistotiedot

Asetukset ► Huolto ► Laiteohjelmistotiedot

Seuraavat tiedot yksittäisistä ohjelmistomoduuleista näytetään huoltoa ja ylläpitoa varten.

Parametri	Selvitys
Ydinversio	Mikroytimen versionumero
Microblaze bootloader version	Microblaze-käynnistysohjelman versionumero
Microblaze-laiteohjelmistoversio	Microblaze-laiteohjelmiston versionumero
PCB bootloader -laajennuksen versio	Käynnistysohjelman versionumero (laajennuslevy)
PCB-laiteohjelmistolaajennuksen versio	Laiteohjelmiston versionumero (laajennuslevy)
Boot ID	Käynnistysvaiheen tunnistusnumero
HW Revision	Laitteiston versionumero
C Libraryn versio	C-kirjaston versionumero
Compiler Version	Kääntäjän versionumero
Touchscreen Controller version	Kosketusnäytön ohjauksen versionumero
Number of unit starts	Laitteen käynnistysvaiheiden lukumäärä
Qt build system	Qt-kääntäjäohjelmiston versionumero
Qt runtime libraries	Qt-käyntiaikakirjastojen versionumero
Kernel	Linux-ytimen versionumero
Login status	Kirjautuneen käyttäjän tiedot
SystemInterface	Järjestelmän käyttöliittymämoduulin versionumero
BackendInterface	Liitännän käyttöliittymämoduulin versionumero
GuiInterface	Käyttäjän käyttöliittymämoduulin versionumero
TextDataBank	Tekstitietokantamoduulin versionumero
Optical edge detection	Optrisen reunantunnistusmoduulin versionumero
NetworkInterface	Verkkoliitännämoduulin versionumero
OSInterface	Käyttöjärjestelmäliitännämoduulin versionumero
PrinterInterface	Tulostinliitännämoduulin versionumero
system.xml	Järjestelmäparametrin versionumero
axes.xml	Akseliparametrin versionumero
encoders.xml	Mittalaitteparametrin versionumero
ncParam.xml	NC-parametrin versionumero
spindle.xml	Kara-akseliparametrin versionumero
io.xml	Tulo- ja lähtöparametrien versionumero
mFunctions.xml	M-toimintoparametrien versionumero
peripherals.xml	Oheislaitteparametrien versionumero
slec.xml	Jaksottaisen lineaarisen virheenkorjauksen SLEC versionumero
lec.xml	Lineaarisen virheenkorjauksen LEC parametrien versionumero

Parametri	Selvitys
microBlazePVRegister.xml	MicroBlaze-prosessiversionumero
info.xml	Informaatioparametrien versionumero
audio.xml	Audionparametrien versionumero
network.xml	Verkkoparametrien versionumero
os.xml	Käyttöjärjestelmäparametrien versionumero
runtime.xml	Käyntiaikaparametrien versionumero
users.xml	Käyttäjäparametrien versionumero
GI Patch Level	Golden Image -erätila (GI)

8

**Huolto ja
kunnossapito**

8.1 Yleiskatsaus

Tässä luvussa kuvataan laitteen yleiset huoltotyöt.



Seuraavat toimenpiteet saa suorittaa vain ammattihenkilöstö.

Lisätietoja: "Henkilökunnan pätevyys", Sivu 15



Tämä luku sisältää vain laitteen huoltotöiden kuvauksen. Oheislaitteiden huoltotöitä ei ole kuvattu tässä luvussa.

Lisätietoja: Vastaavan oheislaitteen valmistajan dokumentaatio

8.2 Puhdistus

OHJE

Puhdistus teräväreunaisilla tai hankaavilla puhdistusvälineillä!

Virheellinen puhdistus vahingoittaa laitetta.

- ▶ Älä käytä hankaavia tai aggressiivisiä puhdistusaineita tai liuottimia.
- ▶ Älä poista pinttynyttä likaa terävillä esineillä.

Kotelon puhdistus

- ▶ Puhdista ulkopinnat vedellä ja miedolla pesuaineella kostutetulla liinalla.

Näyttöruudun puhdistus

Näyttöruudun puhdistaminen edellyttää puhdistustilan aktivointia. Laite siirtyy ei-aktivoituun tilaan keskeyttämättä virransyöttöä. Tässä tilassa näyttö sammutetaan.



- ▶ Aktivoi puhdistustila napauttamalla päävalikosta **Poiskytkentä**.



- ▶ Napauta **Puhdistustila**.
- ▶ Näyttöruutu kytkeytyy pois päältä.
- ▶ Puhdista näyttö nukkaamattomalla liinalla ja kaupallisella lasinpuhdistusaineella.



- ▶ Puhdistustilan peruuttamiseksi napauta mielivaltaiseen kohtaan kosketusnäytöllä.
- ▶ Alareunaan tulee näkyviin nuoli.
- ▶ Vedä nuolta ylöspäin.
- ▶ Näyttö kytkeytyy päälle ja viimeksi näytettyä käyttöliittymää näytetään.

8.3 Huoltosuunnitelma

Laite toimii jatkuvasti huoltovapaasti.

OHJE

Viallisten laitteiden käyttö!

Viallisten laitteiden käyttö voi aiheuttaa vakavia seuraamuksia.

- ▶ Jos laite on vaurioitunut, älä korjaa sitä äläkä käytä sitä enää.
- ▶ Vaihda vialliset laitteet välittömästi tai ota yhteys HEIDENHAIN-huoltoyhtiöön.



Seuraavat toimenpiteet saa suorittaa vain ammattihenkilöstö.

Lisätietoja: "Henkilökunnan pätevyys", Sivu 15

Huoltotehtävä	Väli	Vian poistaminen
▶ Tarkista kaikkien laitteen merkintöjen, tarrojen ja symbolien luettavuus.	vuosittain	▶ Ota yhteys HEIDENHAIN-huoltoyhtiöön.
▶ Tarkista sähköliitännät vaurioiden ja toiminnan varalta.	vuosittain	▶ Vaihda vialliset johdot. Tarvittaessa ota yhteys HEIDENHAIN-huoltoyhtiöön.
▶ Tarkista, ettei virtajohdossa ole vikaa eristyksessä tai heikkoja kohtia.	vuosittain	▶ Vaihda verkkokaapeli teknisten tietojen mukaan.

8.4 Toiminnan jatkaminen

Uudelleen käyttöönottaessa, esim. asennettaessa uudelleen korjauksen tai kokoamisen jälkeen laitteelta vaaditaan samat toimenpiteet ja henkilöstövaatimukset kuin kokoamisen ja asennuksen yhteydessä.

Lisätietoja: "Asennus", Sivu 63

Lisätietoja: "Asennus", Sivu 69

Liittäessään oheislaitteita (esim. mittauslaitteita) omistajan on varmistettava, että uudelleen käyttöönotto tapahtuu turvallisesti, ja käyttöhenkilökunta omaa vastaavan pätevyyden.

Lisätietoja: "Omistajan velvollisuudet", Sivu 16

8.5 Laiteohjelmiston päivitys

Laiteohjelmisto on laitteen käyttöjärjestelmä. Voit tuoda uusia versioita laiteohjelmistosta laitteen USB-portin tai verkkoyhteyden avulla.



Ennen kuin päivität laiteohjelmiston, sinun on luettava kunkin laiteohjelmistoversion julkaisutiedot ja niiden sisältämät tiedot yhteensopivuudesta.



Jos laitteen laiteohjelmisto päivitetään, nykyiset asetukset on tallennettava tallennettava turvallisesti.

Alkuehto

- Uusi laiteohjelmisto on *.dro-tiedosto.
- Jos haluat päivittää laiteohjelmiston USB-liitännän kautta, nykyinen laiteohjelmisto on tallennettava USB-massamuistilaitteeseen (FAT32 -muoto).
- Jotta laiteohjelmistopäivitys voidaan tehdä verkkoliitännän kautta, nykyisen laiteohjelmiston on oltava saatavilla verkkoaseman kansiossa.

Laiteohjelmiston päivityksen aloitus



- ▶ Napauta päävalikossa **Asetukset**.
- ▶ Napauta **Huolto**.
- ▶ Avaa peräjälkeen:
 - **Laiteohjelmistopäivitys**
 - **Jatka**
- > Huoltosovellus käynnistetään.

Laiteohjelmiston päivityksen suoritus

Laiteohjelmistopäivitys voidaan suorittaa USB-massamuistilaitteesta (FAT32 -muoto) tai verkkoaseman kautta.



- ▶ Napauta **Laiteohjelmistopäivitys**.
- ▶ Napauta **Valitse**.
- ▶ Aseta tarvittaessa USB-massamuistilaitteen USB-liitäntään.
- ▶ Siirry kansioon, joka sisältää uuden laiteohjelmiston.



Jos teit virheen valitessasi kansiota, voit siirtyä takaisin alkuperäiseen kansioon.

- ▶ Napauta tiedostonimeä luettelon yläpuolella.

- ▶ Laiteohjelmiston valinta
- ▶ Vahvista valinta napauttamalla **Valitse**.
- > Laiteohjelmiston versiotiedot näytetään.
- ▶ Sulje valintaikkuna napauttamalla **OK**.



Laiteohjelmistopäivitystä ei voi enää peruuttaa tiedonsiirron aloittamisen jälkeen.

- ▶ Aloita päivitys napauttamalla **Start**.
- > Näyttö esittää päivityksen edistymistä.
- ▶ Vahvista onnistunut päivitys napauttamalla **OK**.
- ▶ Lopeta huoltosovellus napauttamalla **Finish**.
- > Huoltosovellus lopetetaan.
- > Pääsovellus käynnistetään.
- > Jos automaattista käyttäjän kirjautumista ei ole aktivoitu, laitteen käyttöliittymään avautuu valikko **Käsi käyttö**.
- > Jos automaattista käyttäjän kirjautumista ei ole aktivoitu, näyttöön tulee valikko **Käyttäjän kirjautuminen**.

USB-massamuistin turvallinen poistaminen



▶ Napauta päävalikossa **Tiedostonhallinta**.

▶ Siirry tallennuspaikaluetteloon.



▶ Napauta **Turvallinen poistaminen**.

▶ Näytölle tulee viesti **Tietoväline voidaan nyt poistaa..**

▶ USB-massamuistin vetäminen pois

8.6 Mittalaitteiden diagnoosi

Diagnoositoiminnon avulla voit tarkistaa liitettyjen mittauslaitteiden toiminnan perusteellisesti. Jos kyseessä on absoluuttinen mittalaite, jossa on EnDat-liitäntä, anturin ja toimintareservien viestit näytetään. Inkrementaalisilla mittalaitteilla, joissa on liitäntä 1 V_{SS} tai 11 μA_{SS}, voit asettaa mittauslaitteen päätoiminnot näytettävien suureiden perusteella. Käyttämällä tätä ensimmäistä diagnostiikkavaihtoehtoa mittauslaitteille voit aloittaa lisätoimenpiteet lisätestausta tai kunnossapitoa varten.



Lisää tarkastus- ja testausmahdollisuuksia saat laitteilla PWT 101 tai PWM 21, jotka HEIDENHAIN toimittaa tilauksen mukaan.

Lisätietoja on kohdassa www.heidenhain.de.

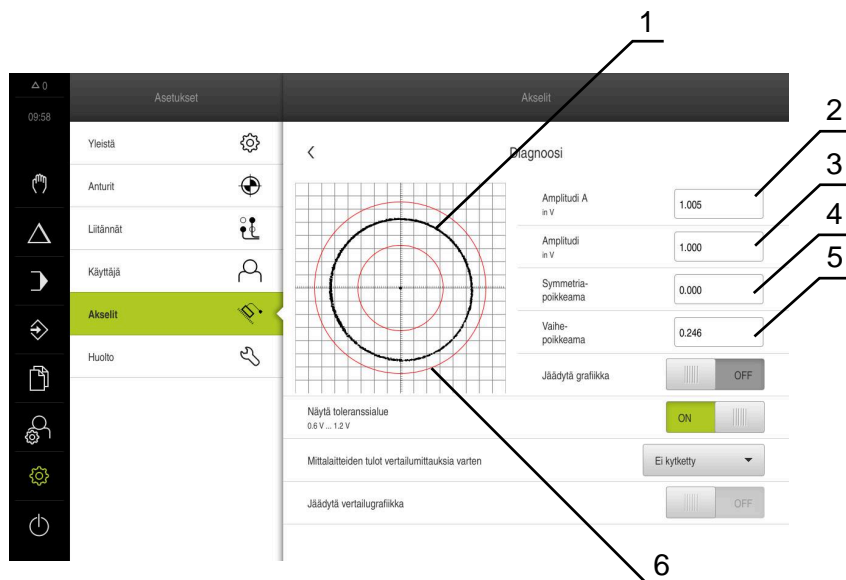

8.6.1 Diagnoosi mittauslaitteille, joissa liitäntä 1 V_{SS}/11 μA_{SS}

Mittauslaitteille, joissa on liitäntä 1 V_{SS}/11 μA_{SS}, voidaan tämä mittauslaitteen toiminto toteuttaa arvioimalla signaalivahvistuksia, symmetriapoikkeamaa ja vaihepoikkeamaa. Nämä arvot esitetään graafisesti Lissajous-käyränä.



- 1 Lissajous-käyrän jäädytys
- 2 Amplitudi A
- 3 Amplitudi
- 4 Symmetriapoikkeama
- 5 Vaihepoikkeama
- 6 Vahvistusten toleranssit

Asetukset ▶ Akselit ▶ <Akselinimi> ▶ Mittauslaite ▶ Diagnoosi

Parametri	Selvitys
Amplitudi A	Amplitudin A näyttö V:ssä
Amplitudi	Amplitudin B näyttö V:ssä
Symmetriapoikkeama	Symmetriapoikkeaman arvo
Vaihepoikkeama	Poikkeama vaiheesta 90°
Jäädystä grafiikka	Lissajous-kuvion jäädytys Asetukset: <ul style="list-style-type: none"> ■ ON: Grafiikka jäädytetään eikä toteuteta liikkeen yhteydessä ■ OFF: Grafiikkaa ei jäädytetä ja se toteutetaan liikkeen yhteydessä ■ Standardiarvo: OFF
Näytä toleranssialue	Toleranssiympyröiden näyttö arvoilla 0.6 V...1.2 V Asetukset: <ul style="list-style-type: none"> ■ ON: Kaksi punaista ympyrää tulevat näkyviin ■ OFF: Toleranssiympyrä on piilotettu ■ Standardiarvo: OFF
Mittalaitteiden tulot vertailumittauksia varten	Näytetään vertailuna toinen mittalaite toisesta mittalaitteen tulosta; ympyrät voidaan asettaa päällekkäin tätä varten käyttämällä grafiikan jäädytyksen parametria Asetukset: <ul style="list-style-type: none"> ■ Halutun mittauslaitteen tulon valinta ■ Oletusarvo: Ei yhdistetty <div style="border: 1px solid black; padding: 5px; margin-top: 10px;"> <p> Parametri on käytettävissä, kun toinen mittauslaite liitännällä 1 V_{SS} tai 11 μA_{SS} on liitettynä.</p> </div>
Jäädystä vertailugrafiikka	Mittauslaitteen Lissajous-kuvion jäädytys mittauslaitteen tulossa vertailumittausta varten Asetukset: <ul style="list-style-type: none"> ■ ON: Grafiikka jäädytetään eikä toteuteta liikkeen yhteydessä ■ OFF: Grafiikkaa ei jäädytetä ja se toteutetaan liikkeen yhteydessä ■ Standardiarvo: OFF <div style="border: 1px solid black; padding: 5px; margin-top: 10px;"> <p> Parametri on käytettävissä, kun toinen mittauslaite liitännällä 1 V_{SS} tai 11 μA_{SS} on liitettynä.</p> </div>

8.6.2 EnDat-liitännällä varustettujen mittauslaitteiden diagnostiikka

EnDat-liitännällä varustetuissa mittauslaitteissa toiminta tarkistetaan lukemalla virheet tai varoitukset ja arvioimalla toimintareservit.

Mittauslaitteesta riippuen kaikkia toimintareservejä ja viestejä ei tueta.

Toimintoreservit

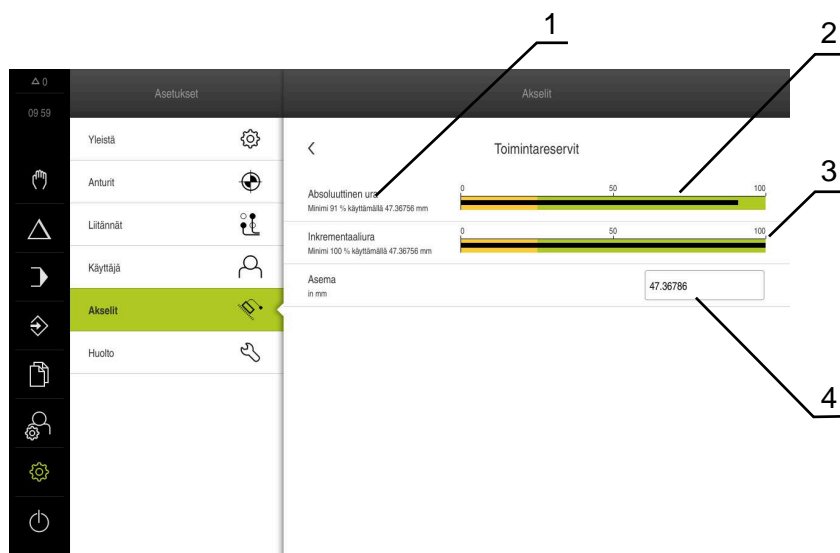

Kuva 28: Esimerkki kosketusanturin toimintoreserveistä

- 1 Minimiarvon määrittely asemassa
- 2 Absoluuttiaura
- 3 Inkrementaaliura
- 4 Mittauslaitteen hetkellinen asema

Polku: **Asetukset ► Akselit ► <Akselinimi> ► Mittauslaite ► Diagnoosi ► Toimintareservit**

Parametri	Selite
Absoluuttinen ura	Näyttää absoluuttisen radan toimintareservin
Inkrementaaliura	Näyttää inkrementaalisen radan toimintareservin
Aseman arvon laskenta	Näyttää paikoitusarvon muodostuksen toimintareservin
Asema	Näyttää mittauslaitteen todellisen aseman

Laite esittää toimintareservin palkkinäyttönä:

Värialue	Ryhmä	Arviointi
Keltainen	0 % ... 25 %	Huoltoa suositellaan; tarkastus esim. PWT 101:llä
Vihreä	25 % ... 100 %	Mittauslaite sijaitsee määritysten sisällä

Virheet ja varoitukset

Asetukset ► Akselit ► <Akselinimi> ► Mittauslaite ► Diagnoosi

Viesti	Kuvaus
Mittauslaitteen virhe	Mittauslaittevirheet osoittavat, että mittauslaite ei toimi oikein. Seuraavat mittauslaittevirheet voidaan esim. näyttää: <ul style="list-style-type: none"> ■ Valaistusvika ■ Signaalin amplitudi virheellinen ■ Asema virheellinen ■ Ylijännite ■ Alijännitesyöttö ■ Ylivirta ■ Akkuvirhe
Mittauslaitteen varoitus	Mittauslaitteen varoitukset osoittavat, että mittauslaite on saavuttanut tai ylittänyt toleranssirajansa. Seuraavat mittauslaitteen varoitukset voidaan esim. näyttää: <ul style="list-style-type: none"> ■ Taajuustörmäys ■ Lämpötilan ylitys ■ Valaistuksen säätövara ■ Akkulataus ■ Referenssipiste

Viesteillä voi olla seuraava tila:

Tila	Arviointi
OK!	Mittauslaite sijaitsee määrittysten sisällä
Ei tuettu	Mittauslaitteen viestejä ei tueta.
Virhe!	Huoltoa suositellaan; tarkka tutkimus esim. PWT 101:llä

8.7 Tiedostojen ja asetusten palautus

Voit palauttaa tallennetut tiedostot ja asetukset laitteeseen.

Palautuksen aikana on noudatettava seuraavaa järjestystä:

- OEM-kohtaisten kansioiden ja tiedostojen palautus
- Käyttäjätiedostojen uudelleenperustaminen
- Asetusten uudelleenperustaminen

Laite käynnistyy uudelleen automaattisesti vasta, kun asetukset on palautettu.

8.7.1 OEM-kohtaisten kansioden ja tiedostojen palautus

Laitteen tallennetut OEM-kohtaiset kansiot ja tiedostot voidaan ladata laitteeseen. Asetusten uudelleenperustamisen yhteydessä voidaan siten palauttaa laitteen konfiguraatio.

Lisätietoja: "Asetusten uudelleenperustaminen", Sivu 208

Huollon yhteydessä voidaan näin korvaavaa laitetta käyttää uudelleenperustamisen jälkeen viallisen laitteen konfiguraation avulla. Edellytyksenä on, että laiteohjelmistoversiot vastaavat tai ovat yhteensopivia.

Asetukset ► Huolto ► OEM-Alue ► Varmuuskopiointi ja uudelleenperustaminen

Parametri	Selite
OEM-kohtaisten kansioden ja tiedostojen palautus	OEM-alueen asetusten palautus ZIP-tiedostosta

- ▶ **OEM-kohtaisten kansioden ja tiedostojen palautus**
- ▶ Napauta **Lataa ZIP:inä**.
- ▶ Aseta tarvittaessa USB-massamuistilaite (FAT32-muoto) laitteen USB-liitäntään.
- ▶ Siirry kansioon, joka sisältää varmuuskopiotiedoston.
- ▶ Valitse varmuuskopiotiedosto.
- ▶ Napauta **Valitse**.
- ▶ Vahvista onnistunut siirto napauttamalla **OK**.



OEM-kohtaisten kansioden ja tiedostojen uudelleenperustamisen uudelleenkäynnistys ei tapahdu automaattisesti. Se tapahtuu asetusten uudelleenperustamisen yhteydessä.

Lisätietoja: "Asetusten uudelleenperustaminen", Sivu 208

- ▶ Jos haluat käynnistää laitteen uudelleen siirrettyjen OEM-kohtaisten kansioden ja tiedostojen kanssa, kytke laite pois päältä ja käynnistä se uudelleen.

USB-massamuistin turvallinen poistaminen



- ▶ Napauta päävalikossa **Tiedostonhallinta**.
- ▶ Siirry tallennuspaikkaluetteloon.
- ▶ Napauta **Turvallinen poistaminen**.
- ▶ Näytölle tulee viesti **Tietoväline voidaan nyt poistaa..**
- ▶ USB-massamuistin vetäminen pois

8.7.2 Käyttäjätiedostojen uudelleenperustaminen

Laitteen tallennetut käyttäjätiedostot voidaan ladata uudelleen laitteeseen. Olemassa olevat käyttäjätiedot ylikirjoitetaan. Asetusten uudelleenperustamisen yhteydessä voidaan siten palauttaa laitteen koko konfiguraatio.

Huollon yhteydessä voidaan näin korvaavaa laitetta käyttää uudelleenperustamisen jälkeen viallisen laitteen konfiguraation avulla. Edellytyksenä on, että vanhan laiteohjelmiston versio on vastaava kuin uuden laiteohjelmiston versio tai versiot ovat yhteensopivia.



Kaikki tiedostot kaikista käyttäjäryhmistä, jotka on tallennettu vastaaviin kansioihin, varmuuskopioidaan käyttäjätiedostoiksi ja ne voidaan palauttaa. **System**-kansion tiedostoja ei voi palauttaa.

Asetukset ► Huolto ► Varmuuskopiointi ja uudelleenperustaminen

Parametri	Selite
Käyttäjätiedostojen uudelleenperustaminen	Laitteen käyttäjätiedostojen palautus

- **Käyttäjätiedostojen uudelleenperustaminen**
- Napauta **Lataa ZIP:inä**.
- Aseta tarvittaessa USB-massamuistilaite (FAT32-muoto) laitteen USB-liitäntään.
- Siirry kansioon, joka sisältää varmuuskopiotiedoston.
- Valitse varmuuskopiotiedosto.
- Napauta **Valitse**.
- Vahvista onnistunut siirto napauttamalla **OK**.



Käyttäjätietojen uudelleenperustamisen yhteydessä uudelleenkäynnistys ei tapahdu automaattisesti. Se tapahtuu asetusten uudelleenperustamisen yhteydessä.
"Asetusten uudelleenperustaminen"

- Jos haluat käynnistää laitteen uudelleen siirrettyjen käyttäjätiedostojen kanssa, kytke laite pois päältä ja käynnistä se uudelleen.

USB-massamuistin turvallinen poistaminen



- Napauta päävalikossa **Tiedostonhallinta**.
- Siirry tallennuspaikkaluetteloon.
- Napauta **Turvallinen poistaminen**.
- Näytölle tulee viesti **Tietoväline voidaan nyt poistaa..**
- USB-massamuistin vetäminen pois

8.7.3 Asetusten uudelleenperustaminen

Tallennetut asetukset voidaan ladata uudelleen laitteeseen. Laitteen hetkellinen konfiguraatio korvataan tässä yhteydessä.



Ohjelmisto-optiot, jotka olivat aktiivisia asetusten varmuuskopioinnin aikana, on aktivoitava uudelleen laitteessa ennen asetusten palauttamista.

Uudelleenperustaminen voi olla tarpeen seuraavissa tapauksissa:

- Käyttöönoton aikana asetukset asetetaan yhdessä laitteessa ja siirretään kaikkiin samanlaisiin laitteisiin.

Lisätietoja: "Yksittäisvaiheet käyttöönottoon", Sivu 82

- Uudelleenasetuksen jälkeen asetukset kopioidaan takaisin laitteeseen.

Lisätietoja: "Kaikkien asetusten palautus", Sivu 209

Asetukset ► Huolto ► Varmuuskopiointi ja uudelleenperustaminen

Parametri	Selite
Asetusten uudelleenperustaminen	Tallennettujen asetusten palautus

- ▶ **Asetusten uudelleenperustaminen**
- ▶ Napauta **Täydellinen uudelleenperustaminen**.
- ▶ Aseta tarvittaessa USB-massamuistilaite (FAT32-muoto)laitteella olevaan USB-liitäntään.
- ▶ Siirry kansioon, joka sisältää varmuuskopiotiedoston.
- ▶ Valitse varmuuskopiotiedosto.
- ▶ Napauta **Valitse**.
- ▶ Vahvista onnistunut siirto napauttamalla **OK**.
- Järjestelmä ajetaan alas.
- ▶ Jos haluat käynnistää laitteen uudelleen siirrettyjen konfiguraatitiedostojen kanssa, kytke laite pois päältä ja käynnistä se uudelleen.

USB-massamuistin turvallinen poistaminen



- ▶ Napauta päävalikossa **Tiedostonhallinta**.
- ▶ Siirry tallennuspaikkuuetteluun.
- ▶ Napauta **Turvallinen poistaminen**.
- Näytölle tulee viesti **Tietoväline voidaan nyt poistaa..**
- ▶ USB-massamuistin vetäminen pois



8.8 Kaikkien asetusten palautus

Tarvittaessa voit palauttaa laitteen asetukset tehdasasetuksiin. Ohjelmisto-optiot poistetaan käytöstä ja ne on aktivoitava uudelleen olemassa olevan lisenssiavaimen avulla.

Asetukset ► Huolto ► Resetointi

Parametri	Selite
Kaikkien asetusten palautus	Palautus tehdasasetuksiin

- ▶ **Kaikkien asetusten palautus**
- ▶ Syötä salasana
- ▶ Vahvista syöte valitsemalla **RET**.
- ▶ Salasanan näyttämiseksi selväkielitekstinä aktivoi **Näytä salasana**.
- ▶ Vahvista toimenpide napauttamalla **OK**.
- ▶ Palautuksen vahvistamiseksi napauta **OK**.
- ▶ Vahvista laitteen alasajo napauttamalla **OK**.
- > Laite sammutetaan
- > Kaikki asetukset palautetaan.
- > Jos haluat käynnistää laitteen uudelleen, kytke laite pois päältä ja käynnistä se uudelleen.

8.9 Palautus toimitustilaan

Tarvittaessa voit palauttaa laitteen asetukset tehdasasetuksiin ja poistaa käyttäjätiedostot laitteen muistialueelta. Ohjelmisto-optiot poistetaan käytöstä ja ne on aktivoitava uudelleen olemassa olevan lisenssiavaimen avulla.

Asetukset ► Huolto ► Resetointi

Parametri	Selite
Palautus toimitustilaan	Asetusten palauttaminen tehdasasetuksiin ja käyttäjätiedostojen poistaminen laitteen muistialueelta

- ▶ **Palautus toimitustilaan**
- ▶ Syötä salasana
- ▶ Vahvista syöte valitsemalla **RET**.
- ▶ Salasanan näyttämiseksi selväkielitekstinä aktivoi **Näytä salasana**.
- ▶ Vahvista toimenpide napauttamalla **OK**.
- ▶ Palautuksen vahvistamiseksi napauta **OK**.
- ▶ Vahvista laitteen alasajo napauttamalla **OK**.
- > Laite sammutetaan
- > Kaikki asetukset palautetaan ja käyttäjätiedostot poistetaan.
- > Jos haluat käynnistää laitteen uudelleen, kytke laite pois päältä ja käynnistä se uudelleen.

9

**Purkaminen ja
hävittäminen**

9.1 Yleiskatsaus

Tämä luku sisältää tietoja ja ympäristönsuojelumääräyksiä, joita sinun on noudatettava laitteen asianmukaisen purkamisen ja hävittämisen yhteydessä.

9.2 Purkaminen



Laitteen purkamisen saa suorittaa vain ammattihenkilöstö.

Lisätietoja: "Henkilökunnan pätevyys", Sivu 15

Liitettävistä oheislaitteista riippuen purkamiseen voidaan tarvita pätevä sähköasentaja.

Myös asiaankuuluvien osien kokoamisessa ja asennuksessa annettuja turvallisuusohjeita on noudatettava.

Laitteen purkaminen

Pura laite päinvastaisessa järjestyksessä kuin asennus ja kokoaminen.

Lisätietoja: "Asennus", Sivu 69

Lisätietoja: "Asennus", Sivu 63

9.3 Hävittäminen

OHJE

Laitteen hävittäminen väärin!

Jos hävität laitteen väärin, seurauksena voi olla ympäristövahinkoja.

- ▶ Älä hävitä elektroniikkajätettä ja elektronisia komponentteja kotitalousjätteen mukana.
- ▶ Hävitä sisäänrakennettu vara-akku erillään laitteesta.
- ▶ Kierrätä laite ja vara-akku paikallisten jätehuoltomääräysten mukaisesti.



- ▶ Jos sinulla on kysyttävää laitteen hävittämisestä, ota yhteys HEIDENHAIN-huolto-yhtiöön.

10

Tekniset tiedot

10.1 Yleiskatsaus

Tämä luku sisältää yleiskuvauksen laitetiedoista ja piirustuksista sekä laitteen ja liitännän mitoista.

10.2 Laitetiedot

Laite

Kotelo	Alumiinijyrsintäkotelo
Laitemitat	314 mm x 265 mm x 36 mm
Kiinnitystapa, liitäntämitat	VESA MIS-D, 100 100 mm x 100 mm

Näyttö

Näyttöoruutu	<ul style="list-style-type: none"> ■ LCD-laajakulmanäyttö (16:10) Väri näyttö 30,7 cm (12,1") ■ 1280 x 800 pikseliä
Näyttöaskel	säädettävissä, min. 0,00001 mm
Käyttäjälitiantä	Käyttöliittymä (GUI) kosketusnäytöllä

Sähkötekniset tiedot

Syöttöjännite	<ul style="list-style-type: none"> ■ AC 100 V ... 240 V (± 10 %) ■ 50 Hz ... 60 Hz (± 5 %) ■ Laitteilla ID 1089176-xx: Syöttöteho maks. 38 W ■ Laitteilla ID 1089177-xx: Syöttöteho maks. 79 W
Puskuriparisto	Litiumpariston tyyppi CR2032; 3,0 V
Ylijänniteluokka	II
Mittalaitteentulojen lukumäärä	Jyrsintäsovellus: 4 (2 lisätuloa vapautettavissa ohjelmisto-optiolla) Sorvaussovellus: 4
Mittalaitteen liitäntä	<ul style="list-style-type: none"> ■ 1 V_{SS}: maksimivirta 300 mA, maks. syöttötaajuus 400 kHz ■ 11 μA_{SS}: maksimivirta 300 mA, maks. syöttötaajuus 150 kHz ■ EnDat 2.2: maksimivirta 300 mA
Interpolaatio jännitteellä 1 V _{SS}	4096-kertainen
Järjestelmäliitäntä	<ul style="list-style-type: none"> ■ Jännitteensyöttö DC 5 V tai DC 12 V ■ Kytkenälähtö 5 V tai potentiaalivapaa ■ Maks. kaapelipituus HEIDENHAIN-kaapelilla 30 m
Digitaalitulot	TTL DC 0 V ... +5 V
	Taso Jännitealue Virta-alue
	High DC 11 V ... 30 V 2,1 mA ... 6,0 mA
	Low DC 3 V ... 2,2 V 0,43 mA

Sähkötekniset tiedot

Digitaalilähdöt	TTL DC 0 V ... +5 V Maksimikuorma 1 k Ω Jännitealue DC 24 V (20,4 V ... 28,8 V) Lähtövirta maks. 150 mA per kanava
Relelähöt	Laitteilla ID 1089177-xx: <ul style="list-style-type: none"> ■ maks. kytkentäjännite AC 30 V / DC 30 V ■ maks. kytkentävirta 0,5 A ■ maks. kytkentäteho 0,5 A ■ maks. kestovirta 0,5 A
Analogiatulot	Laitteilla ID 1089177-xx: Jännitealue DC 0 V ... +5 V Vastus 100 Ω \leq R \leq 50 k Ω
Analogialähdöt	Laitteilla ID 1089177-xx: Jännitealue DC -10 V ... +10 V Maksimikuorma 1 k Ω
5 V jännitelähdöt	Jännitetoleranssi \pm 5 %, maksimivirta 100 mA
Tietoliitäntä	<ul style="list-style-type: none"> ■ 4 USB 2.0 Hi-Speed (tyyppi A), maksimivirta 500 mA kussakin USB-liitännässä ■ 1 Ethernet 10/100 Mbittiä/1 Gbitti (RJ45)

Ympäristö

Työskentelylämpötila	0 °C ... +45 °C
Varastointilämpötila	-20 °C ... +70 °C
Suhteellinen ilmankosteus	10 % ... 80 %:n suhteellinen kosteus, ei kondensoiva
Korkeus	\leq 2000 m

Yleistä

Direktiivit	<ul style="list-style-type: none"> ■ EMC-direktiivi 2014/30/EU ■ Pienjännitedirektiivi 2014/35/EU ■ RoHS-direktiivi 2011/65/EU
Likaantumistaso	2
Suojaluokka EN 60529	<ul style="list-style-type: none"> ■ Edessä ja sivuilla: IP65 ■ Takana: IP40
Massa	<ul style="list-style-type: none"> ■ 3,5 kg ■ Single-Pos-jalustalla: 3,6 kg ■ Duo-Pos-jalustalla: 3,8 kg ■ Multi-Pos-jalustalla: 4,5 kg ■ Multi-Pos-pitimellä: 4,1 kg

10.3 Laite- ja liitäntämitat

Kaikki piirustuksen mitat ovat millimetriä.

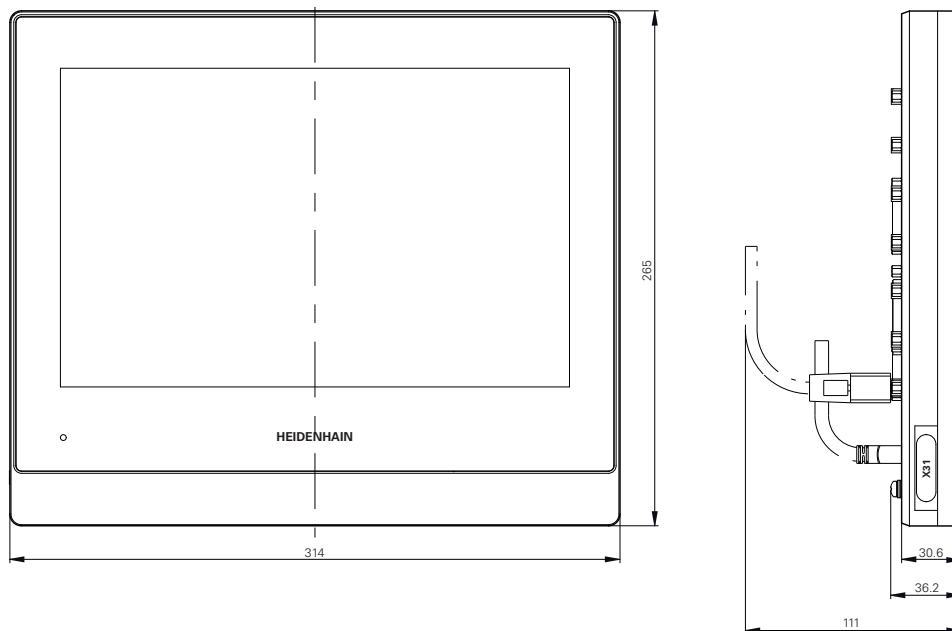

Kuva 29: Kotelon mitat

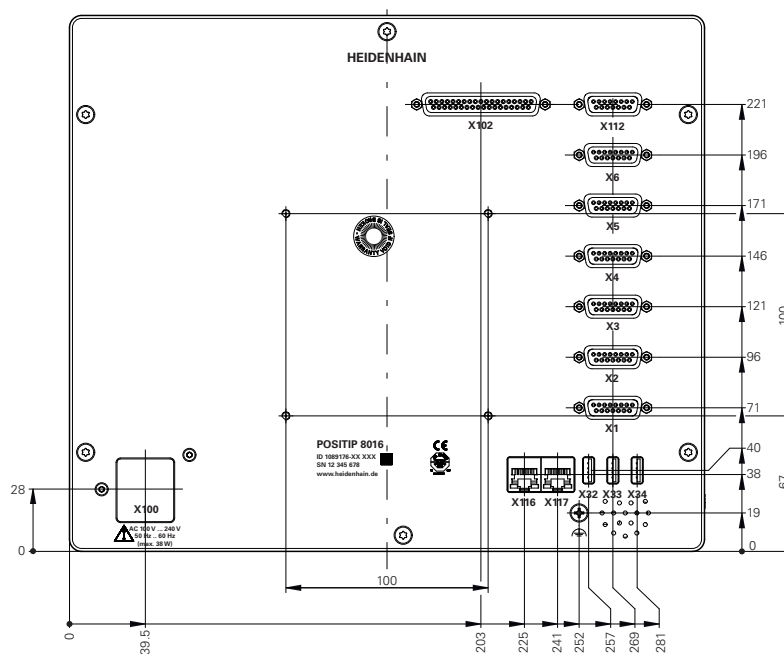

Kuva 30: Laitteen takapuolen mitat laitteilla ID 1089176-xx

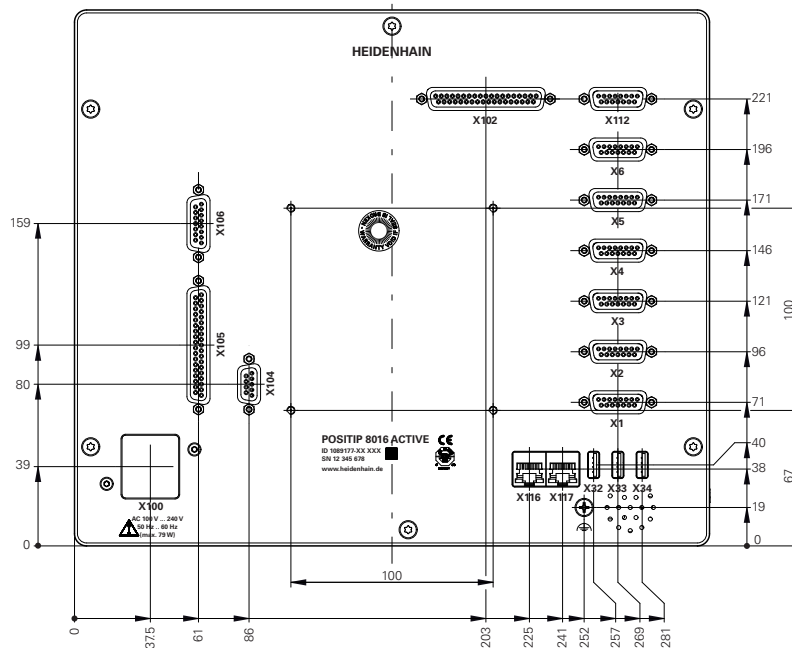

Kuva 31: Laitteen takapuolen mitat laitteilla ID 1089177-xx

10.3.1 Laitemitat Single-Pos-jalustalla

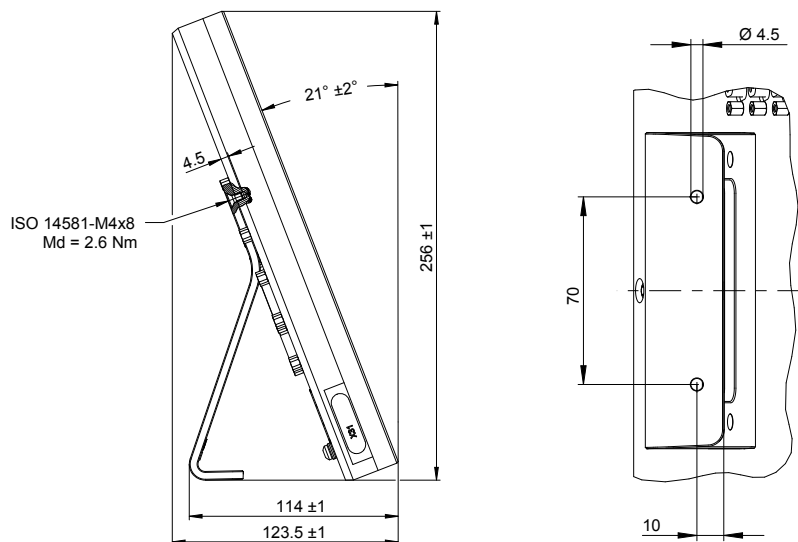

Kuva 32: Laitemitat Single-Pos-jalustalla

10.3.2 Laitemitat Duo-Pos-jalustalla

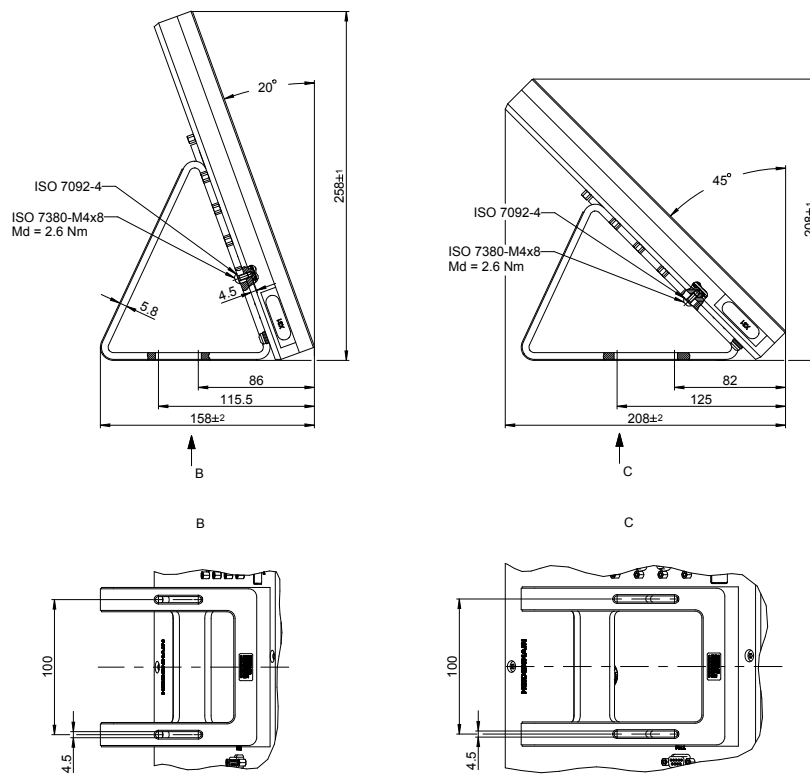

Kuva 33: Laitemitat Duo-Pos-jalustalla

10.3.3 Laitemitat Multi-Pos-jalustalla

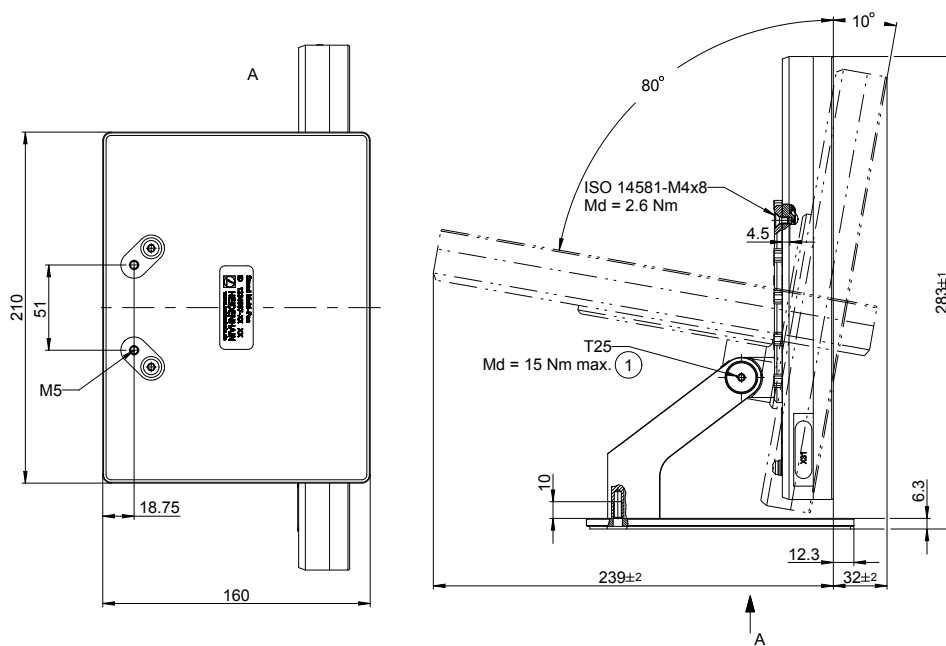

Kuva 34: Laitemitat Multi-Pos-jalustalla

10.3.4 Laitemitat Multi-Pos-pitimellä

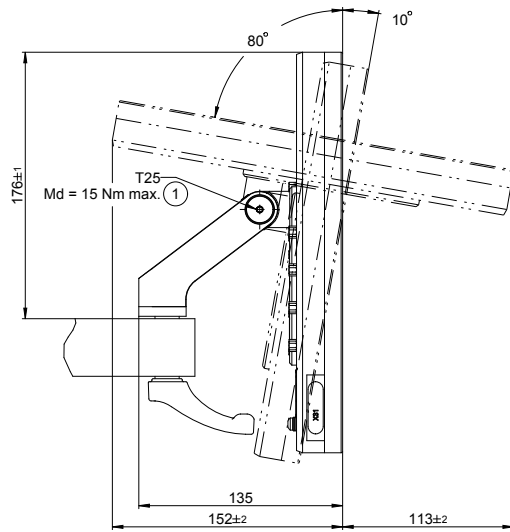

Kuva 35: Laitemitat Multi-Pos-pitimellä



Tietoa käyttäjälle

Yleiskatsaus

Tämä dokumentaation osa sisältää tärkeitä tietoja, joiden avulla käyttäjä käyttää laitetta.

Tämä dokumentaation osa sisältää tietoa yksittäisistä käyttötavoista:

- "Käsi käyttö", Sivu 223
- "MDI-käyttö", Sivu 232
- "Ohjelmankulku", Sivu 244
- "Ohjelmointi", Sivu 252

Löydät myös sovellusesimerkin ja sisältöä huollosta ja kunnossapidosta sekä sisältöä vianetsinnästä:

- "Käyttö esimerkki", Sivu 264
- "Huolto ja kunnossapito", Sivu 198
- "Mitä tehdä ja milloin ...", Sivu 282

Sisältohakemisto

1	Käsi käyttö.....	223
1.1	Yleiskatsaus.....	224
1.2	Karan kierrosluvun ylärajan määrittely.....	225
1.3	Referenssimerkkihaun suorittaminen.....	226
1.4	Peruspisteen määrittely.....	227
	1.4.1 Peruspisteen hipaisu.....	227
	1.4.2 Paikotusaseman aseman asetus peruspisteeksi.....	228
1.5	Työkalujen luonti.....	229
1.6	Työkalujen mittaus.....	230
1.7	Työkalun valinta.....	230
1.8	Ajaminen askelmitoilla.....	231
2	MDI-käyttö.....	232
2.1	Yleiskuvaus.....	233
2.2	Karan kierrosluvun ylärajan määrittely.....	235
2.3	Lausetyypit.....	235
	2.3.1 Lause Kierteen lastuaminen (yksinkertainen).....	237
	2.3.2 Kierteen lastuamisen lause (laajennettu).....	238
2.4	Lauseiden suoritus.....	239
2.5	Simulaatioikkunan käyttäminen.....	240
	2.5.1 Muotonäkymän esitys.....	241
2.6	Työskentely paikotusavun avulla.....	242
2.7	Mittakerroin käyttö.....	242
3	Ohjelmankulku.....	244
3.1	Yleiskatsaus.....	245
3.2	Ohjelman käyttö.....	246
	3.2.1 Ohjelman toteutus.....	247
	3.2.2 Ohjelmalauseiden ohjaus.....	248
	3.2.3 Suorituksen keskeytys.....	248
	3.2.4 Simulaatioikkunan käyttäminen.....	248
	3.2.5 Mittakerroin käyttö.....	250
	3.2.6 Karan kierrosluvun asetus.....	250
3.3	Ohjelmien hallinta.....	251
	3.3.1 Ohjelman avaaminen.....	251
	3.3.2 Ohjelman sulkeminen.....	251
4	Ohjelmointi.....	252
4.1	Yleiskatsaus.....	253
4.2	Lausetyypit.....	254
	4.2.1 Paikotukset.....	254
	4.2.2 Koordinaattijärjestelmät.....	254
	4.2.3 Konetoiminnot.....	255
4.3	Ohjelman luonti.....	258
	4.3.1 Ohjelmointituki.....	258
	4.3.2 Ohjelman ylärajan määrittely.....	259
	4.3.3 Lauseiden lisäys.....	259
	4.3.4 Lauseiden poisto.....	259

4.3.5	Ohjelman tallennus.....	259
4.4	Simulaatioikkunan käyttäminen.....	260
4.4.1	Muotonäkymän esitys.....	261
4.4.2	Simulaatioikkunan aktivointi.....	261
4.4.3	Ohjelman tarkastus simulaatioikkunassa.....	262
4.5	Ohjelmanhallinta.....	262
4.5.1	Ohjelman avaaminen.....	262
4.5.2	Ohjelman sulkeminen.....	262
4.5.3	Ohjelman tallennus.....	262
4.5.4	Ohjelman tallennus uudella nimellä.....	262
4.5.5	Ohjelman automaattinen tallennus.....	263
4.5.6	Ohjelman poisto.....	263
4.6	Ohjelmalauseiden muokkaus.....	263

5 Käyttö esimerkki..... 264

5.1	Yleiskuvaus.....	265
5.2	Sisäänkirjautuminen käyttöesimerkkiä varten.....	266
5.3	Edellytykset.....	266
5.4	Sorvin asetus.....	269
5.4.1	Lähtötyökalun mittaus.....	270
5.4.2	Työkalujen mittaus.....	271
5.4.3	Peruspisteen määrittely.....	272
5.5	Ulkomuodon rouhinta.....	272
5.6	Uranpistonsorvaus.....	275
5.7	Viisteen sorvaus.....	276
5.8	Ulkomuodon silitys.....	276
5.9	Kierteen valmistus.....	279
5.9.1	Kierteen määrittely.....	280
5.9.2	Kierteen sorvaus.....	281

6 Mitä tehdä ja milloin 282

6.1	Yleiskatsaus.....	283
6.2	Lokitiedostojen vienti.....	283
6.3	Järjestelmä- tai sähkökatko.....	283
6.3.1	Laiteohjelmiston uudelleenperustaminen.....	284
6.3.2	Asetusten uudelleenperustaminen.....	284
6.4	Häiriöt.....	284
6.4.1	Häiriöiden poisto.....	284

1

Käsikäyttö

1.1 Yleiskatsaus

Tässä luvussa kuvataan käsi käyttötapa ja kuinka voit tehdä yksinkertaisia työstöjä työkappaleelle tällä käyttötavalla.

i Sinun luettava ja ymmärrettävä luvun "Yleinen käyttö" sisältö, ennen kuin seuraavat tehtävät saa suorittaa.
Lisätietoja: "Yleinen käyttö", Sivu 18

Lyhyt kuvaus

Referenssimerkkien yliajo mahdollistaa absoluuttisen sijainnin määrittäminen. Käsi käyttöllä peruspisteet asetetaan referenssimerkkien haun jälkeen ja ne toimivat perusteena työkappaleen piirustuksen mukaiselle koneistukselle.

i Referenssipisteiden asettaminen käsi käyttöllä on edellytys laitteen käyttämiselle MDI-käyttöllä.

i EnDat-sarjaliitännällä varustettujen sarjamittalaitteiden tapauksessa referenssimerkkiä ei ole, koska akselit referoidaan automaattisesti.

Yksinkertaisessa koneistuksessa käsi käyttöllä kuvataan asemien mittausta ja työkalun valinta.

Kutsu



- ▶ Napauta päävalikossa **Käsi käyttö**.
- > Käsi käytön käyttöliittymää näytetään.

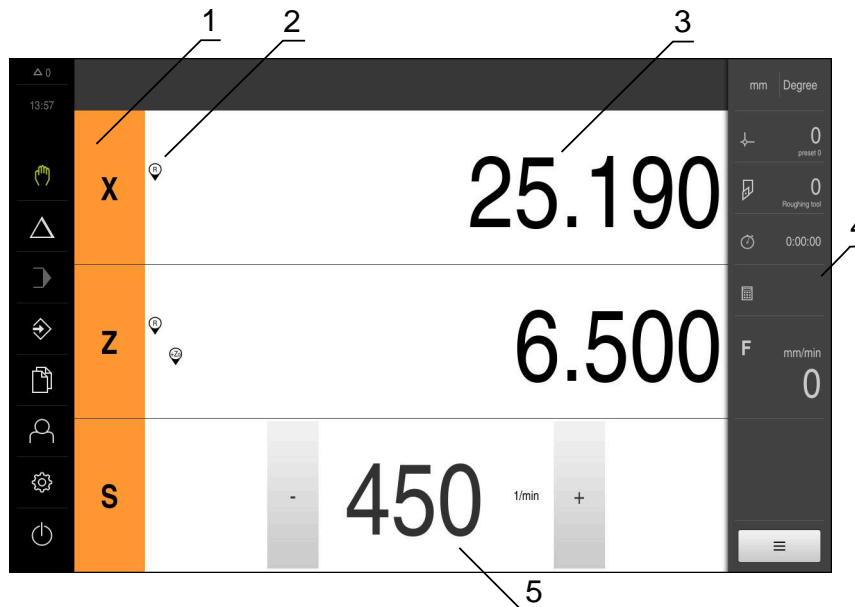

Kuva 36: Valikko **Käsi käyttö**

- 1 Akselinäppäin
- 2 Referenssi
- 3 Paikoitusnäytöt
- 4 Tilapalkki
- 5 Karan kierrosluku (työstökone)

1.2 Karan kierrosluvun ylärajan määrittely

Jos laite on konfiguroitu **kara-akselilla S**, sinun on määritettävä karanopeuden yläraja ennen mahdollista koneistusprosessia.

Sitä varten tulee laitteen jokaisen päällekytkennän jälkeen näyttöön valintaikkuna **Karan kierrosluvun yläraja**.

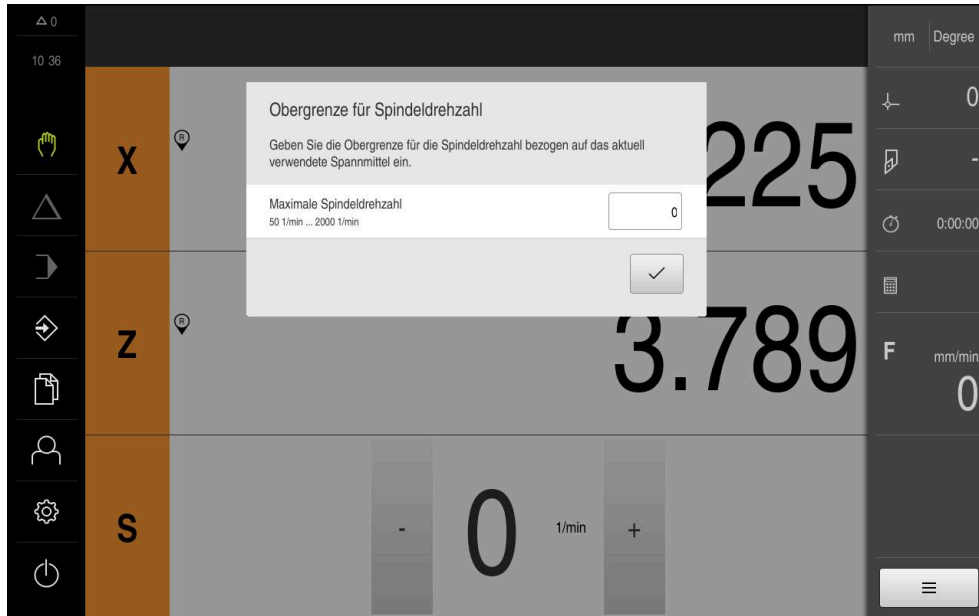

Kuva 37: Valintaikkuna **Karan kierrosluvun yläraja**

- ▶ Napauta syöttökenttää **Karan maksimikierrosluku**.
- ▶ Syötä karan kierrosluvun yläraja käytössä olevan kiinnittimen mukaan.
- ▶ Vahvista syöte valitsemalla **RET**.
- ▶ Napauta **Vahvista**.
- ▶ Laite vastaanottaa ylärajan.
- ▶ Valintaruutu **Karan kierrosluvun yläraja** suljetaan.



1.3 Referenssimerkkihaun suorittaminen

Laite voi referenssimerkkien avulla määrittää koneelle mittauslaitteen akseliasemat.

Jos mittauslaitteelle ei ole saatavissa referenssimerkkejä, sinun on suoritettava referenssimerkkihaku ennen mittauksen aloittamista.



Jos laite on konfiguroitu **kara-akselilla S**, sinun on määritettävä karanopeuden yläraja ennen mahdollista koneistusprosessia.

Lisätietoja: "Karan kierrosluvun ylärajan määrittely", Sivu 225



Jos referenssimerkin haku kytketään päälle laitteen käynnistämisen jälkeen, kaikki laitteen toiminnot estetään, kunnes referenssimerkin haku on suoritettu onnistuneesti.

Lisätietoja: "Referenssimerkki (Mittauslaite)", Sivu 97



EnDat-sarjaliitännällä varustettujen sarjamittalaitteiden tapauksessa referenssimerkkiä ei ole, koska akselit referoidaan automaattisesti.

Jos laitteen referenssimerkkihaku on kytketty päälle, ohjattu toiminto kehottaa sinua ajamaan akseleiden referenssimerkkien yli.

- ▶ Noudata sisäänkirjautumisen jälkeen ohjatun toiminnon ohjeita.
- > Onnistuneen referenssimerkkihaun jälkeen referenssimerkkisymboli lakkaa vilkkumasta.

Lisätietoja: "Paikoitusnäytön käyttöelementit", Sivu 40

Lisätietoja: "Referenssimerkin haun päällekytkentä", Sivu 139

Referenssimerkkihaun manuaalinen käynnistys

Jos referenssimerkkihakua ei suoritettu käynnistyksen jälkeen, voit aloittaa referenssimerkkihaun manuaalisesti myöhemmin.



- ▶ Napauta päävalikossa **Käsi käyttö**.
- > Käsi käytön käyttöliittymää näytetään.



- ▶ Napauta tilapalkissa **Lisätoiminnot**.



- ▶ Napauta **Referenssimerkki**.
- > Olemassa oleva referenssimerkki poistetaan.
- > Referenssin symboli vilkkuu.
- ▶ Noudata ohjatun toiminnon ohjeita
- > Onnistuneen referenssimerkkihaun jälkeen referenssimerkkisymboli lakkaa vilkkumasta.

1.4 Peruspisteen määrittely

Käsikäytöllä voit määrittellä työkappaleen peruspisteet seuraavin toimenpitein:

- Työkappaleen koskettaminen työkalulla ("hipaisukosketus"). Sinun on määritettävä kyseinen työkalun asema peruspisteeksi.
- Aja asemaan ja aseta peruspisteeksi tai ylikirjoita paikoitusaseman arvo.



Asentaja on jo saattanut tehdä peruspistetaulukon asetukset valmiiksi (**Setup**).

Lisätietoja: "Luo peruspistetaulukko", Sivu 168



Kun työkalua käytetään kosketukseen (hipaisuus), laite käyttää työkalutaulukkoon tallennettuja parametreja.

Lisätietoja: "Työkalutaulukon luonti", Sivu 166

Edellytys:

- Työkappale on kiinnitetty työstökoneeseen.
- Akselit on referoitu.

1.4.1 Peruspisteen hipaisu



- ▶ Napauta päävalikossa **Käsikäyttö**.
- > Käsikäytön käyttöliittymää näytetään.



- ▶ Napauta tilapalkissa **Lisätoiminnot**.



- ▶ Napauta valintaikkunassa **Peruspisteet**.
- > Dialogi **Aseta peruspistetiedot** avautuu.
- ▶ Aja työkalulla haluttuun asemaan.



- ▶ Napauta **Merkitse asema**.
- > Työkalun hetkellisasema tallennetaan.
- ▶ Suorita työkalun irtiajo turvallisessa asemassa.
- ▶ Napauta syöttökenttiin halutut asematiedot.



- ▶ Napauta **Vahvista** ohjatussa toiminnossa.
- > Peruspisteen valinnan valintaikkuna avataan.
- ▶ Valitse syötekentässä **Valittu peruspiste** haluamasi peruspiste:
 - ▶ Olemassa olevan peruspisteen ylikirjoittamiseksi valitse syöte peruspistetaulukosta.
 - ▶ Uuden peruspisteen määrittelemiseksi syötä peruspistetaulukkoon vielä määrittelemätön numero ja vahvista napauttamalla **RET**.



- ▶ Napauta **Vahvista** ohjatussa toiminnossa.
- > Kosketetut koordinaatit vastaanotetaan peruspisteenä.

1.4.2 Paikoitusaseman aseman asetus peruspisteeksi

Yksinkertaisessa koneistuksessa voit käyttää hetkellistä paikoitusasemaa peruspisteenä ja suorittaa yksinkertaisia paikoituslaskelmia.

Edellytys:

- Työkappale on kiinnitetty työstökoneeseen.
- Akselit on referoitu.

i Järjestelmässä, jossa on referenssimerkit, nollaus ja peruspisteiden asetus ovat mahdollisia vain, jos niihin referoidaan etukäteen.

Laitteen uudelleenkäynnistyksen jälkeen nämä peruspisteet eivät enää olisi jäljitettävissä ilman referointia. Lisäksi peruspistetaulukko menettää pätevyytensä ilman referointia, koska tallennettuja pisteitä ei voida käsitellä oikein.

Lisätietoja: "Referenssimerkkihaun suorittaminen", Sivu 226

i Suora syöttö akselimerkinnän X kautta siirtää nykyistä peruspistettä. Tämä siirtää keskipisteen pois karan keskiviivasta.

Voit estää tai vapauttaa suoran sisäänsyötön akselitunnisteen X kautta.

Lisätietoja: "Halkaisija-akseli", Sivu 136

Hetkellisaseman asetus peruspisteeksi



- ▶ Aja haluttuun asemaan.
- ▶ Pidä **akselinäppäintä**.
- Nykyinen sijainti korvaa peruspistetaulukon aktiivisen peruspisteen.
- Aktiivinen peruspiste otetaan käyttöön uudeksi arvoksi.
- ▶ Suorita haluttu muokkaus.

Määrittele hetkellisaseman paikoitusarvot.



- ▶ Aja haluttuun paikoitusasemaan.
- ▶ Napauta työalueella **akselinäppäintä** tai paikoitusarvoa.
- ▶ Syötä sisään haluamasi paikoitusarvo.
- ▶ Vahvasta syöte valitsemalla **RET**.
- Paikoitusarvo vastaanotetaan nykyiselle paikoitusasemalle.
- Syötetty paikoitusarvo linkitetään nykyiseen paikoitusasemaan ja se korvaa peruspistetaulukon aktiivisen peruspisteen.
- Aktiivinen peruspiste otetaan käyttöön uudeksi arvoksi.
- ▶ Suorita haluttu muokkaus.

1.5 Työkalujen luonti

Sinun on määriteltävä käsikäytöllä työkalutaulukkoon kaikki käytettävät työkalut.



Asentaja on jo saattanut tehdä työkalutaulukkoon nämä asetukset (**Setup**).
Lisätietoja: "Työkalutaulukon luonti", Sivu 166

- Työkappale on kiinnitetty työstökoneeseen.
- Akselit on referoitu.



- ▶ Napauta tilapalkissa **Työkalut**.
- > Valintaikkunaa **Työkalut** näytetään.



- ▶ Napauta **Taulukon avaus**.
- > Valintaikkunaa **Työkalutaulukko** näytetään.



- ▶ Napauta **Lisää**.
- ▶ Syötä nimi sisäänsyöttökenttään **Työkalutyyppe**.
- ▶ Vahvista syöte valitsemalla **RET**.
- ▶ Napauta syöttökenttiä peräjälkeen ja syötä vastaavat arvot.
- ▶ Muuta tarvittaessa mittayksikköä valintavalikossa.
- > Syötetyt arvot muunnetaan.
- ▶ Vahvista syöte valitsemalla **RET**.
- > Määritelty työkalu lisätään työkalutaulukkoon.



- ▶ Jos haluat lukita työkalun syötteen vahingossa tapahtuvien muutosten ja poistojen varalta, napauta **Lukitse** työkalun syötteen takana.



- > Symboli vaihtuu ja syöte suojataan.



- ▶ Napauta **Sulje**.
- > Valintaruutu **Työkalutaulukko** suljetaan.

1.6 Työkalujen mittaus

Työkalukoordinaattien **X** ja **Z** määrittämiseksi ja tallentamiseksi työkalutaulukkoon voit mitata työkalun sorvissa toiminnolla **Aseta työkalutiedot**.



- ▶ Napauta päävalikossa **Käsikäyttö**.
- > Käsikäytön käyttöliittymää näytetään.



- ▶ Napauta tilapalkissa **Lisätoiminnot**.



- ▶ Napauta valintaikkunassa **Työkalutiedot**.
- > Dialogi **Aseta työkalutiedot** avautuu.



- ▶ Aja työkalulla haluttuun asemaan.
- ▶ Napauta **Merkitse asema**.
- > Työkalun hetkellisasema tallennetaan.
- ▶ Suorita työkalun irtiajo turvallisessa asemassa.



- ▶ Napauta syöttökenttiin halutut asematiedot.
- ▶ Napauta **Vahvista** ohjatussa toiminnossa.
- > Valintaikkuna **Valitse työkalu** avautuu.
- ▶ Valitse haluamasi työkalu syöttökenttään **Valittu työkalu**:
 - ▶ Olemassa olevan työkalun ylikirjoittamiseksi valitse syöte työkalutaulukosta.
 - ▶ Uuden työkalun määrittelemiseksi syötä työkalutaulukkoon vielä käyttämätön numero ja vahvista valitsemalla **RET**.



- ▶ Napauta **Vahvista** ohjatussa toiminnossa.
- > Kosketetut koordinaatit vastaanotetaan työkalulle.

1.7 Työkalun valinta

Tilapalkissa näytetään kulloinkin valittuna olevaa työkalua. Siinä voit myös käyttää työkalutaulukkoa, josta voit valita haluamasi työkalun. Vastaavat työkaluparametrit otetaan automaattisesti laitteesta.



Asentaja on jo saattanut tehdä työkalutaulukkoon nämä asetukset (**Setup**).
Lisätietoja: "Työkalutaulukon luonti", Sivu 166



- ▶ Napauta tilapalkissa **Työkalut**.
- > Valintaikkunaa **Työkalut** näytetään.
- ▶ Napauta haluamaasi työkalua.



- ▶ Napauta **Vahvista**.
- > Vastaavat työkaluparametrit otetaan automaattisesti laitteesta.
- > Tilapalkissa näytetään valittu työkalu.
- ▶ Asenna haluttu työkalu työstökoneeseen.

1.8 Ajaminen askelmitoilla

Voit ajaa käsi käyttöllä inkrementaalisesti askelmittatoiminnon avulla.



- ▶ Napauta tilapalkissa **Syöttöarvo/Askelmitta**.
- > Valintaikkuna **Syöttöarvo/Askelmitta** avautuu.
- ▶ Aktivoi askelmitta liukukytkimellä **ON/OFF**.
- ▶ Syötä askelmitta vastaavaan syöttökenttään.
 - Lineaariakseleille syöttökenttiin **mm/r** ja **mm/min**
 - Pyörintäakseleille syöttökenttään **Askelmitta °**



- ▶ Sulje valintaikkuna napauttamalla **Sulje**.
- > Akseleita voidaan liikuttaa syötetyn askelmitan mukaan.



- > Aktiivinen askelmitta näytetään kuvakkeen avulla.

2

MDI-käyttö

2.1 Yleiskuvaus

Tässä luvussa kuvataan MDI-käyttötapa (tietojen sisäänsyöttö käsin) ja kuinka voit tehdä yksinkertaisia työstöjä työkappaleelle yksittäislausekäytöllä.



Sinun luettava ja ymmärrettävä luvun "Yleinen käyttö" sisältö, ennen kuin seuraavat tehtävät saa suorittaa.

Lisätietoja: "Yleinen käyttö", Sivu 18

Lyhyt kuvaus

MDI-käyttö antaa mahdollisuuden suorittaa yksi koneistuslause kerrallaan. Voit siirtää syötettävät arvot suoraan syötekenttiin selkeästi mitoitetusta, tuotantovalmiista piirustuksesta.



Laitteen MDI-käytön edellytyksenä on, että peruspisteet on asetettava käsikäytöllä.

Lisätietoja: "Peruspisteen määrittely", Sivu 227

MDI-käyttö mahdollistavat tehokkaan kertaluonteisen valmistuksen. Piensarjoilla voit ohjelmoida koneistusvaiheet ohjelmointitavalla ja käyttää niitä sitten uudelleen ohjelmanajon aikana.

Lisätietoja: "Ohjelmointi ", Sivu 252

Lisätietoja: "Ohjelmankulku ", Sivu 244

Kutsu



▶ Napauta päävalikossa **MDI- käyttö**.



▶ Napauta tilapalkissa **Luo**
 > MDI-käytön käyttöliittymää näytetään.

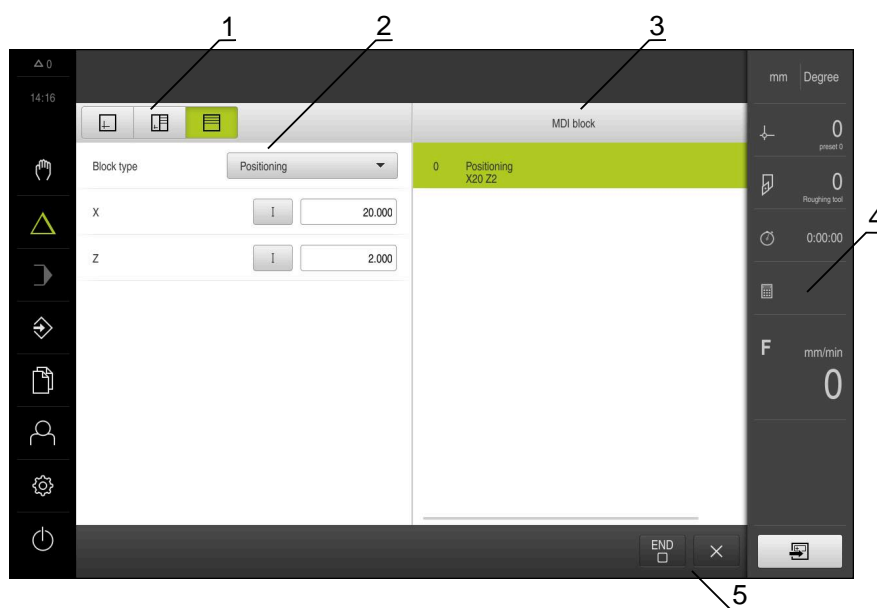

Kuva 38: Valikko **MDI-käyttö**

- 1 Näkymäpalkki
- 2 Lauseparametri
- 3 MDI-lause
- 4 Tilapalkki
- 5 Lausetyökalut

2.2 Karan kierrosluvun ylärajan määrittely

Jos laite on konfiguroitu **kara-akselilla S**, sinun on määritettävä karanopeuden yläraja ennen mahdollista koneistusprosessia.

Sitä varten tulee laitteen jokaisen päällekytkennän jälkeen näyttöön valintaikkuna **Karan kierrosluvun yläraja**.

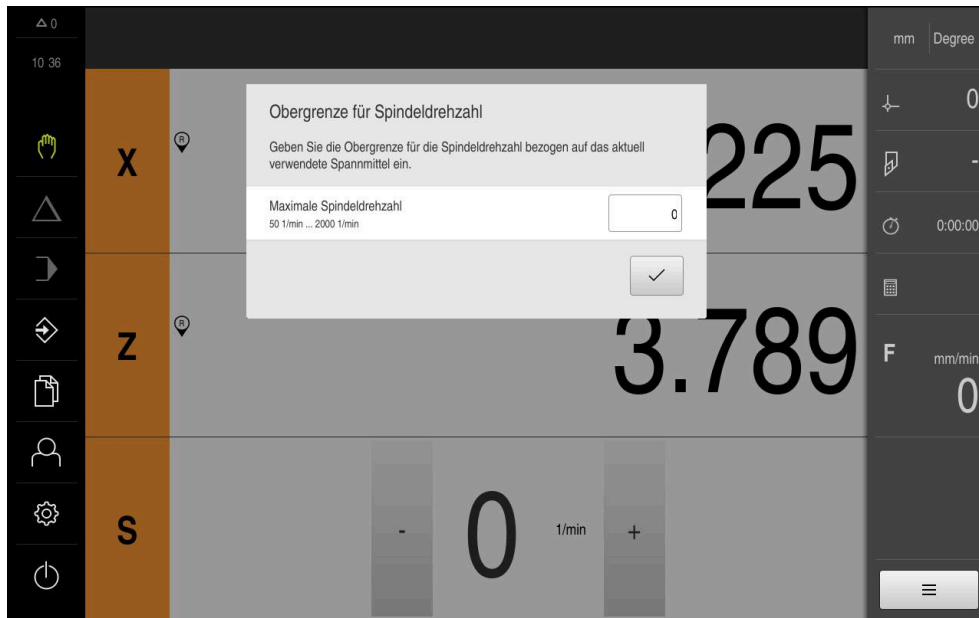

Kuva 39: Valintaikkuna **Karan kierrosluvun yläraja**

- ▶ Napauta syöttökenttää **Karan maksimikierrosluku**.
- ▶ Syötä karan kierrosluvun yläraja käytössä olevan kiinnittimen mukaan.
- ▶ Vahvista syöte valitsemalla **RET**.
- ▶ Napauta **Vahvista**.
- > Laite vastaanottaa ylärajan.
- > Valintaruutu **Karan kierrosluvun yläraja** suljetaan.



2.3 Lausetyypit

Voit käyttää seuraavia lausetyyppejä käsittelyyn MDI-käytöllä:

- Paikoitustoiminnot
- Koneistustyökierto

Asemointitoiminnot

Paikoitusarvot voidaan määrittellä manuaalisesti paikoitusta varten. Liitetyn työstökoneen kokoonpanosta riippuen voit sitten ajaa näihin paikoitusasemiin automaattisesti tai itse ohjaten.

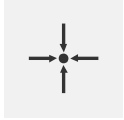

Oloasema

Vastaanottaa eri lausetyyppien syötekenttiin hetkellisen akseliaseman tai karan kierrosluvun.

Käytettävissä ovat seuraavat parametrit:

Parametri	Kuvaus
I	Paikoitusarvo inkrementaalinen, perustuu hetkelliseen asemaan.

Työstökierro

Jos sorvi on konfiguroitu kierteen lastuamiseen, käytettävissä on kaksi koneistustyökierroa. Kierteen lastuaminen (yksinkertainen) mahdollistaa yksinkertaisen kierteen lastuamisen ilman syvyysasetusta. Kierteen lastuamisessa (laajennettu) voidaan määrittellä laajennettu kierteitystyökierro syvyysasetuksella.



Ennen kuin voit määrittää koneistuskuvion, sinun on

- määriteltävä sopiva työkalu työkalutaulukosta
- valittava työkalu tilapalkissa

Lisätietoja: "Työkalutaulukon luonti", Sivu 166

2.3.1 Lause Kierteen lastuaminen (yksinkertainen)

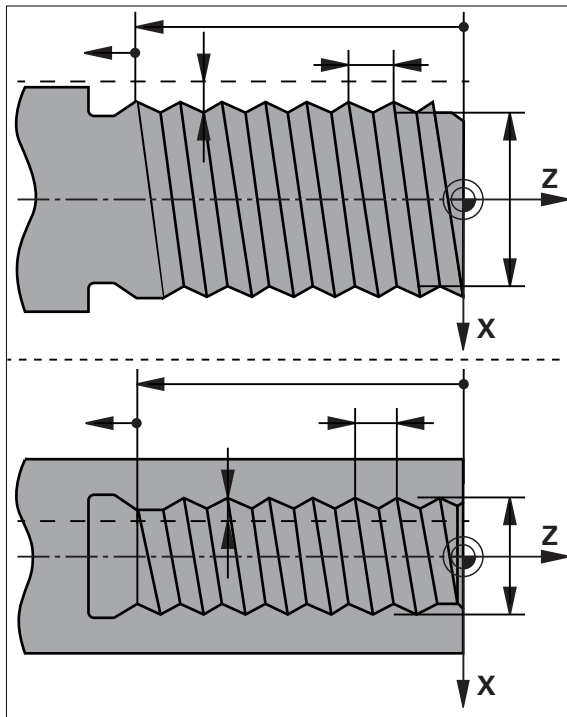



Kuva 40: Lauseen **Kierteen lastuaminen (yksinkertainen)** kaavioesitys

Parametri	Kuvaus
Kierteen sijainti	Kierteen asema <ul style="list-style-type: none"> ■ Ulkokierre ■ Sisäkierre
Pyörintäsuunta	Kiertoakselin pyörintäsuunta <ul style="list-style-type: none"> ■ Oikeakätinen ■ Vasenkätinen
Varmuusetäisyys	Inkrementaalinen kierteen syvyyteen, säteismitta
Kierteen syvyys (halkaisija)	Kierteen syvyys, halkaisijamitta
Kierteen nousu	Kierteen nousu <ul style="list-style-type: none"> ■ mm ■ kierteitä tuumalla
Muodon alku Z	Kierteen alku Z-akselin suunnassa
Muodon loppu Z	Kierteen loppu Z-akselin suunnassa
Yliajo	Liikematra kierteen lopussa akselin pysäyttämiseksi
Lähtökulma	Pyörintäakselin lähtökulma
Pyörintänopeus	Pyörintänopeus yksikössä r/min
Syöttöarvo X	Syöttöarvo asetusliikettä varten kierteen syvyydelle

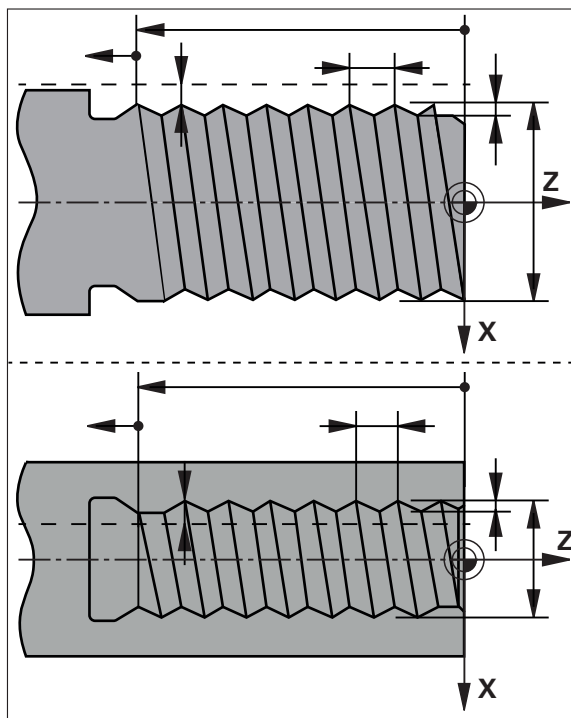
2.3.2 Kierteen lastuamisen lause (laajennettu)

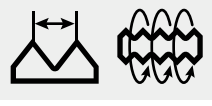

Kuva 41: Lauseen **Kierteen lastuaminen (laajennettu)** kaavioesitys

Parametri	Kuvaus
Kierteen sijainti 	Kierteen asema <ul style="list-style-type: none"> ■ Ulkokierre ■ Sisäkierre
Pyörintäsuunta 	Kiertoakselin pyörintäsuunta <ul style="list-style-type: none"> ■ Oikeakätinen ■ Vasenkätinen
Varmuusetäisyys X	Inkrementaalinen kierteen halkaisijaan, säteismitta
Kierteen halkaisija	Kierteen nimellishalkaisija (halkaisijamitta)
Kierteen syvyys	Inkrementaalinen kierteen halkaisijaan, säteismitta
Silitystyövara	Työvara syvyysasetusta varten, säteismitta
Kierteen nousu 	Kierteen nousu. <ul style="list-style-type: none"> ■ mm ■ kierteitä tuumalla
Muodon alku Z	Kierteen alku Z-akselin suunnassa
Muodon loppu Z	Kierteen loppu Z-akselin suunnassa
Yliajo	Liikematra kierteen lopussa akselin pysäyttämiseksi
Lähtökulma	Pyörintäakselin lähtökulma
Pyörintänopeus	Pyörintänopeus yksikössä r/min

Parametri	Kuvaus
Syöttöarvo X	Syöttöarvo asetusliikettä varten kierteen syvyydelle
Tyhjät lastut	Tyhjälastujen lukumäärä (0-10)

2.4 Lauseiden suoritus

Voit valita paikoitustoiminnon ja suorittaa tämän lauseen.



Jos vapautussignaaleja ei ole, käynnissä oleva ohjelma pysähtyy ja koneen käyttö pysähtyy.

Lisätietoja: Koneen valmistajan dokumentaatio

Lauseiden suoritus



- ▶ Napauta tilapalkissa **Luo**
- > Uusi lause näytetään.
tai
- > Viimeksi ohjelmoitu MDI-lause ja parametrit ladataan.
- ▶ Valitse **Lausetyyppi**-pudotusluettelosta haluamasi lausetyyppi.
- ▶ Määrittele vastaavat parametrit lausetyypin mukaan.



- ▶ Vastaanota nykyinen akseliaseman napauttamalla **Hetkelliaseman tallennus**.
- ▶ Vahvista kukin syöte valitsemalla **RET**.



- ▶ Lauseen valmistelun päättämiseksi napauta **END**.
- > Paikoitusapua näytetään.
- > Kun simulaatioikkuna on aktivoitu, lause näytetään.
- > Lauseesta riippuen muita toimenpiteitä voi olla tarpeen; ohjattu toiminto näyttää vastaavan ohjeen.
- ▶ Noudata ohjatussa toiminnossa annettuja ohjeita.



- ▶ Laitteen tai työstökoneen NC-ohjatuilla akseleilla paina tai napauta **NC-käynnistyspainiketta**.



- Monivaiheisilla lauseilla kuten koneistuskuvioilla siirry ohjatussa toiminnossa seuraavaan ohjeeseen valitsemalla **Seuraava**.

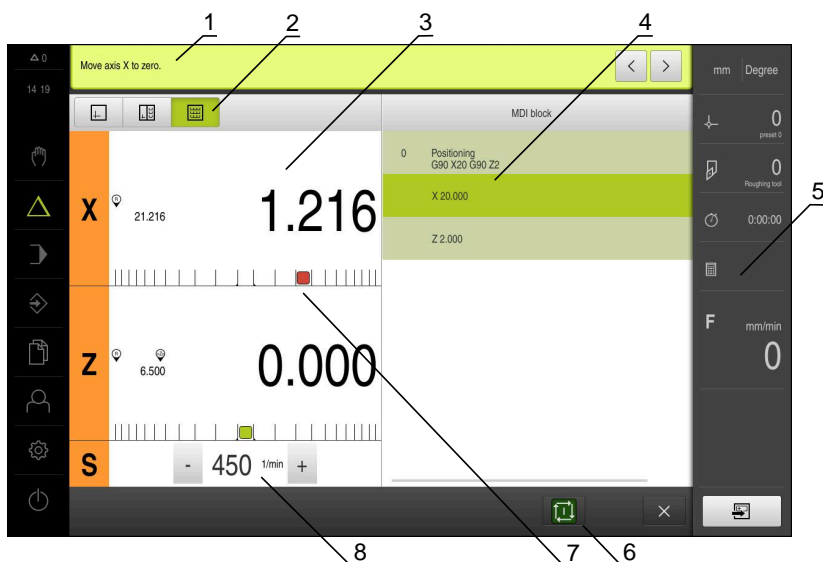



Kuva 42: Lauseen esimerkki **MDI**-käytöllä

- 1 Ohjattu toiminto
- 2 Näkymäpalkki
- 3 Loppumatkan näyttö
- 4 MDI-lause
- 5 Tilapalkki
- 6 NC-käynnistyspainike
- 7 Paikoitusapu
- 8 Karan kierrosluku (työstökone)

2.5 Simulaatioikkunan käyttäminen

Valitun lauseen visualisointi näkyy valitussa simulaatioikkunassa. Tilapalkissa on käytettävissä seuraavat vaihtoehdot:

Käyttöelementti	Toiminto
	Grafiikka Simulaation ja lauseiden näyttö.
	Grafiikka-asema Simulaation, parametrien (mahd. toteutuksessa paikoitusarvojen) ja lauseiden näyttö
	Asema Parametrien (mahd. toteutuksessa paikoitusarvojen) ja lauseiden näyttö

2.5.1 Muotonäkymän esitys

Simulaatioikkunassa näytetään muotonäkymää. Muotonäkymä auttaa työkalun tarkassa paikoituksessa tai muodon jälkiseurannalla koneistustasossa.

Muotonäkymässä käytetään seuraavia värejä (standardiarvot):

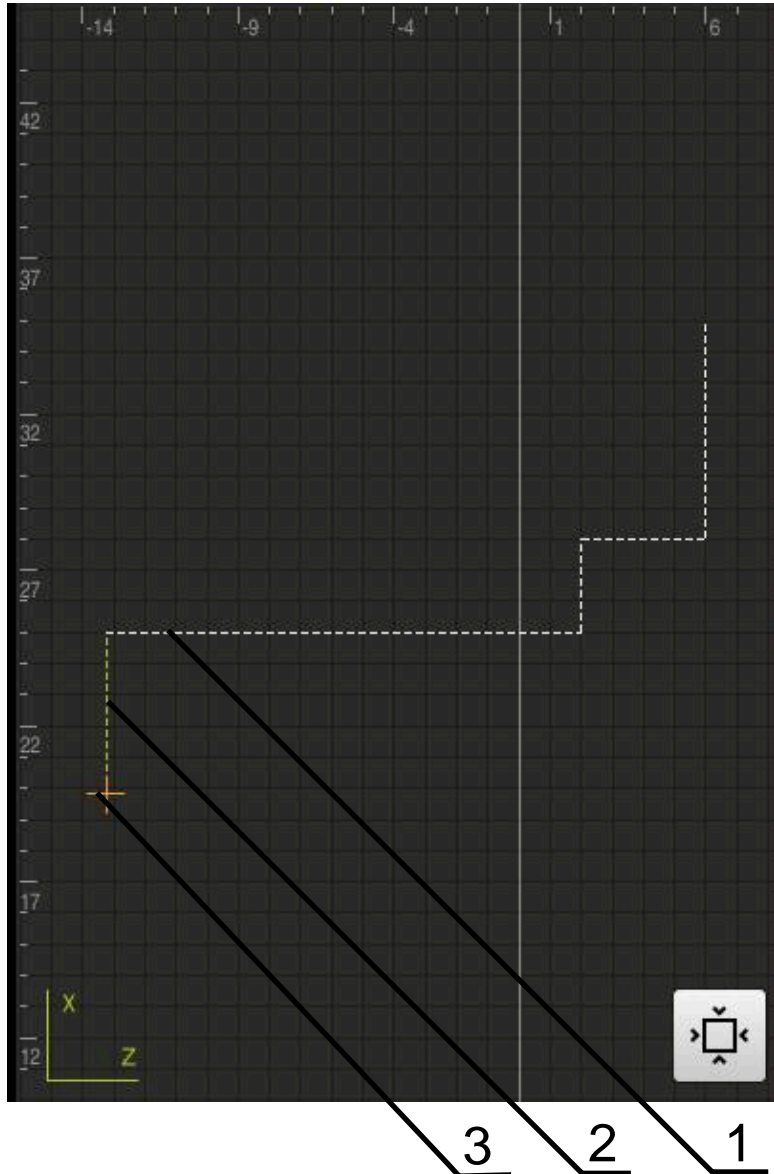

Kuva 43: Simulaatioikkuna muotonäkymällä

- 1 Koneistuskuvio (valkoinen)
- 2 Hetkellinen lause tai koneistusasema (vihreä)
- 3 Työkalun muoto, työkalun asema ja työkalujälki (oranssi)

Simulaatioikkunan aktivointi



- ▶ Napauta **Grafiikka-asema**.
- Sillä hetkellä merkittynä olevan lauseen simulaatioikkunaa näytetään.



- ▶ Suurena simulaatioikkuna napauttamalla **Grafiikka**.
- Parametrinäkömää piilotetaan ja simulaatioikkunaa suurennetaan.

2.6 Työskentely paikoitusavun avulla

Laite tukee sinua paikoittumisessa seuraavaan asetusasemaan näyttämällä graafista paikoitusapua ("Ajo nollaan"). Laite näyttää akselien alla mitta-asteikon, jonka voit ajaa nolnaan. Graafisena paikoitusapuna toimii pieni neliö, joka symbolisoi työkalun tavoiteasemaa.

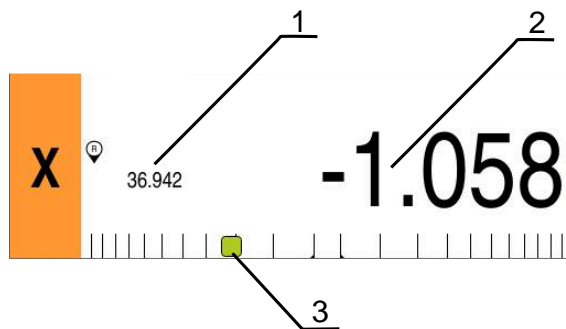

Kuva 44: Näkymä **Loppumatka ja asema** graafisella paikoitusavulla

- 1 Oloarvo
- 2 Loppumatka
- 3 Paikoitusapu

Paikoitusapu liikkuu mitta-asteikkoa pitkin, kun on työkalun keskellä alueella, joka on ± 5 mm asetusasemasta. Lisäksi väri muuttuu seuraavasti:

Paikoitusavun näyttö	Merkitys
Punainen	työkalun keskellä liikkuu pois asetusasemasta.
Vihreä	työkalun keskellä liikkuu pois asetusasemasta.

2.7 Mittakerroin käyttö

Jos mittakerroin aktivoidaan yhdelle tai useammalle akselille, tämä mittakerroin kerrotaan tallennetun asetusaseman arvolla, kun lause suoritetaan. Näin voit peilata tai skaalata lauseen.

Voit aktivoida mittakertoimen pikavalikossa.

Lisätietoja: "Asetusten mukautus pikavalikossa", Sivu 46

Esimerkki:

Seuraava **MDI-lause** ohjelmoidaan:

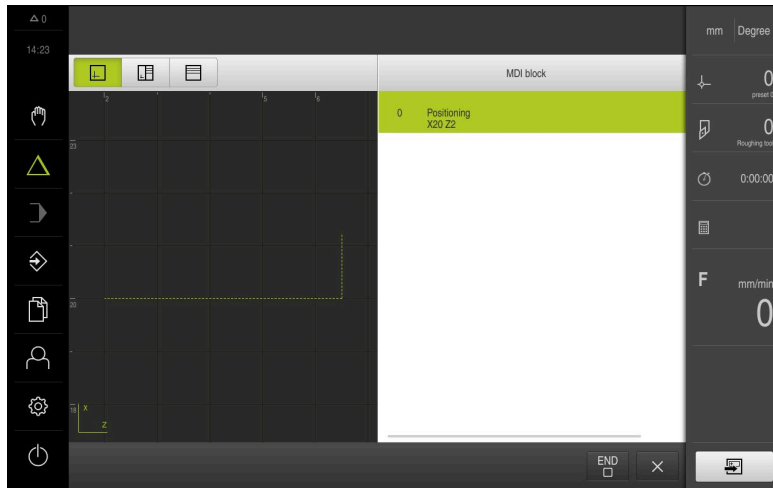

Kuva 45: Esimerkki – MDI-lause

X-akselia varten aktivoidaan **Mittakerroin** arvolla **-0.5**. Sen seurauksena suoritetaan seuraava **MDI-lause**:

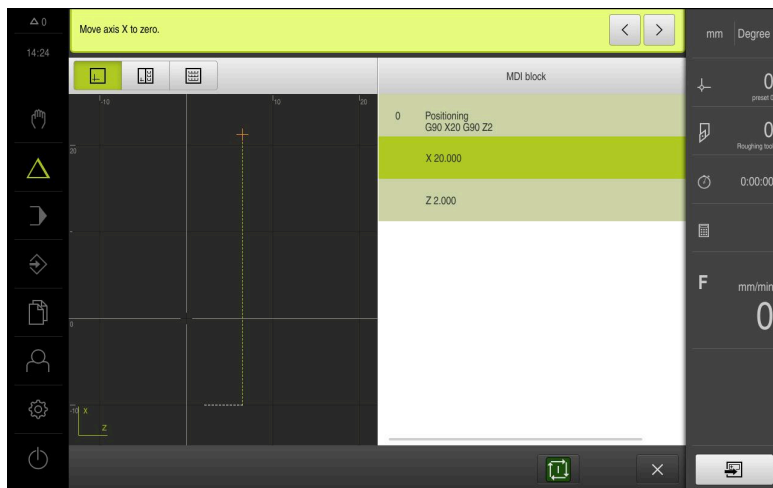

Kuva 46: Esimerkki – MDI-lauseen suoritus mittakertoimella



Jos laskettuja mittoja ei voida saavuttaa valitulla työkalulla, lauseen suoritus keskeytetään.



Mittakerrointa ei voi muuttaa lauseen suorituksessa.

3

Ohjelmankulku

3.1 Yleiskatsaus

Tässä luvussa kuvataan ohjelmanajon käyttötapa ja kuinka aikaisemmin luotu ohjelma suoritetaan tällä käyttötavalla.

i Sinun luettava ja ymmärrettävä luvun "Yleinen käyttö" sisältö, ennen kuin seuraavat tehtävät saa suorittaa.
Lisätietoja: "Yleinen käyttö", Sivu 18

Lyhyt kuvaus

Ohjelmanajon käyttötavalla käytetään laadittuja ohjelmia kappaleen valmistamiseen. Et voi muuttaa ohjelmaa, mutta sinulla on mahdollisuus ohjata ohjelmankulkua yksittäislausetilassa.

Lisätietoja: "Yksittäislausetila", Sivu 247

Ohjelmanajon toteutus riippuu työstökoneesta ja laiteversiosta:

- Jos työstökoneessa on NC-ohjatut akselit ja laitteessa ohjelmistoversio POSITIP 8000 NC1, paikoitusparametrit siirretään suoraan työstökoneeseen. Yksittäiset vaiheet käynnistetään työstökoneen NC-käynnistyspainikkeella.
- Jos työstökoneessa ei ole NC-ohjattuja akseleita, sinun on suoritettava paikoitus manuaalisesti käsipyörillä tai manuaalisilla suuntanäppäimillä.

Ohjelmaa käsiteltäessä ohjattu toiminto opastaa sinua yksittäisten ohjelman vaiheiden läpi. Valinnainen simulaatioikkuna toimii graafisena paikoitusapuna akseleille, joita sinun on ajettava.

Kutsu



- ▶ Napauta päävalikossa **Ohjelmanajo**.
- Ohjelmanajon käyttöliittymää näytetään.

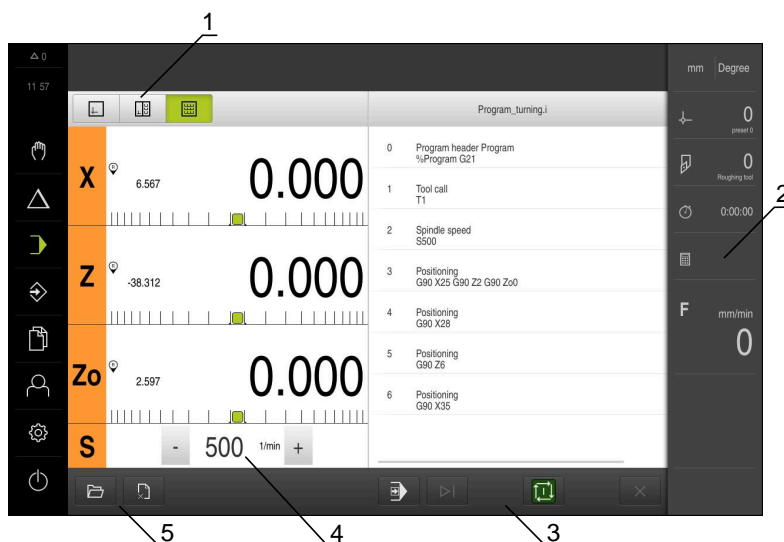

- 1 Näkymäpalkki
- 2 Tilapalkki
- 3 Ohjelmanohjaus
- 4 Karan kierrosluku (työstökone)
- 5 Ohjelmanhallinta

i Kun akselit **Z** ja **Zo** on kytketty, ohjelmanajon käyttötapa on estetty.

3.2 Ohjelman käyttö

Laite näyttää ladatun ohjelman lauseineen ja tarvittaessa lauseiden yksittäiset työvaiheet.



Jos vapautussignaaleja ei ole, käynnissä oleva ohjelma pysähtyy ja koneen käyttö pysähtyy.

Lisätietoja: Koneen valmistajan dokumentaatio

Edellytys:

- Vastaava työkappale ja työkalu on kiinnitetty
- Ohjelmatiedosto, jonka tyyppi on *.i, ladataan

Lisätietoja: "Ohjelmien hallinta", Sivun 251

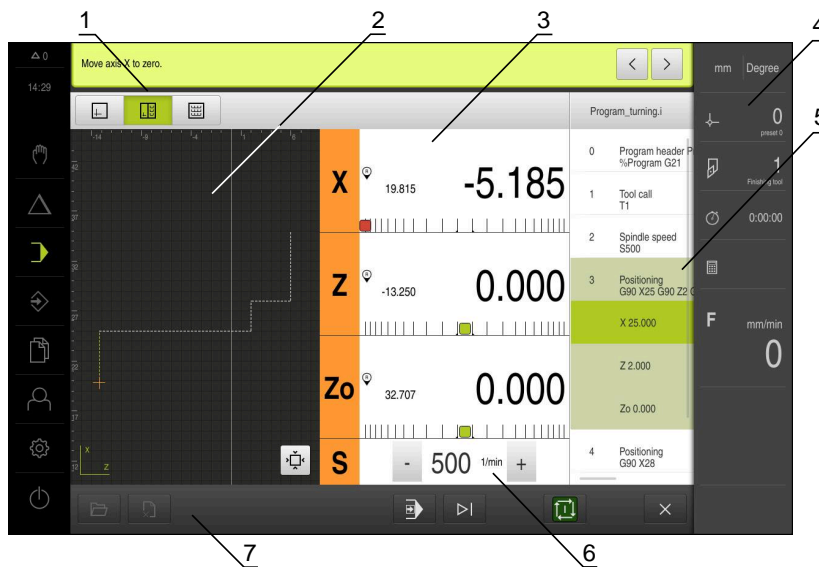

Kuva 47: Ohjelmointiesimerkki käytettävällä **Ohjelmaajo**

- 1 Näkymäpalkki
- 2 Simulaatioikkuna (valinnainen)
- 3 Loppumatkan näyttö
- 4 Työkalupalkki
- 5 Ohjelmalauseet
- 6 Karan kierrosluku (työstökone)
- 7 Ohjelmahallinta

3.2.1 Ohjelman toteutus

NC-ohjatuilla akseleilla ja ohjelmisto-optiolla POSITIP 8000 NC1

 Jos ohjelmassa ei ole **Syöttöarvo**-lausetta, laite käyttää syöttöarvoa "0".

- ▶ Paina työstökoneen NC-käynnistyspainiketta.
- Laite merkitsee ohjelman ensimmäisen lauseen.
- ▶ Paina uudelleen työstökoneen NC-käynnistyspainiketta.
- Lauseesta riippuen muita toimenpiteitä voi olla tarpeen. Ohjattu toiminto näyttää vastaavan ohjeen. Näin esim. työkalukutsun yhteydessä kara pysähtyy automaattisesti ja vastaava työkalu on vaihdettava.
- ▶ Monivaiheisilla lauseilla kuten koneistuskuviolla siirry ohjatussa toiminnossa seuraavaan ohjeeseen valitsemalla **Seuraava**.
- ▶ Noudata ohjatussa toiminnossa lauseelle annettuja ohjeita

 Lauseet ilman käyttäjän toimia (esim. peruspisteen asetus) suoritetaan automaattisesti.

- ▶ Muiden lauseiden suorituksessa paina kulloinkin NC-käynnistyspainiketta.

Manuaalisilla työstökoneilla



- ▶ Napauta ohjelmanohjauksessa **NC-KÄYNTIIN**.
- Laite merkitsee ohjelman ensimmäisen lauseen.
- ▶ Napauta ohjelmanohjauksessa vielä kerran **NC-KÄYNTIIN**.
- Lauseesta riippuen muita toimenpiteitä voi olla tarpeen. Ohjattu toiminto näyttää vastaavan ohjeen. Näin esim. työkalukutsun yhteydessä kara pysähtyy automaattisesti ja vastaava työkalu on vaihdettava.
- ▶ Monivaiheisilla lauseilla kuten koneistuskuviolla siirry ohjatussa toiminnossa seuraavaan ohjeeseen valitsemalla **Seuraava**.
- ▶ Noudata ohjatussa toiminnossa lauseelle annettuja ohjeita

 Lauseet ilman käyttäjän toimia (esim. peruspisteen asetus) suoritetaan automaattisesti.



- ▶ Muiden lauseiden suorituksessa napauta kulloinkin **NC-KÄYNTIIN**.

Yksittäislausetila



- ▶ Napauta ohjelmanohjauksessa **Yksittäislause** yksittäislausetilan aktivoimiseksi.
- Jos yksittäislausetila on aktivoitu, ohjelma pysähtyy jokaisen ohjelmanohjauksen lauseen jälkeen (myös lauseet ilman käyttäjän toimia)

3.2.2 Ohjelmalauseiden ohjaus

Jos haluat siirtyä yksittäisiin lauseisiin tai ohittaa ne, voit hypätä yhden lauseen eteenpäin ohjelman sisällä. Palaaminen taaksepäin ohjelmassa ei ole mahdollista.



- ▶ Napauta ohjelmanhallinnassa **Seuraava ohjelmavaihe**.
- > Seuraava lause merkitään.

3.2.3 Suorituksen keskeytys

Jos ilmenee virheitä tai ongelmia, voit peruuttaa ohjelman suorituksen. Jos keskeytät suorituksen, työkaluasema ja karan nopeus eivät muutu.



Et voi keskeyttää suoritusta, jos nykyinen lause on suorittamassa liikettä.





- ▶ Napauta ohjelmanhallinnassa **Ohjelman pysäytys**.
- > Suoritus lopetetaan.

3.2.4 Simulaatioikkunan käyttäminen

Valitun lauseen visualisointi näkyy valitussa simulaatioikkunassa.

Tilapalkissa on käytettävissä seuraavat vaihtoehdot:

Käyttöelementti	Toiminto
	Grafiikka Simulaation ja lauseiden näyttö
	Grafiikka-asema Simulaation, paikoitusarvojen ja lauseiden näyttö
	Asema Paikoitusarvojen ja lauseiden näyttö

Simulaatioikkunan aktivointi



- ▶ Napauta **Grafiikka-asema**.
- > Sillä hetkellä merkittynä olevan lauseen simulaatioikkunaa näytetään.



- ▶ Suurena simulaatioikkuna napauttamalla **Grafiikka**.
- > Parametrinäköpiilotetaan ja simulaatioikkunaa suurennetaan.

Muotonäkymän mukautus



- ▶ Napauta **Yksityiskohtainen näkymä**.
- > Yksityiskohtainen näkymä näyttää työkalun radan ja mahdolliset työstöasemat sillä hetkellä merkittynä olevalle lauseelle.



- ▶ Napauta **Yleiskuvaus**.
- > Yleiskuvaus näyttää koko työkappaleen.

3.2.5 Mittakerroin käyttö

Jos mittakerroin aktivoidaan yhdelle tai useammalle akselille, tämä mittakerroin kerrotaan tallennetun asetusarvon arvolla, kun lause suoritetaan. Näin voit peilata tai skaalata lauseen.

Voit aktivoida mittakerroimen pikavalikossa.

Lisätietoja: "Asetusten mukautus pikavalikossa", Sivun 46



Jos laskettuja mittoja ei voida saavuttaa valitulla työkalulla, lauseen suoritus keskeytetään.



Mittakerrointa ei voi muuttaa lauseen suorituksessa.

3.2.6 Karan kierrosluvun asetus

Karan kierroslukua voidaan säätää liitetyn työstökoneen konfiguraation mukaan.

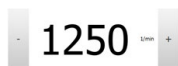

- ▶ Tarvittaessa voit siirtyä karan kierrosluvun näytöltä syöttökenttään vetämällä näyttöä oikealle.
- > Syöttökenttä **Karan kierrosluku** tulee näkyviin.
- ▶ Aseta karan kierrosluku haluttuun arvoon napauttamalla ja pitämällä painikkeita **+** tai **-**.
- tai
- ▶ Napauta syöttökenttää **Karan kierrosluku**.
- ▶ Syötä haluttu arvo.
- ▶ Vahvasta syöte valitsemalla **RET**.
- > Laite vastaanottaa syötetyn karan kierrosluvun ohjearvoksi ja ohjaa sen mukaan.
- ▶ Voit palata karan kierrosluvun näyttöön vetämällä syöttökenttää vasemmalle.



3.3 Ohjelmien hallinta

Ohjelman suorittamiseksi on avattava tyyppin *.i ohjelmatiedostoja.



Ohjelmien vakiomuistipaikka on **Internal/Programs**.

3.3.1 Ohjelman avaaminen



- ▶ Napauta ohjelmanhallinnassa **ohjelman avaaminen**.
- ▶ Valitse muistipaikka valintaikkunassa, esim. **Internal/Programs** tai USB-massamuisti.
- ▶ Napauta kansiota, jossa tiedosto on.
- ▶ Napauta tiedostoa.
- ▶ Napauta **Avaa**.
- > Valittu ohjelma ladataan.

3.3.2 Ohjelman sulkeminen



- ▶ Napauta ohjelmanhallinnassa **Sulje ohjelma**
- > Avattu ohjelma suljetaan.

4

Ohjelmointi

4.1 Yleiskatsaus

Tässä luvussa kuvataan ohjelmoinnin käyttötapa ja kuinka uusi ohjelma luodaan ja olemassa olevaa ohjelmaa muokataan tällä käyttötavalla.

i Sinun luettava ja ymmärrettävä luvun "Yleinen käyttö" sisältö, ennen kuin seuraavat tehtävät saa suorittaa.
Lisätietoja: "Yleinen käyttö", Sivu 18

Lyhyt kuvaus

Laite käyttää ohjelmia toistuviin tehtäviin. Niiden luomiseksi määritellään erilaisia lauseita, kuten paikoitus- tai konetoimintojen lauseita; ohjelma muodostuu sitten useiden lauseiden peräkkäisestä sarjasta. Laite tallentaa enintään 100 lausetta yhteen ohjelmaan.

i Laitetta ei tarvitse kytkeä työstökoneeseen ohjelmointia varten.

i Ohjelmoinnin paremman yleiskuvauksen saamiseksi voit tällä suorittaa sen ohjelmistolla POSITIP 8000 Demo. Viet viedä luodut ohjelmat ja ladata laitteeseen.

Kutsu



- ▶ Napauta päävalikossa **Ohjelmointi**.
- > Ohjelmoinnin käyttöliittymää näytetään.

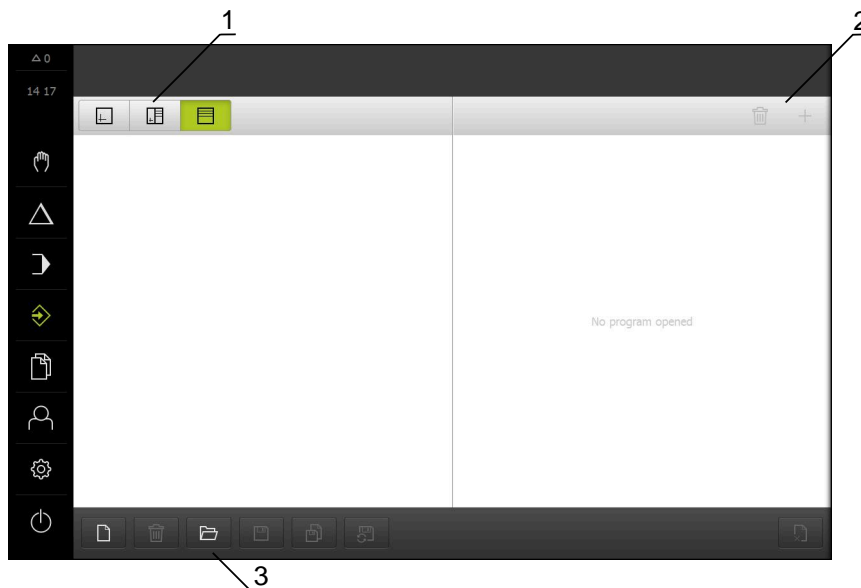

Kuva 49: Valikko **Ohjelmointi**

- 1 Näkymäpalkki
- 2 Työkalupalkki
- 3 Ohjelmanhallinta

i Tilapalkki ja valinnainen OEM-palkki ei ole käytettävissä valikossa **Ohjelmointi**.

4.2 Lausetyypit

Voit käyttää seuraavia lausetyyppejä ohjelmointiin:

- Paikoitustoiminnot
- Koordinaatiston vaihto (peruspiste)
- Konetoiminnot
- Koneistustyökierto

4.2.1 Paikoitukset

Paikoitusarvot voidaan määritellä manuaalisesti paikoitusta varten. Liitetyn työstökoneen kokoonpanosta riippuen voit sitten ajaa näihin paikoitusasemiin automaattisesti tai itse ohjaten.

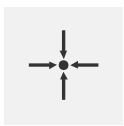

Oloasema

Vastaanottaa eri lausetyyppien syötekeskittimen hetkellisen akseliaseman tai karan kierrosluvun.

Käytettävissä ovat seuraavat parametrit:

Lausetyyppi Asemointi

Parametri	Kuvaus
	Paikoitusarvo inkrementaalinen, perustuu hetkelliseen asemaan.

4.2.2 Koordinaattijärjestelmät

Koordinaatiston vaihtamiseksi voit kutsua peruspisteet peruspistetaulukosta. Kutsu jälkeen käytetään valitun vertailupisteen koordinaatistoa.

Lisätietoja: "Paikoitusaseman aseman asetus peruspisteeksi", Sivu 228

Lausetyyppi Nollapiste

Parametri	Kuvaus
	Peruspisteen numero Tunnus peruspistetaulukosta Valinnainen: valinta peruspistetaulukosta

4.2.3 Konetoiminnot

Työkappaleen koneistusta varten voit kutsua konetoimintoja.

Käytettävissä olevat toiminnot riippuvat liitetyn työstökoneen konfiguraatiosta.

Käytettävissä ovat seuraavat lauseita ja parametreja:

Lausetyyppi	Parametri/kuvaus
Karan kierrosluku	Työkalukaran kierrosluku
Syöttöarvo	Työkaluakselin nopeus (vain NC-ohjatuilla akseleilla)
	<div style="border: 1px solid black; padding: 5px;">  Jos ohjelmassa ei ole Syöttöarvo-lauseita, laite käyttää syöttöarvoa "0". </div>
Lastuamisnopeus	Sorvaustyökalun lastuamisnopeus
Työkalukutsu	Työkalun numero Valinnainen: Valinta työkalutaulukosta Lisätietoja: "Työkalun valinta", Sivu 230 Kun työkalukutsu toteutetaan, kara pysähtyy automaattisesti ja käyttäjää kehoitetaan vaihtamaan vastaava työkalu.
M-toiminto	M-toiminnon numero Valinnainen: Valinta toimintotaulukosta
Odotusaika	Aikaväli koneistusvaiheiden välillä

Työstökierto

Jos sorvi on konfiguroitu kierteen lastuamiseen, käytettävissä on kaksi koneistustyöstökiertoa. Kierteen lastuaminen (yksinkertainen) mahdollistaa yksinkertaisen kierteen lastuamisen ilman syvyysasetusta. Kierteen lastuamisessa (laajennettu) voidaan määrittellä laajennettu kierteistyöstökierto syvyysasetuksella.

-  Ennen kuin voit määrittää koneistuskuvion, sinun on



 - määriteltävä sopiva työkalu työkalutaulukosta
 - valittava työkalu tilapalkissa

Lisätietoja: "Työkalutaulukon luonti", Sivu 166

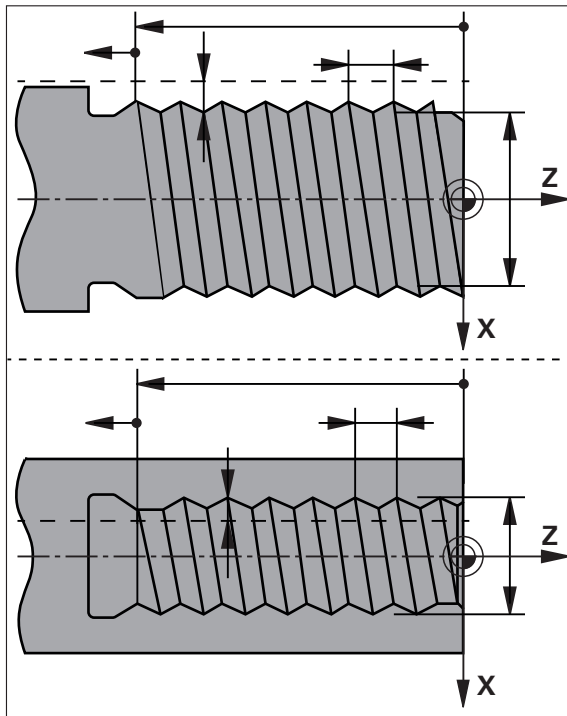
Lause Kierteen lastuaminen (yksinkertainen)



Kuva 50: Lauseen **Kierteen lastuaminen (yksinkertainen)** kaavioesitys

Parametri	Kuvaus
Kierteen sijainti 	Kierteen asema <ul style="list-style-type: none"> ■ Ulkokierre ■ Sisäkierre
Pyörintäsuunta 	Kiertoakselin pyörintäsuunta <ul style="list-style-type: none"> ■ Oikeakätinen ■ Vasenkätinen
Varmuusetäisyys	Inkrementaalinen kierteen syvyyteen, säteismitta
Kierteen syvyys (halkaisija)	Kierteen syvyys, halkaisijamitta
Kierteen nousu 	Kierteen nousu <ul style="list-style-type: none"> ■ mm ■ kierteitä tuumalla
Muodon alku Z	Kierteen alku Z-akselin suunnassa
Muodon loppu Z	Kierteen loppu Z-akselin suunnassa
Yliajo	Liikematra kierteen lopussa akselin pysäyttämiseksi
Lähtökulma	Pyörintäakselin lähtökulma
Pyörintänopeus	Pyörintänopeus yksikössä r/min
Syöttöarvo X	Syöttöarvo asetusliikettä varten kierteen syvyydelle

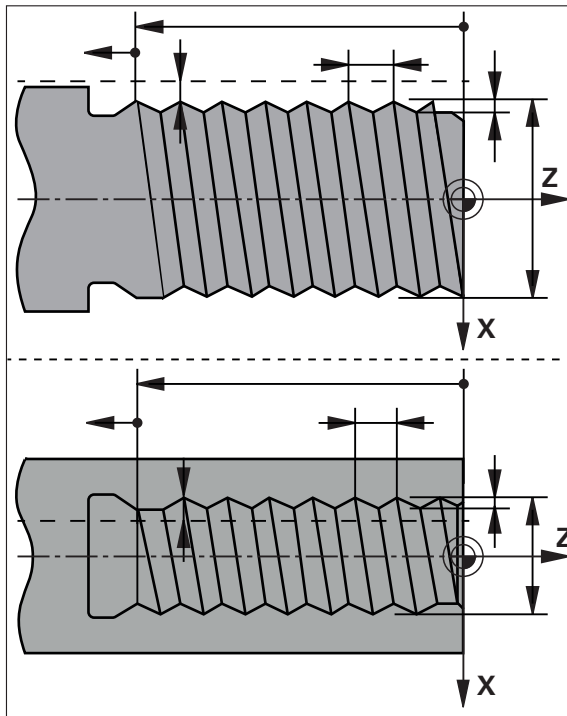
Kierteen lastuamisen lause (laajennettu)Kuva 51: Lauseen **Kierteen lastuminen (laajennettu)** kaavioesitys

Parametri	Kuvaus
Kierteen sijainti	Kierteen asema <ul style="list-style-type: none"> ■ Ulkokierre ■ Sisäkierre
Pyörintäsuunta	Kiertoakselin pyörintäsuunta <ul style="list-style-type: none"> ■ Oikeakätinen ■ Vasenkätinen
Varmuusetäisyys X	Inkrementaalinen kierteen halkaisijaan, säteismitta
Kierteen halkaisija	Kierteen nimellishalkaisija (halkaisijamitta)
Kierteen syvyys	Inkrementaalinen kierteen halkaisijaan, säteismitta
Silitystyövara	Työvara syvyysasetusta varten, säteismitta
Kierteen nousu	Kierteen nousu. <ul style="list-style-type: none"> ■ mm ■ kierteitä tuumalla
Muodon alku Z	Kierteen alku Z-akselin suunnassa
Muodon loppu Z	Kierteen loppu Z-akselin suunnassa
Yliajo	Liikematka kierteen lopussa akselin pysäyttämiseksi
Lähtökulma	Pyörintäakselin lähtökulma
Pyörintänopeus	Pyörintänopeus yksikössä r/min

Parametri	Kuvaus
Syöttöarvo X	Syöttöarvo asetusliikettä varten kierteen syvyydelle
Tyhjät lastut	Tyhjälastujen lukumäärä (0-10)

4.3 Ohjelman luonti

Ohjelma koostuu aina ohjelmaotsikosta (ylätunnisteesta) ja useista lauseista. Voit määrittellä tässä yhteydessä erilaisia lausetyyppejä, muokata vastaavia lauseparametreja ja poistaa edelleen yksittäisiä lauseita ohjelmasta.

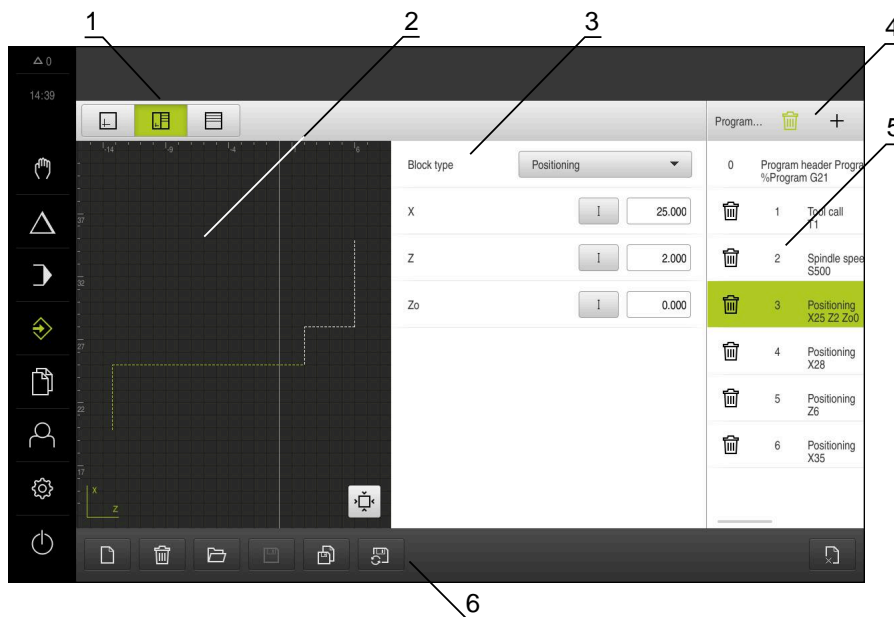

Kuva 52: Ohjelmointiesimerkki käytettävällä **Ohjelmointi**

- 1 Näkymäpalkki
- 2 Simulaatioikkuna (valinnainen)
- 3 Lauseparametri
- 4 Työkalupalkki
- 5 Ohjelmalauseet
- 6 Ohjelmanhallinta

4.3.1 Ohjelmointituki

Laite tukee sinua ohjelman luonnin yhteydessä seuraavalla tavalla:

- Kun lisää tietyn lausetyypin, ohjattu toiminto näyttää tarvittavat tiedot tämän lausetyypin tarvittavista parametreista.
- Niiden lauseiden näyttö, joissa on virheitä tai jotka vielä vaativat parametreja, muuttuu luettelossa punaiseksi.
- Ohjattu toiminto näyttää ongelmien yhteydessä viestiä **Ohjelma sisältää virheellisiä ohjelmalauseita**. Voit vaihtaa ohjelmalauseiden välillä napauttamalla nuolinäppäimiä.
- Valinnainen simulaatioikkuna näyttää hetkellisen lauseen visuaalista näkymää.
Lisätietoja: "Simulaatioikkunan käyttäminen", Sivü 240



Kaikki ohjelman muutokset voidaan tallentaa manuaalisesti.

- ▶ Napauta ohjelmanhallinnassa **Automaattinen ohjelman tallennus**.
- ▶ Kaikki ohjelman muutokset tallennetaan heti automaattisesti.

4.3.2 Ohjelman ylätunnisteen määrittely



- ▶ Napauta ohjelmanhallinnassa **Uuden ohjelman laadinta**.
- ▶ Valitse valintaikkunassa muistipaikka, esim. **Internal/Programs**, johon ohjelma tulee tallentaa.
- ▶ Syötä ohjelman nimi.
- ▶ Vahvista syöte valitsemalla **RET**.
- ▶ Napauta **Luo**.
- > Uusi ohjelma alkulauseella **Ohjelmaotsikko** luodaan.
- > Ohjelma nimeä näytetään työkalupalkissa.
- ▶ Syötä yksiselitteinen nimi kohtaan **Nimi**.
- ▶ Vahvista syöte valitsemalla **RET**.
- ▶ Muuta tarvittaessa mittayksikköä liukukytkimellä.

4.3.3 Lauseiden lisäys



- ▶ Napauta työkalupalkissa **Lauseen lisäys**.
- > Uusi lause määritellään todellisen kohdan alapuolelle.
- ▶ Valitse **Lausetyyppi**-pudotusluettelosta haluamasi lausetyyppi.
- ▶ Määrittele vastaavat parametrit lausetyypin mukaan.
Lisätietoja: "Lausetyypit", Sivu 254
- ▶ Vahvista kukin syöte valitsemalla **RET**.
- > Kun simulaatioikkuna on aktivoitu, lause näytetään.

4.3.4 Lauseiden poisto



- ▶ Napauta työkalupalkissa **Poista**.
- > Ohjelman lauseet merkitään poistosymbolilla.
- ▶ Napauta haluttujen lauseiden poistosymbolia.
- > Valitut lauseet poistetaan ohjelmasta.
- ▶ Napauta työkalupalkissa vielä kerran **Poista**.

4.3.5 Ohjelman tallennus





- ▶ Napauta ohjelmanhallinnassa **Ohjelman tallennus**.
- > Ohjelma tallennetaan.

4.4 Simulaatioikkunan käyttäminen

Valitun lauseen simulaatioikkunaa näytetään. Voit myös käyttää simulaatioikkunaa luodun ohjelman lausekohtaiseen tarkastukseen.

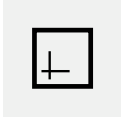
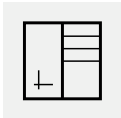
Tilapalkissa on käytettävissä seuraavat vaihtoehdot:

Käyttöelementti	Toiminto
	Grafiikka Simulaation ja lauseiden näyttö
	Grafiikka-asema Simulaation, paikoitusarvojen ja lauseiden näyttö
	Asema Paikoitusarvojen ja lauseiden näyttö

4.4.1 Muotonäkymän esitys

Simulaatioikkunassa näytetään muotonäkymää. Muotonäkymä auttaa työkalun tarkassa paikoituksessa tai muodon jälkiseurannalla koneistustasossa.

Muotonäkymässä käytetään seuraavia värejä (standardiarvot):

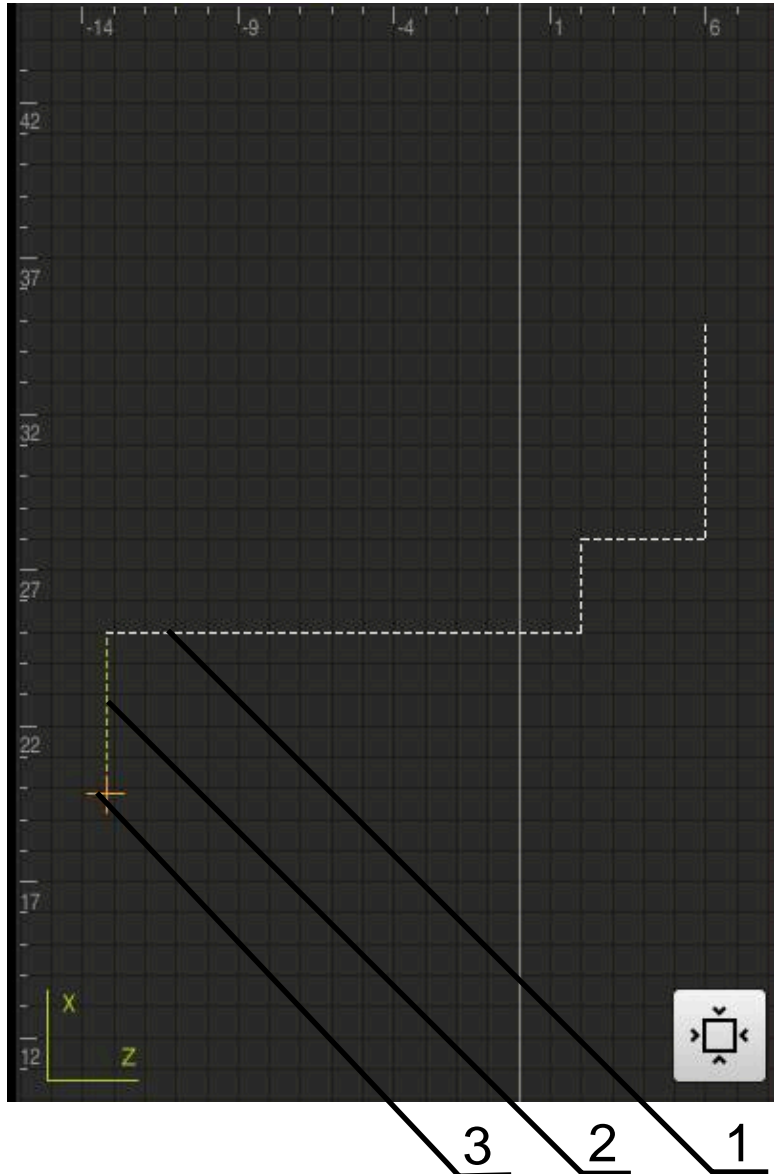

Kuva 53: Simulaatioikkuna muotonäkymällä

- 1 Koneistuskuvio (valkoinen)
- 2 Hetkellinen lause tai koneistusasema (vihreä)
- 3 Työkalun muoto, työkalun asema ja työkalujälki (oranssi)

4.4.2 Simulaatioikkunan aktivointi



- ▶ Napauta **Grafiikkalomake**.
- ▶ Merkittynä olevan lauseen simulaatioikkunaa näytetään.



- ▶ Suurena simulaatioikkuna napauttamalla **Grafiikka**.
- ▶ Parametrinäköymä piilotetaan ja simulaatioikkunaa suurennetaan.

4.4.3 Ohjelman tarkastus simulaatioikkunassa



- ▶ Napauta **Grafiikka**.
- > Voimassa olevan ohjelman simulaatioikkunaa näytetään.
- ▶ Napauta peräjälkeen ohjelman jokaista lausetta.
- > Ohjelmavaiheita näytetään simulaatioikkunassa; mikäli tarpeen, suurena yksityiskohtaista näkymää vastaavasti.



- ▶ Näkymän suurentamiseksi napauta **Yksityiskohtainen näkymä**.



- ▶ Edelliseen paikoitusnäyttöön palataksesi napauta **Yleiskatsaus**.

4.5 Ohjelmanhallinta

Voit tallentaa ohjelmat niiden laatimisen jälkeen automaattista ohjelmanajoa tai myöhempää muokkausta varten.

 Ohjelmien vakiomuistipaikka on **Internal/Programs**.

4.5.1 Ohjelman avaaminen



- ▶ Napauta ohjelmanhallinnassa **ohjelman avaaminen**.
- ▶ Valitse muistipaikka valintaikkunassa, esim. **Internal/Programs** tai USB-massamuisti.
- ▶ Napauta kansiota, jossa tiedosto on.
- ▶ Napauta tiedostoa.
- ▶ Napauta **Avaa**.
- > Valittu ohjelma ladataan.

4.5.2 Ohjelman sulkeminen



- ▶ Napauta ohjelmanhallinnassa **Sulje ohjelma**
- > Avattu ohjelma suljetaan.

4.5.3 Ohjelman tallennus



- ▶ Napauta ohjelmanhallinnassa **Ohjelman tallennus**.
- > Ohjelma tallennetaan.

4.5.4 Ohjelman tallennus uudella nimellä



- ▶ Napauta ohjelmanhallinnassa **Ohjelman tallennus nimellä**.
- ▶ Valitse valintaikkunassa muistipaikka, esim. **Internal/Programs** tai USB-massamuisti, johon ohjelma tulee tallentaa.
- ▶ Syötä ohjelman nimi.
- ▶ Vahvasta syöte valitsemalla **RET**.
- ▶ Napauta **Tallenna nimellä**.
- > Ohjelma tallennetaan.
- > Ohjelma nimeä näytetään työkalupalkissa.

4.5.5 Ohjelman automaattinen tallennus



- ▶ Napauta ohjelmanhallinnassa **Automaattinen ohjelman tallennus**.
- > Kaikki ohjelman muutokset tallennetaan heti automaattisesti.

4.5.6 Ohjelman poisto



- ▶ Napauta ohjelmanhallinnassa **Ohjelman poisto**.
- ▶ Napauta **Poista valinta**.
- ▶ Poiston vahvistamiseksi napauta **OK**.
- > Ohjelma poistetaan.

4.6 Ohjelmalauseiden muokkaus

Voit myös muokata ohjelman jokaista lausetta myöhemmin. Ohjelma tallennettava uudelleen muokkauksen jälkeen, jotta muutokset voidaan ottaa käyttöön ohjelmassa.

Ohjelmalauseiden muokkaus



- ▶ Napauta ohjelmanhallinnassa **Ohjelman avaaminen**.
- ▶ Valitse muistipaikka valintaikkunassa, esim. **Internal/Programs**
- ▶ Napauta kansiota, jossa tiedosto on.
- ▶ Napauta tiedostoa.
- ▶ Napauta **Avaa**.
- > Valittu ohjelma ladataan.
- ▶ Napauta haluamaasi lausetta.
- > Valitun lauseen parametrit näytetään.
- ▶ Lausetyypistä riippuen muokkaa vastaavia parametreja.
- ▶ Vahvista kukin syöte valitsemalla **RET**.



- ▶ Napauta ohjelmanhallinnassa **Ohjelman tallennus**.
- > Muokattu ohjelma tallennetaan.

5

Käyttö esimerkki

5.1 Yleiskuvaus

Tämä luku kuvaa esimerkkityökappaleen valmistusta. Kun valmistat esimerkkityökappaletta, tämä luku ohjaa sinut vaihe vaiheelta laitteen erilaisten käyttömahdollisuuksien läpi. Sinun on suoritettava seuraavat koneistusvaiheet, jotta kierretappi voidaan valmistaa onnistuneesti:

Koneistusvaihe	Käyttötapa
Sorvin asetus	Käsi käyttö
Ulkomuodon rouhinta	Käsi käyttö
Uranpistosorvaus	Käsi käyttö
Viisteen sorvaus	Käsi käyttö
Ulkomuodon silytys	Käsi käyttö
Kierteen sorvaus	MDI-käyttö

Edellytys:

- X-akseli NC-akselina
- Z-akseli NC-akselina
- Kiertoakseli on NC-akselina tai kara suuntauksella

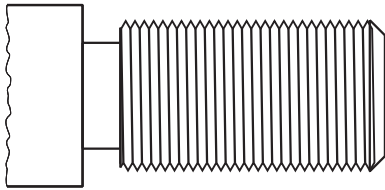

Kuva 54: Esimerkkityökappale



Sinun luettava ja ymmärrettävä luvun "Yleinen käyttö" sisältö, ennen kuin seuraavat tehtävät saa suorittaa.

Lisätietoja: "Yleinen käyttö", Sivu 18

5.2 Sisäänkirjautuminen käyttöesimerkkiä varten

Käyttäjän sisäänkirjautuminen

Käyttäjän **Operator** täytyy kirjautua sisään käyttöesimerkkiä varten.



- ▶ Napauta päävalikossa **Käyttäjän kirjautuminen**.
- ▶ Tarvittaessa kirjautuneena olevan käyttäjän täytyy ensin kirjautua ulos.
- ▶ Valitse käyttäjä **Operator**.
- ▶ Napauta syöttökenttää **Salasanan**.
- ▶ Syötä salasana "operator".



Jos salasana ei täsmää standardiasetuksiin, se on kysyttävä asettajan (**Setup**) koneen valmistajan (**OEM**) yhteydessä.

Jos salasana ei ole enää tiedossa, ota yhteyttä HEIDENHAIN-huoltoedustajaan.

- ▶ Vahvista syöte valitsemalla **RET**.
- ▶ Napauta **Kirjautuminen**.



5.3 Edellytykset

kierretappi valmistetaan työskentelemällä käsikäyttöisellä sorvilla. kierretappia varten on seuraava tekninen mittapiirustus:

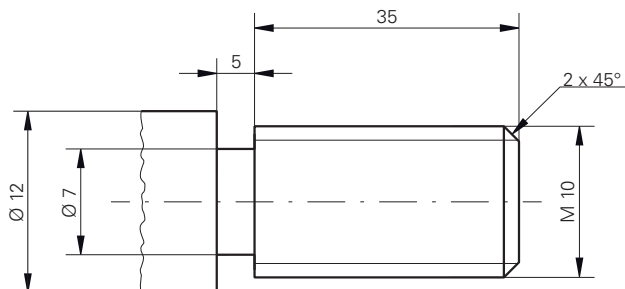

Kuva 55: Esimerkkityökappale – Tekninen piirustus

Sorvi

- Sorvi on kytketty päälle.
- Työkappaleaihio Ø 12 mm on kiinnitetty sorviin.

laite

- Akselit on referoitu.
Lisätietoja: "Referenssimerkkihaun suorittaminen", Sivu 226

Työkalut

Seuraavat työkalut ovat käytettävissä:

Työkalu	Esitys
Rouhintaterä	
Silitysterä	
Uranpisto 3 mm	
Sorvausterä 45°	
Kierteensorvausteräpala P = 1.5 mm	

Työkalutaulukko

Esimerkissä oletetaan, että koneistuksen työkaluja ei ole vielä määritelty. Sinun on ensin luotava työkalutaulukkoon kaikki käytettävät työkalut.

Lisätietoja: "Työkalutaulukon luonti", Sivü 166



- ▶ Napauta tilapalkissa **Työkalut**.
- > Valintaikkunaa **Työkalut** näytetään.



- ▶ Napauta **Taulukon avaus**.
- > Valintaikkunaa **Työkalutaulukko** näytetään.



- ▶ Napauta **Lisää**.
- ▶ Syötä **Työkalutyypäi**-syötekenttään nimike **Silitysterä**.
- ▶ Vahvista syöte valitsemalla **RET**.
- ▶ Syötä syötekenttään **X** arvo **0**.
- ▶ Vahvista syöte valitsemalla **RET**.
- ▶ Syötä syötekenttään **Z** arvo **0**.
- ▶ Vahvista syöte valitsemalla **RET**.
- > Määritelty silitysterä lisätään työkalutaulukkoon.
- ▶ Toista vaihe toiselle työkalulle.



- ▶ Napauta **Sulje**.
- > Valintaruutu **Työkalutaulukko** suljetaan.

5.4 Sorvin asetus

Ensimmäisessä koneistusvaiheessa teet sorvin asetukset. Laite vaatii yksittäisten työkalujen parametrit suhteellisen koordinaattijärjestelmän laskemiseksi. Työkappaleen valmistamiseksi tarvitset määrittämäsi peruspisteen.

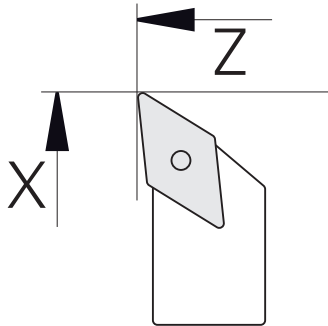

Kuva 56: Silitysterän parametri

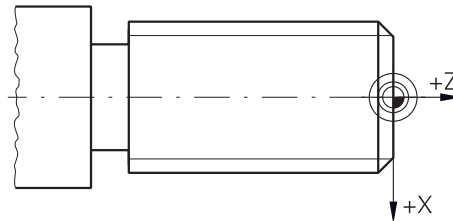

Kuva 57: Peruspiste

Kutsu



- ▶ Napauta päävalikossa **Käsi käyttö**.
- > Käsi käytön käyttöliittymää näytetään.

Akselin kytkentä



Kun sorvissa on runkoluisti **Z** ja yläluisti **Z₀**, sinulla on mahdollisuus kytkeä molemmat akselit **Z** ja **Z₀**.



- ▶ Vedä **akselinäppäin Z** oikealle työalueella.



- ▶ Napauta **Kytke**.
- > **Z₀**-akseli kytetään yhteen **Z**-akselin kanssa.



- > Kytettyjen akselien symbolia näytetään **Z**-akselinäppäimen vieressä.
- > Kytettyjen akselien paikoitusarvojen summaa näytetään.

5.4.1 Lähtötyökalun mittaus

Määritä kullekin työkalulle lastuavien särmien asema (X ja/tai Z) suhteessa koneen koordinaattijärjestelmään tai työkappaleen peruspisteeseen. Määritä tätä varten ensin työkalu, josta lasketaan muiden työkalujen kaikki muut parametrit. Esimerkissä silitysterää käytetään lähtötyökaluna.



- ▶ Silitysterän asetus työkalunpitimeen
- ▶ Napauta tilapalkissa **Työkalut**.
- > Valintaikkunaa **Työkalut** näytetään.
- ▶ Napauta **Silitysterä**.



- ▶ Napauta **Vahvista**.
- > **Silitysterä** näytetään tilarivillä.
- ▶ Karan kierrosluvun 1500 1/min asetus
- ▶ Napauta tilapalkissa **Lisätoiminnot**.



- ▶ Napauta **Työkalutiedot**.
- > Dialogi **Aseta työkalutiedot** avautuu.
- ▶ Aja silitysterä työkappaleen aihion lähelle ja hipaisukosketukseen.



- ▶ Kun sopiva Z-arvo saavutetaan, napauta **Merkitse asema**.
- ▶ Tee tasosorvaus silitysterällä
- ▶ Aja työkalu turvalliseen asemaan
- ▶ Syötä **Z**-syötekenttään arvo **0**.



- ▶ Aja silitysterä työkappaleen aihion lähelle.
- ▶ Kun sopiva X-arvo saavutetaan, napauta **Merkitse asema**.
- ▶ Sorvaa silitysterällä askelma työkappaleaihion ulkohalkaisijaan.
- ▶ Aja työkalu turvalliseen asemaan.
- ▶ Kytke kara pois päältä.
- ▶ Mittaa sorvattu ulkohalkaisija sopivalla mittauslaitteella.
- ▶ Syötä **X**-syötekenttään mitattu arvo.



- ▶ Napauta **Vahvista** ohjatussa toiminnossa.
- > Valintaikkunaa **Valitse työkalu** näytetään.
- ▶ Napauta silitysterää.



- ▶ Napauta **Vahvista** ohjatussa toiminnossa.
- > Parametrit on otettu käyttöön työkalutaulukossa.

5.4.2 Työkalujen mittaus

Olet jo valmiiksi asettanut silitysterän lähtötyökaluksi. Jokaisen lisätyökalun osalta sinun on määritettävä poikkeama lähtötyökaluun nähden. Mitattujen työkalujen parametrit lasketaan automaattisesti lähtötyökalun parametrien perusteella kalibroinnin aikana. Määritetyt parametrit ovat riippumattomia kullekin työkalulle ja ne säilyvät, vaikka poistat lähtötyökalun. Esimerkissä rouhintaterä lisätään työkaluksi.



- ▶ Aseta rouhintaterä työkalunpitimeen.
- ▶ Napauta tilapalkissa **Työkalut**.
- > Valintaikkunaa **Työkalut** näytetään.
- ▶ Napauta **Rouhintaterä**.



- ▶ Napauta **Vahvista**.
- > Tilapalkissa näytetään **Rouhintaterä**.
- ▶ Karan kierrosluvun 1500 1/min asetus
- ▶ Napauta tilapalkissa **Lisätoiminnot**.



- ▶ Napauta **Työkalutiedot**.
- > Dialogi **Aseta työkalutiedot** avautuu.
- ▶ Ajo työkalu tasopintaan, kunnes syntyy pieniä lastuja.
- ▶ Kun sopiva Z-arvo saavutetaan, napauta **Merkitse asema**.
- ▶ Aja työkalu turvalliseen asemaan.
- ▶ Syötä **Z**-syötekenttään arvo **0**.
- ▶ Aja rouhintaterä työkappaleen aihion lähelle.



- ▶ Kun sopiva X-arvo saavutetaan, napauta **Merkitse asema**.
- ▶ Sorvaa rouhintaterällä askelma työkappaleaihion ulkohalkaisijaan.
- ▶ Aja työkalu turvalliseen asemaan.
- ▶ Kytke kara pois päältä.
- ▶ Mittaa sorvattu ulkohalkaisija sopivalla mittauslaitteella.
- ▶ Syötä **X**-syötekenttään mitattu arvo.



- ▶ Napauta **Vahvista** ohjatussa toiminnossa.
- > Valintaikkunaa **Valitse työkalu** näytetään.
- ▶ Napauta **Rouhintaterä**.



- ▶ Napauta **Vahvista** ohjatussa toiminnossa.
- > Parametrit on otettu käyttöön työkalutaulukossa.
- ▶ Toista vaihe toiselle työkalulle.



5.4.3 Peruspisteen määrittäminen

Kierretapin valmistamiseksi täytyy ensin määrittää peruspiste. Piirustuksen mukaan mitoitus perustuu kierteen alkuun. Laite laskee peruspisteen perusteella kaikki suhteellisen koordinaatiston arvot.

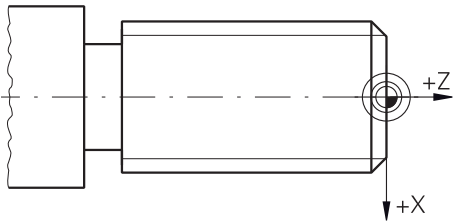

Kuva 58: Esimerkkityökappale – Peruspisteen määrittäminen



- ▶ Silitysterän asetus työkalunpitimeen
- ▶ Napauta tilapalkissa **Työkalut**.
- > Valintaikkunaa **Työkalut** näytetään.
- ▶ Napauta **Silitysterä**.



- ▶ Napauta **Vahvista**.
- > **Silitysterä** näytetään tilarivillä.



- ▶ Napauta tilapalkissa **Lisätoiminnot**.



- ▶ Napauta valintaikkunassa **Peruspisteet**.
- > Dialogi **Aseta peruspistetiedot** avautuu.
- ▶ Aja silitysterällä negatiiviseen liikesuuntaan noin 1 mm aiemmin sorvatus tasopinnan takana.



- ▶ Napauta **Merkitse asema**.
- > Työkalun hetkellisasema tallennetaan.
- ▶ Aja työkalu turvalliseen asemaan.
- ▶ Syötä **Z**-syötekenttään arvo **0**.



- ▶ Napauta **Vahvista** ohjatussa toiminnossa.
- > Valintaikkunaa **Peruspisteen valinta** näytetään.
- ▶ Valitse syötekentässä **Valittu peruspiste** peruspiste **0**.



- ▶ Napauta **Vahvista** ohjatussa toiminnossa.
- > Kosketetut koordinaatit vastaanotetaan peruspisteeksi.

5.5 Ulkomuodon rouhinta

Ensimmäisessä koneistusvaiheessa rouhitetaan ulkomuoto. Koko muoto sorvataan työvara huomioiden.

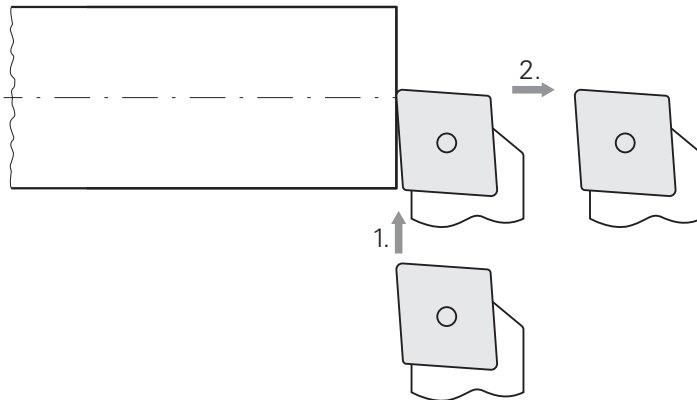
Rouhinta poikittain

- ▶ Aseta rouhintaterä työkalunpitimeen.
- ▶ Napauta tilapalkissa **Työkalut**.
- ▶ Valintaikkunaa **Työkalut** näytetään.
- ▶ Napauta **Rouhintaterä**.
- ▶ Napauta **Vahvista**.
- ▶ Vastaavat työkaluparametrit otetaan automaattisesti laitteesta.
- ▶ Valintaruutu **Työkalut** suljetaan.
- ▶ Aseta karan kierrosluvuksi 1500 1/min.
- ▶ Aja työkalu asemaan:
 - X: Ø 14,0 mm
 - Z: 0,2 mm
- ▶ Aja työkalu asemaan:
 - X: Ø -0,4 mm (1.)
- ▶ Aja työkalu turvalliseen asemaan (2.)

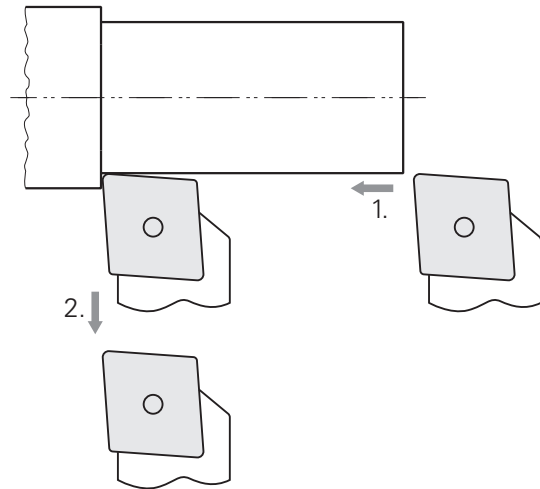
Rouhinta pitkittäin

- ▶ Aja työkalu asemaan:
 - X: Ø 10,4 mm
 - Z: 2,0 mm
- ▶ Aja työkalu asemaan:
 - Z: -39,5 mm (1.)
- ▶ Aja työkalu asemaan:
 - X: Ø 14,0 mm (2.)
- ▶ Aja työkalu turvalliseen asemaan.
- ▶ Kytke kara pois päältä.
- ▶ Ulkomuodon esirouhinta onnistui.

5.6 Uranpistonsorvaus

Kolmannessa koneistusvaiheessa valmistetaan pistoura, joka toimii vapaapistourana.

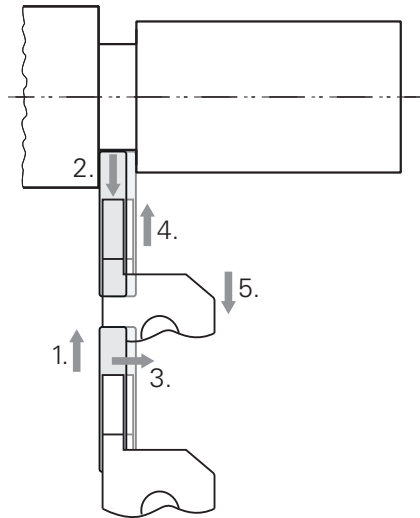

- ▶ Aseta pistoterä työkalunpitimeen.
- ▶ Napauta tilapalkissa **Työkalut**.
- ▶ Valintaikkunaa **Työkalut** näytetään.
- ▶ Napauta **Pistoterä 3 mm**.
- ▶ Napauta **Vahvista**.
- ▶ Vastaavat työkaluparametrit otetaan automaattisesti laitteesta.
- ▶ Valintaruutu **Työkalut** suljetaan.
- ▶ Aseta karan kierrosluvuksi 400 1/min.
- ▶ Aja työkalu asemaan:
 - X: Ø 13,0 mm
 - Z: -40,0 mm
- ▶ Aja työkalu asemaan:
 - X: Ø 7,0 mm (1.)
- ▶ Aja työkalu asemaan:
 - X: Ø 13,0 mm (2.)
- ▶ Aja työkalu asemaan:
 - Z: -38,0 mm (3.)
- ▶ Aja työkalu asemaan:
 - X: Ø 7,0 mm (4.)
- ▶ Aja työkalu asemaan:
 - X: Ø 13,0 mm (5.)
- ▶ Aja työkalu turvalliseen asemaan.
- ▶ Kytke kara pois päältä.
- ▶ Pistouran valmistus onnistui.

5.7 Viisteen sorvaus

Neljännessä koneistusvaiheessa valmistetaan viiste. Viiste on välttämätön, jotta kierretappi kohdistuu paremmin kierrereikään ruuvaamisen yhteydessä.

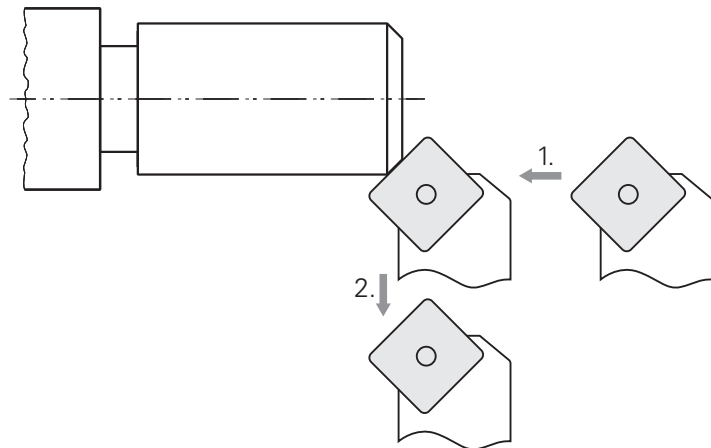

- ▶ Aseta sorvausterä 45° työkalunpitimeen.
- ▶ Napauta tilapalkissa **Työkalut**.
- > Valintaikkunaa **Työkalut** näytetään.
- ▶ Napauta **Sorvausterä 45°**.
- ▶ Napauta **Vahvista**.
- > Vastaavat työkaluparametrit otetaan automaattisesti laitteesta.
- > Valintaruutu **Työkalut** suljetaan.
- ▶ Aseta karan kierrosluvuksi 1500 1/min.
- ▶ Aja työkalu asemaan:
 - X: Ø 7,0 mm
 - Z: 2,0 mm
- ▶ Aja työkalu työkalun reunaan, kunnes syntyy pieniä lastuja.
- ▶ Merkitse arvo Z-akselilla
- ▶ Tee työkalun asetusliike Z-akselilla 2,2 mm (työvara 0,2 mm + viiste 2 mm) (1.)
- ▶ Aja työkalu turvalliseen asemaan (2.)
- ▶ Kytke kara pois päältä.
- > Viisteen sorvaus onnistui.

5.8 Ulkomuodon silytys

Neljännessä koneistusvaiheessa koneistetaan ulkomuoto silytysterällä.

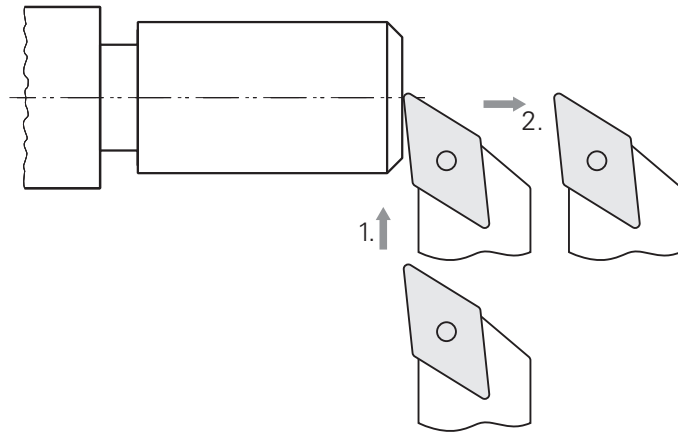
Silitys poikittain

- ▶ Silitysterän asetus työkalunpitimeen
- ▶ Napauta tilapalkissa **Työkalut**.
- > Valintaikkunaa **Työkalut** näytetään.
- ▶ Napauta **Silitysterä**.
- ▶ Napauta **Vahvista**.
- > Vastaavat työkaluparametrit otetaan automaattisesti laitteesta.
- > Valintaruutu **Työkalut** suljetaan.
- ▶ Aseta karan kierrosluvuksi 2000 1/min.
- ▶ Aja työkalu asemaan:
 - X: Ø 14,0 mm
 - Z: 0,0 mm
- ▶ Aja työkalu asemaan:
 - X: Ø -0,4 mm (1.)
- ▶ Aja työkalu turvalliseen asemaan (2.)

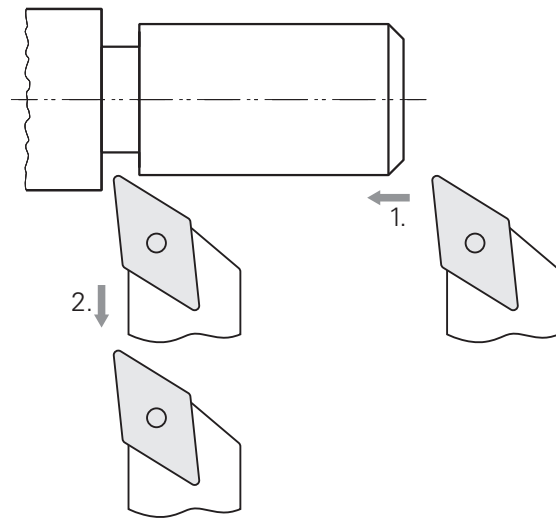
Silitys pitkittäin

- ▶ Aja työkalu asemaan:
 - X: \varnothing 10,0 mm
 - Z: 2,0 mm
- ▶ Aja työkalu asemaan:
 - Z: -38,0 mm (1.)
- ▶ Aja työkalu turvalliseen asemaan (2.)
- ▶ Kytke kara pois päältä.
- > Ulkomuodon silitys onnistui.

5.9 Kierteen valmistus

Kierre valmistetaan MDI-käytöllä. Kierteen määrittelyparametrit ovat esimerkiksi metallien taulukkokirjassa (Tabellenbuch Metall).

Edellytys:

- X-akseli NC-akselina
- Z-akseli NC-akselina
- Kiertoakseli on NC-akselina tai kara suuntauksella

i Jos sorvi ei täytä vaatimuksia, voit käyttää esim. kierteitystyökalua kierteen valmistukseen. Vaihtoehtoisesti voit vaihtaa vastaavat pyörät 1,5 mm nousulla ja sorvata kierteitysmutterin avulla.

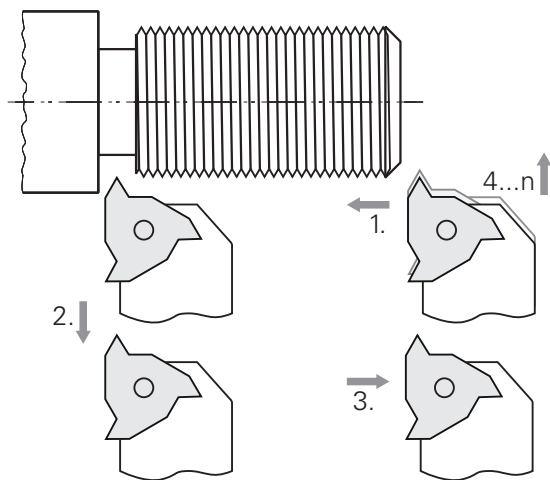

Kuva 59: Esimerkkityökappale – Kierteen valmistus

Kutsu



- ▶ Napauta päävalikossa **MDI- käyttö**.
- > MDI-käytön käyttöliittymää näytetään.

5.9.1 Kierteen määrittely



- ▶ Napauta tilapalkissa **Työkalut**.
- > Valintaikkunaa **Työkalut** näytetään.
- ▶ Napauta **Kierteensorvauksen teräpala P = 1.5**



- ▶ Napauta **Vahvista**.
- > Vastaavat työkaluparametrit otetaan automaattisesti laitteesta.
- > Valintaruutu **Työkalut** suljetaan.



- ▶ Napauta tilapalkissa **Luo**
- > Uusi lause näytetään.
- ▶ Valitse **Lausetyyppi**-pudotusluettelosta lausetyypiksi **Kierteen lastuaminen (laajennettu)**.
- ▶ Syötä seuraavat parametrit metallien taulukkokirjan mukaan:
 - **Kierteen sijainti:** Ulkokierre
 - **Pyörintäsuunta:** Myötäpäivään
 - **Varmuusetäisyys:** 5
 - **Kierteen halkaisija:** 10
 - **Kierteen syvyys:** 0.92
 - **Lastuamissyvyys:** 0.1
 - **Silitystyövara:** 0.0
 - **Kierteen nousu:** 1.5
 - **Muodon alku Z:** 0
 - **Muodon loppu Z:** -37
 - **Yliajo:** 3
 - **Aloituskulma:** 0
 - **Pyörintänopeus:** 500
 - **Syöttöarvo X:** 50
 - **Tyhjät lastut:** 3
- ▶ Vahvista kukin syöte valitsemalla **RET**.
- ▶ Lauseen valmistelun päättämiseksi napauta **END**.
- > Paikoitusapua näytetään.
- > Kun simulaatioikkuna on aktivoitu, kierre näytetään.



5.9.2 Kierteen sorvaus



- ▶ Aseta kiertensorvausteräpala $P = 1.5$ mm työkalunpitimeen.
- ▶ Napauta **NC-käynnistuspainiketta**.



- ▶ Aseta karan kierrosluvuksi 500 1/min.
- ▶ Noudata ohjatussa toiminnossa annettuja ohjeita.
- ▶ Mittaa ensimmäisen lastuamisen jälkeen yli 10 kierteen pituudella ja tarkista etäisyys (15 mm).
- ▶ Noudata ohjatussa toiminnossa annettuja ohjeita.
- ▶ Napauta **Sulje**.
- > Koneistus lopetetaan.
- > Ohjattu toiminto sulkeutuu.
- > Testaa kierrä esim. vastakappaleella tai kierretulkilla.
- > Olet valmistanut kierteen onnistuneesti.

6

**Mitä tehdä ja
milloin ...**

6.1 Yleiskatsaus

Tässä luvussa kuvataan laitteen toimintahäiriöiden syyt ja toimenpiteet niiden korjaamiseksi.



Sinun luettava ja ymmärrettävä luvun "Yleinen käyttö" sisältö, ennen kuin seuraavat tehtävät saa suorittaa.

Lisätietoja: "Yleinen käyttö", Sivü 18

6.2 Lokitiedostojen vienti

Jos laitteessa on toimintahäiriö, lokitiedostot voivat tukea HEIDENHAINin vianmääritystä. Tätä varten sinun on vietävä lokitiedostot välittömästi laitteen käynnistämisen jälkeen.

Vienti USB-massamuistilaitteeseen

Edellytys: USB-massamuistilaitte on kytketty.



- ▶ Napauta päävalikossa **Tiedostonhallinta**.
- ▶ Muistialueella **Internal** napauta **Järjestelmä**.
- ▶ Vedä kansio **Lokit** oikealle.
- > Käyttöelementit näytetään.



- ▶ Napauta **Kopioi kohteeseen**.
- ▶ Valitse haluamasi liitetyn USB-massamuistin muistipaikka valintaikkunassa.
- ▶ Napauta **Valitse**.
- > Kansio kopioidaan.



Lähetä kansio osoitteeseen **service.ms-support@heidenhain.de**. Anna sitä varten laitetyyppi ja käytettävä ohjelmistoversio.

6.3 Järjestelmä- tai sähkökatko

Käyttöjärjestelmän tiedot voivat vahingoittua seuraavissa tapauksissa:

- Järjestelmä- tai sähkökatko
- Laitteen kytkeminen pois päältä ajamatta alas (sammuttamatta) käyttöjärjestelmää

Laiteohjelmiston vahingoittumisen yhteydessä laitteessa käynnistyy Recovery System, joka antaa näytöllä lyhyet ohjeet.

Uudelleenperustamisen aikana Recovery System korvaa vahingoittuneen laiteohjelmiston uudella laiteohjelmistolla, joka on aiemmin tallennettu USB-massamuistilaitteeseen. Tämän prosessin aikana laitteen asetukset poistetaan.

6.3.1 Laiteohjelmiston uudelleenperustaminen

- ▶ Luo kansio heidenhain" tietokoneen USB-massamuistilaitteeseen (FAT32 -muoto)
- ▶ Luo kansioon "heidenhain" kansio "update".
- ▶ Kopioi uusi laiteohjelmisto kansioon "update".
- ▶ Nimeä laiteohjelmisto uudelleen "recovery.dro".
- ▶ Laitteen kytkeminen pois päältä
- ▶ Aseta USB-massamuistilaite laitteen USB-liitäntään.
- ▶ Kytke laite toimintaan ja odota viisi sekuntia
- ▶ Kytke laite pois toiminnasta ja odota viisi sekuntia
- ▶ Laitteen kytkeminen päälle
- > Laite käynnistää Recovery System-järjestelmän.
- > USB-massamuisti tunnistetaan automaattisesti.
- > Laiteohjelmisto asennetaan automaattisesti.
- > Onnistuneen päivityksen jälkeen laiteohjelmisto nimetään automaattisesti uudelleen periaatteen "recovery.dro.[yyyy.mm.dd.hh.mm]" mukaan.
- ▶ Kun asennus on valmis, käynnistä laite uudelleen.
- > Laite käynnistetään tehdasasetuksilla.

6.3.2 Asetusten uudelleenperustaminen

Laiteohjelmiston uudelleenasennus palauttaa laitteen tehdasasetuksiin. Sen myötä asetukset, mukaan lukien virhekorjausarvot ja aktivoidut ohjelmistovaihtoehdot, poistetaan.

Asetusten uudelleenperustamiseksi sinun on joko tehtävä asetukset uudelleen laitteessa tai palautettava laitteeseen aiemmin tallennetut asetukset.



Ohjelmisto-optiot, jotka olivat aktiivisia asetusten varmuuskopioinnin aikana, on aktivoitava uudelleen laitteessa ennen asetusten palauttamista.

- ▶ Ohjelmisto-optioiden aktivointi
Lisätietoja: "Ohjelmaoptiot aktivointi", Sivu 85
- ▶ Asetusten palautus
Lisätietoja: "Asetusten uudelleenperustaminen", Sivu 208

6.4 Häiriöt

Jos käytön aikana ilmenee toimintahäiriöitä tai häiriöitä, joita ei ole mainittu alla olevassa "Häiriöiden poisto" -taulukossa, katso koneen valmistajan dokumentaatiota tai ota yhteys HEIDENHAIN-huoltoyhtiöön.

6.4.1 Häiriöiden poisto



Seuraavat virheiden korjauksen vaiheet saa suorittaa vain taulukossa mainittu henkilöstö.

Lisätietoja: "Henkilökunnan pätevyys", Sivu 15

Virhe	Virheen alkuperä	Virheen korjaus	Henkilöstö
Tilan ledivalo pysyy pimeänä päällekytkennän jälkeen	Syöttöjännite puuttuu	▶ Tarkasta verkkokaapeli	Sähkötekniikan ammattihenkilö
	Laitteen virheellinen toiminta	▶ Ota yhteys HEIDENHAIN-huoltoyhtiöön.	Ammattihenkilö

Virhe	Virheen alkuperä	Virheen korjaus	Henkilöstö
Laitteen käynnistyksen jälkeen ilmestyy sininen näyttöruutu	Laitteohjelmistovirhe käynnistyksessä	<ul style="list-style-type: none"> ▶ Ensimmäisen esiintymisen yhteydessä kytke laite pois päältä ja käynnistä se uudelleen ▶ Esiintyessään useita kertoja ota yhteys HEIDENHAIN-huolto-yhtiöön. 	Ammattihenkilö
Laitteen käynnistämisen jälkeen kosketusnäytössä ei tunnisteta kosketusta	Laitteiston virheellinen alustus	<ul style="list-style-type: none"> ▶ Kytke laite pois päältä ja uudelleen päälle 	Ammattihenkilö
Akseliasemia ei lasketa mittauslaitteen liikkeestä huolimatta	Virheellinen liitântä mittauslaitteeseen	<ul style="list-style-type: none"> ▶ Korjaa liitântä ▶ Ota yhteyttä mittauslaitteen valmistajan huoltoedustajaan 	Ammattihenkilö
Akseliasemat lasketaan väärin	Mittauslaitteen asetukset väärin	<ul style="list-style-type: none"> ▶ Tarkista mittauslaitteen asetukset Sivu 93 	Ammattihenkilö
Akseleita ei voi liikuttaa	Akseleiden asetukset väärin	<ul style="list-style-type: none"> ▶ Tarkista akselien asetukset 	Ammattihenkilö
	Syöttöarvon muunnos nolnaan	<ul style="list-style-type: none"> ▶ Tarkista syöttöarvon muunnoksen asetus 	Ammattihenkilö
Paikoitusvirhe	Akseleiden asetukset väärin	<ul style="list-style-type: none"> ▶ Tarkista akselien asetukset 	Ammattihenkilö
Pysäytysvirhe	Akseleiden asetukset väärin	<ul style="list-style-type: none"> ▶ Tarkista akselien asetukset 	Ammattihenkilö
Akseleita ei voi liikuttaa nykyssyöttönäppäimillä	Akseleiden asetukset väärin	<ul style="list-style-type: none"> ▶ Tarkista akselien asetukset 	Ammattihenkilö
	Väärä käyttötapa (MDI-käyttötapa, ohjelmointi)	<ul style="list-style-type: none"> ▶ Tarkista käyttötapa 	Ammattihenkilö
	Syöttöarvon muunnos nolnaan	<ul style="list-style-type: none"> ▶ Tarkista syöttöarvon muunnoksen asetus 	Ammattihenkilö
Syöttöarvon muunnos ei rajoita akselin nopeutta.	Syöttöarvon muunnoksen virheellinen asetus	<ul style="list-style-type: none"> ▶ Tarkista akselien asetukset 	Ammattihenkilö
Pikaliikenäppäin ei toimi	Pikaliikkeen virheelliset asetukset	<ul style="list-style-type: none"> ▶ Tarkista asetukset Sivu 120 	Ammattihenkilö
Ulkoinen akselivirhe	Ulkoinen oheislaite	<ul style="list-style-type: none"> ▶ Suorita systemaattinen vianetsintä 	Ammattihenkilö, mahd. OEM
Karavirhe	Kara-akselin virheellinen asetus	<ul style="list-style-type: none"> ▶ Tarkista kara-akselin asetukset Sivu 126 	Ammattihenkilö, mahd. OEM
	Ulkoinen oheislaite	<ul style="list-style-type: none"> ▶ Suorita systemaattinen vianetsintä 	Ammattihenkilö, mahd. OEM
Karan pysähdys	Ulkoinen oheislaite	<ul style="list-style-type: none"> ▶ Suorita systemaattinen vianetsintä 	Ammattihenkilö, mahd. OEM

Virhe	Virheen alkuperä	Virheen korjaus	Henkilöstö
Työkiertoa ei voi aloittaa työkierron käynnistyksellä	Virheelliset asetukset toiminnolle Automaattinen syöttö	► Tarkista asetukset Sivu 120	Ammattihenkilö
Työkierron käynnistyspainikkeen valaistus ei toimi	Virheellinen asetus toiminnolle Valojen automaattikäynnistys	► Tarkista asetukset Sivu 122	Ammattihenkilö
Kierteen lastuamisen suunnanvaihto ei toimi	Virheellinen asetus toiminnolle Pinoolin ääriasema +/-	► Tarkista asetukset	Ammattihenkilö
Automaattinen ajo rajakytkimeen ei toimi	Virheellinen asetus toiminnolle Ohjelmistorajakytkin tai Automaattinen syöttö	► Tarkista asetukset Sivu 119 Sivu 120	Ammattihenkilö
Ohjelmistorajakytkimen ulkopuolella	Virheellinen asetus toiminnolle Ohjelmistorajakytkin	► Tarkista asetukset Sivu 119	Ammattihenkilö
Hätäseis	Ulkoinen oheislaite	► Suorita systemaattinen vianetsintä	Ammattihenkilö, mahd. OEM
Ohjausjännite puuttuu	Ulkoinen oheislaite	► Suorita systemaattinen vianetsintä	Ammattihenkilö, mahd. OEM
Verkkoliitäntä ei mahdollinen	Viallinen liitäntä	► Tarkasta liitäntäkaapeli ja oikea liitäntä X116	Ammattihenkilö
	Verkon virheellinen asetus	► Tarkista verkon asetukset Sivu 163	Ammattihenkilö
Verkkovirhe: Host is down	Verkkoasemavalintojen virheellinen asetus	► Täydennä yhteysvalintoihin vers=2.1 Sivu 164	Ammattihenkilö
Verkkovirhe: Host is down	Verkkoasemavalintojen virheellinen asetus	► Täydennä yhteysvalintoihin vers=2.1 Sivu 164	Ammattihenkilö
Liitettyä USB-massamuistia ei tunnisteta.	Viallinen USB-liitäntä	► Tarkasta USB-massamuistin oikea asema liitännässä ► Käytä toista USB-liitäntää	Ammattihenkilö
	USB-massamuistin tyyppiä tai formaattia ei tueta	► Käytä toista USB-massamuistia ► USB-massamuistin formatointi FAT32:lla	Ammattihenkilö
Laite käynnistyy uudestaan perustamistilassa (vain tekstiä)	Laiteohjelmistovirhe käynnistyksessä	► Ensimmäisen esiintymisen yhteydessä kytke laite pois päältä ja käynnistä se uudelleen ► Esiintyessään useita kertoja ota yhteys HEIDENHAIN-huolto-yhtiöön.	Ammattihenkilö

Virhe	Virheen alkuperä	Virheen korjaus	Henkilöstö
Käyttäväiesti ei ole mahdollinen	Salasana ei käytettävissä	<ul style="list-style-type: none">▶ Uudelleenasetta salasana ylemmän käyttöoikeustason käyttäjänä Sivu 160▶ OEM-salasanan uudelleenasettamiseksi ota yhteys HEIDENHAIN-huoltoyhtiöön.	Ammattihenkilö

IV Hakemisto

A			
Akseleiden.....	93	Veto.....	20
Akselin kytkentä.....	269	Hiiren toiminnot	
Ammattihenkilö.....	16	Käyttö.....	19
Asennus		Hiiren toiminta	
Duo-Pos-jalusta.....	66	Napautus.....	19
Multi-Pos-jalusta.....	67	Huoltosuunnitelma.....	200
Multi-Pos-pidin.....	68	Häiriöt.....	284
Tukijalka Single-Pos.....	65	I	
Asennusohjeet.....	10	Informaatio-ohje.....	13
asennusta.....	70	J	
Asetukset.....	158	Jaksottainen lineaarinen	
Pikavalikko.....	46	virheenkorjaus (SLEC).....	100
Tallennus.....	152, 170	K	
Uudelleenperustaminen.....	208	Kansio	
Valikko.....	38	Hallinta.....	174
Askelmitan ajaminen.....	231	Kopiointi.....	175
Audiopalaute.....	52	Luonti.....	174
Avainluku.....	25	Poisto.....	176
		Siirto.....	175
		Uusi nimi.....	175
		Kansiorakenne.....	174
		Kara	
		tulojen ja lähtöjen määrittäminen.	
		125	
		Karan.....	125
		Karan kierros-luku	
		Esiasetus.....	50
		Ohjelmointi.....	50
		Yläraja.....	225, 235
		Katsaus uusiin ja muutettuihin	
		toimintoihin.....	8
		Keskuskäytön käynnistys.....	108
		Keskuskäyttö.....	103
		Erikoistoiminnon käynnistys..	108
		Liikkeen tunnistus.....	107
		Ohjelman suoritus.....	148
		Keskuskäytön erikoistoiminnon	
		käynnistys.....	108
		Keskuskäytön konfigurointi.....	102
		Kieli	
		Asetus.....	26, 81, 156
		Kierteen lastuaminen.....	137
		Laajennettu.....	238, 257
		Yksinkertainen.....	237, 256
		Kokoonpano.....	64
		kokoonpanoa.....	64
		Koneistuslause	
		Peilaus.....	47
		Skaalaus.....	47
		Konfiguraatio	
		Akseli + NC.....	109
		Koordinaatisto	
		Peruspisteen määrittely.....	227
		Koordinaattijärjestelmä	
		Ohjelmissa.....	254
		Kosketusnäyttö	
		Käyttö.....	19
		Määrittys.....	165
		Kuljetusvaurioita.....	61
		Kytkenäkseli.....	135
		Kytkenätulojen ja -lähtöjen	
		johdotus.....	74
		Käsiele	
		Napautus.....	19
		Käsieleet	
		Käyttö.....	19
		Käsiikäyttö.....	30
		Valikko.....	30
		Käynnistysnäyttöruidun.....	141
		Käyttäjä.....	16
		Konfigurointi.....	161
		Käyttäjän kirjautuminen.....	25
		Käyttäjätyytit.....	160
		Määrittely.....	161
		Oletusarvoinen salasana.....	25
		Sisäänkirjautuminen.....	25
		Uloskirjautuminen.....	25
		Käyttäjän kirjautuminen.....	25, 37
		Käyttäjätiedostot	
		Palautus.....	207
		Tallennus.....	153, 171
		Käyttäjätunnus.....	161
		Käyttö	
		Audiopalaute.....	52
		Energiansäästötila.....	23
		Kosketusnäyttö ja syöttölaitteet...	19
		Käsieleet ja hiiren toiminnot....	19
		Käyttöelementit.....	21
		Ohjattu toiminto.....	52
		Viestit.....	51
		Yleinen käyttö.....	19
		Käyttöelementit	
		Kumoa.....	22
		Lisää.....	22
		Näytönäppäimistö.....	21
		OEM-palkit.....	50
		Painike Plus/Miinus.....	21
		Pudotusluettelo.....	22
		Päävalikko.....	28
		Sulje.....	22
		Takaisin.....	22
		Tilapalkki.....	45
		Vahvista.....	22
		Käyttöelementti	
		Liukukytkin.....	22
		Vaihtokytkin.....	22
		Käyttöliittymä	
		Asetukset-valikko.....	38
		Käynnistuksen jälkeen.....	27
		Päävalikko.....	28
		Toimitustilassa.....	27
D			
Diagnoosi			
1 Vss/11 µAss.....	202		
EnDat.....	204		
Dokumentaatio			
Lataus.....	9		
Lisäosa.....	10		
OEM.....	141		
Duo-Pos.....	66		
E			
Eleet			
Pito.....	20		
Veto.....	20		
EnDat			
Toimintoreservit.....	204		
Virheet ja varoitukset.....	205		
Energiansäästötilan.....	23		
Esimerkki			
Kierre.....	279		
Kierretapin piirustus.....	266		
Peruspiste.....	272		
Sorvin asetus.....	269		
Työkappale.....	265		
Ulkomuodon rouhinta.....	272		
Ulkomuodon silyty.....	276		
Uranpiston sorvaus.....	275		
Viisteen sorvaus.....	276		
H			
Halkaisija-akseli.....	136		
HEIDENHAIN-mittalaitteet.....	91		
Henkilökunnan pätevyys.....	15		
Hiiren toiminnot			
Määrittys.....	165		
Pito.....	20		

Valikko Käsikäyttö.....	30	konfigurointi.....	144, 148	Ohjelman suoritus.....	147
Valikko Käyttäjän kirjautuminen... 37		vakio.....	140	Ohjelmaoptiot aktivointi.....	85
Valikko MDI-käyttö.....	31	Valmistajakohtaiset.....	140	Ohjelmointi	
Valikko Ohjelmanajo.....	33	Yleiskuvaus.....	139	Konetoiminnot.....	255
Valikko Ohjelmointi.....	34	Multi-Pos.....	67, 68	Lyhyt kuvaus.....	253
Valikko Poiskytkentä.....	39	Muotonäkymä.....	241, 249, 261	Simulaatioikkunan käyttäminen... 260	
Valikko Tiedostonhallinta.....	36	Yksityiskohtainen näkymä.....	250	Valikko.....	34
Käyttöohje		Yleiskuvaus.....	250	Ohjelmointituki.....	258
Päivitys.....	162	Muunnokset.....	122	Omistajan velvollisuudet.....	16
Käyttöohjeet.....	10	Muunnosnäyttö.....	147		
Käyttöönottoon.....	82	Määrittely		P	
L		Kosketusnäyttö.....	165	Peruspiste	
Laite		Näppäimistö.....	165	Kosketus.....	49
Asennus.....	70	Määritä		Määrittely.....	227
Asetukset.....	158	Peruspisteet.....	168	Ohjelmissa.....	254
Käyttöönottaminen.....	82	N		Peruspistetaulukko	
Poiskytkentä.....	24	Napautus.....	19	Luo.....	168
Päällekytkentä.....	23	Näyttöruudun puhdistus.....	199	Pikakäynnistys.....	265
Laiteohjelmistopäivitys.....	200	O		pilkun jälkeisille merkkipaikoille.... 88,	159
Laitetiedot.....	213	OEM		Pito.....	20
Laitteella olevat symbolit.....	17	Dokumentaation lisäys.....	141	Poiskytkentä	
Lausetyypit.....	254	Käynnistysnäyttöruudun mukautus.....	141	Valikko.....	39
Liikkeen tunnistus.....	107	Näppäimistorakenteen määrittely 147		Puhdistus.....	199
liitäntä		Näytön mukautus.....	147	pyöritysmenettelyille.....	88, 159
Tietokone.....	77	OEM-logon konfigurointi.....	143	Päiväyksen ja kellonajan.....	88, 158
Liitäntäjärjestely		OEM-palkki.....	49	Päävalikko.....	28
Kytkenätulot.....	74	Konfigurointi.....	142		
Mittalaitteet.....	73	Käyttöelementit.....	50	R	
Verkko.....	78	M-toimintojen konfigurointi... 144		Referenssimerkin haku	
Verkköjännite.....	78	OEM-logon näyttö.....	143	Päällekytkentä.....	139
Liitäntäkuvaus.....	71	Toiminnot.....	50	Referenssimerkkihaku	
Lineaarisen virheenkorjauksen (LEC).....	99	Ohjattu toiminto.....	52	Laitteen käynnistykseen jälkeen.... 26, 81, 156, 226	
Lisenssiavaimen lukeminen.....	87	Ohjelma		S	
Lisenssiavain		Avaaminen.....	251, 262	Salasan	
Pyyntö.....	85	Käyttö.....	246	Määrittely.....	161
Syöttäminen.....	87	Lauseiden lisäys.....	259	Salasana.....	25
Vapautus.....	87	Lauseiden muokkaus.....	263	Muuttaminen.....	82, 157
Lissajous-käyrä.....	202	Lauseiden ohjaus.....	248	Standardiasetukset.... 25, 80, 155, 266	
Lisävaruste.....	60	Lauseiden poisto.....	259	SalasanaKäyttäjä:Poistaminen	161
M		Luonti.....	258	MuuttaminenKäyttäjä Poistaminen.....	161
Maadoitusliitäntä, 3-johtiminen....	78	Mittakertoimen käyttö... 242, 250		ScreenshotClient	
MDI-käyttö		Ohjelman ylätunnisteen määrittely.....	259	Tiedot.....	151
Esimerkki.....	279	Poisto.....	263	Simulaatioikkuna.....	248
Mittakertoimen käyttö... 242, 250		Sulkeminen.....	251, 262	Aktivointi.....	250
Valikko.....	31	Suorituksen keskeytys.....	248	Single-Pos.....	65
Yleiskuvaus.....	233	Suoritus (manuaalinen).....	247	Sorvi	
Mittakertoimen käyttö.....	242, 250	Suoritus (yksittäislause).....	247	Työkalun mittaus.....	270
Mittalaitteet		Tallennus.....	259, 262	Sovelluksen valinta.....	84
Akseliparametrien konfigurointi (1 Vss, 11 µAss).....	93	Toteutus (NC-ohjattu).....	247	Syöttölaitteet	
Akseliparametrien konfigurointi (EnDat).....	92	Ohjelmanajo.....	245	Käyttö.....	19
Mittalaitteiden liittäminen.....	73	Lyhyt kuvaus.....	245	Liitäntä.....	77
M-toiminnot		Valikko.....	33		
		Ohjelmanhallinta.....	262		

Sähkötekniikan ammattihenkilö...	16	MDI-käyttö.....	233
Säilytys.....	62	Ohjelmanajo.....	245
Söttöarvo		Ohjelmointi.....	253
Asetus.....	48	Tiedostonhallinta.....	36
T		Valikko MDI-käyttö.....	31
Tekstimerkinnät.....	13	Valikko Ohjelmanajo.....	33
Tekstitietokanta		Valikko Ohjelmointi.....	34
Luonti.....	149	Valikko Poiskytkentä.....	39
Tiedontallennus.....	153, 171	Varmuusohjeet.....	12
Tiedosto		Varotoimenpiteet.....	15
Avaaminen.....	176	Verkkoaseman.....	164
Kopiointi.....	175	Verkkoasetukset.....	163
Poisto.....	176	Verkkopistoke.....	78
Siirto.....	175	Veto.....	20
Tuonti.....	177	Viestit	
Uusi nimi.....	176	Kutsuminen.....	51
Vienti.....	177	Sulkeminen.....	51
Tiedostonhallinta		Viisteen sorvaus.....	276
Lyhyt kuvaus.....	173	Virheenkorjaus	
Tiedostotyypit.....	174	Jaksottainen lineaarinen	
Valikko.....	36	virheenkorjaus.....	100
Tietokoneen.....	77	Lineaarinen virheenkorjaus.....	99
Tilapalkki.....	45	Menetelmät.....	98
Ajanottokello.....	48	Suorittaminen.....	98
Askelmitta.....	49	Tukipistetaulukko.....	100
Käyttöelementit.....	45	Virheet ja varoitukset.....	205
Laskin.....	48	Virheilmoitukset.....	51, 149
Syöttöarvo.....	48	Konfigurointi.....	150
Tilavalikko		Virtuaaliakselinäppäinten	
Pikavalikon mukautus.....	46	konfigurointi.....	124
Toimintoreservit.....	204	Virtuaaliset JOG-näppäimet.....	124
Toimituksen laajuus.....	59	Y	
Tukipistetaulukko		yksiköille.....	88, 159
Luonti.....	99, 100	Yksiköt	
Mukautus.....	101	Asetus.....	46
Turvallisuusohjeet		Ympäristöolosuhteet.....	214
Oheislaitteet.....	16		
Yleiset.....	16		
Työkalu			
Luonti.....	229		
Mittaus.....	230		
Valinta.....	230		
Työkalutaulukko			
Luonti.....	268		
U			
Uranpiston sorvaus.....	275		
Uudelleenpakkaaminen.....	62		
V			
Vaihdealueet			
konfigurointi.....	133		
vaihteistokaralle.....	125		
Valikko			
Asetukset.....	38		
Käsikäyttö.....	30, 224		
Käyttäjän kirjautuminen.....	37		

V Kuvahakemisto

Kuva 1:	Näyttönäppäimistö.....	21
Kuva 2:	Käyttöliittymä laitteen toimitustilassa.....	27
Kuva 3:	Valikko Käsi käyttö	30
Kuva 4:	Valikko MDI-käyttö	31
Kuva 5:	Valikko Ohjelmanaajo	33
Kuva 6:	Valikko Ohjelmointi	34
Kuva 7:	Valikko Ohjelmointi avatulla simulaatioikkunalla.....	35
Kuva 8:	Valikko Tiedostonhallinta	36
Kuva 9:	Valikko Käyttäjän kirjautuminen	37
Kuva 10:	Asetukset -valikko.....	38
Kuva 11:	Käsittelyvaiheiden tuki ohjattujen toimintojen avulla.....	52
Kuva 12:	Laitteen takapuolen mitat.....	64
Kuva 13:	Laitte asennettu Single-Pos-jalustaan.....	65
Kuva 14:	Kaapelivienti Single-Pos-jalustaan.....	65
Kuva 15:	Laitte asennettu Duo-Pos-jalustaan.....	66
Kuva 16:	Kaapelivienti Duo-Pos-jalustaan.....	66
Kuva 17:	Laitte asennettu Multi-Pos-jalustaan.....	67
Kuva 18:	Kaapelivienti Multi-Pos-jalustaan.....	67
Kuva 19:	Laitte asennettu Multi-Pos-pitimeen.....	68
Kuva 20:	Kaapelivienti Multi-Pos-pitimeen.....	68
Kuva 21:	Laitteen takapuoli laitteilla ID 1089176-xx	71
Kuva 22:	Laitteen takapuoli laitteilla ID 1089177-xx	72
Kuva 23:	Suorakulmaisen koordinaatiston määrittely työkappaleelle.....	90
Kuva 24:	Esimerkki –XML-tiedosto tekstietokantaa varten.....	149
Kuva 25:	Käyttöliittymä ScreenshotClient.....	151
Kuva 26:	Valikko Tiedostonhallinta	173
Kuva 27:	Valikko Tiedostonhallinta esikatselukuvalla ja tiedoston tiedoilla.....	176
Kuva 28:	Esimerkki kosketusanturin toimintoreserveistä.....	204
Kuva 29:	Kotelon mitat.....	215
Kuva 30:	Laitteen takapuolen mitat laitteilla ID 1089176-xx.....	215
Kuva 31:	Laitteen takapuolen mitat laitteilla ID 1089177-xx.....	216
Kuva 32:	Laitemitat Single-Pos-jalustalla.....	216
Kuva 33:	Laitemitat Duo-Pos-jalustalla.....	217
Kuva 34:	Laitemitat Multi-Pos-jalustalla.....	217
Kuva 35:	Laitemitat Multi-Pos-pitimellä.....	218
Kuva 36:	Valikko Käsi käyttö	224
Kuva 37:	Valintaikkuna Karan kierrosluvun yläraja	225
Kuva 38:	Valikko MDI-käyttö	234
Kuva 39:	Valintaikkuna Karan kierrosluvun yläraja	235
Kuva 40:	Lauseen Kierteen lastuaminen (yksinkertainen) kaavioesitys	237
Kuva 41:	Lauseen Kierteen lastuaminen (laajennettu) kaavioesitys.....	238
Kuva 42:	Lauseen esimerkki MDI-käytöllä	240
Kuva 43:	Simulaatioikkuna muotonäkymällä.....	241
Kuva 44:	Näkymä Loppumatka ja asema graafisella paikoitusavulla.....	242
Kuva 45:	Esimerkki – MDI-lause.....	243

Kuva 46:	Esimerkki – MDI-lauseen suoritus mittakertoimella.....	243
Kuva 47:	Ohjelmointiesimerkki käytettävällä Ohjelmana jo.....	246
Kuva 48:	Simulaatioikkuna muotonäkymällä.....	249
Kuva 49:	Valikko Ohjelmointi	253
Kuva 50:	Lauseen Kierteen lastuaminen (yksinkertainen) kaavioesitys	256
Kuva 51:	Lauseen Kierteen lastuaminen (laajennettu) kaavioesitys.....	257
Kuva 52:	Ohjelmointiesimerkki käytettävällä Ohjelmointi	258
Kuva 53:	Simulaatioikkuna muotonäkymällä.....	261
Kuva 54:	Esimerkkityökappale.....	265
Kuva 55:	Esimerkkityökappale – Tekninen piirustus.....	266
Kuva 56:	Silitysterän parametri.....	269
Kuva 57:	Peruspiste.....	269
Kuva 58:	Esimerkkityökappale – Peruspisteen määrittäminen.....	272
Kuva 59:	Esimerkkityökappale – Kierteen valmistus.....	279

HEIDENHAIN

DR. JOHANNES HEIDENHAIN GmbH

Dr.-Johannes-Heidenhain-Straße 5

83301 Traunreut, Germany

☎ +49 8669 31-0

☎ +49 8669 32-5061

info@heidenhain.de

Technical support ☎ +49 8669 32-1000

Measuring systems ☎ +49 8669 31-3104

service.ms-support@heidenhain.de

NC support ☎ +49 8669 31-3101

service.nc-support@heidenhain.de

NC programming ☎ +49 8669 31-3103

service.nc-pgm@heidenhain.de

PLC programming ☎ +49 8669 31-3102

service.plc@heidenhain.de

APP programming ☎ +49 8669 31-3106

service.app@heidenhain.de

www.heidenhain.com

