

HEIDENHAIN

Mounting Instructions

Montageanleitung

Instructions de montage

Istruzioni di montaggio

Instrucciones de montaje

KCI 120 *Dplus*

FOABA3: AE07

FOROA1: 02M, 02P

WERKA3: 26



www.heidenhain.com/documentation

03/2026

Contents**Inhalt****Sommaire****Indice****Índice****Page**

- 3** Notes
4 Warnings
9 Items supplied
10 Follow the Mounting Instructions carefully!
12 Required mating dimensions
18 Assembly
31 Pin layout

Seite

- 3** Hinweise
5 Warnhinweise
9 Lieferumfang
10 Montagehinweise dringend beachten!
12 Kundenseitige Anschlussmaße
18 Montage
31 Anschlussbelegung

Page

- 3** Remarques
6 Avertissements
9 Contenu de la livraison
10 Respecter impérativement les instructions de montage!
12 Cotes requises pour le montage
18 Montage
31 Affectation des plots

Pagina

- 3** Note
7 Avvertenze
9 Standard di forniture
10 *Attenersi scrupolosamente alle indicazioni di montaggio!*
12 *Quote per il montaggio*
18 Montaggio
31 Piedinatura

Página

- 3** Indicaciones
8 Advertencias
9 Elementos suministrados
10 Seguir fielmente las indicaciones para el montaje!
12 Cotas de montaje requeridas
18 Montaje
31 Distribución del conector

Dimensions in mm

Maße in mm

Cotes en mm

Dimensioni in mm

Dimensiones en mm

Notes**Hinweise****Remarques****Note****Indicaciones**

The PWM 21 and the ATS software are available for inspection and documentation of the mounting.
The documentation for the ATS software is available for downloading free of charge from the HEIDENHAIN homepage under www.heidenhain.com/documentation.

*Soll der Anbau überprüft/dokumentiert werden, steht das PWM 21 und die ATS-Software zur Verfügung.
Die Dokumentation der ATS-Software steht zum freien Download auf der HEIDENHAIN-Homepage unter www.heidenhain.com/documentation zur Verfügung.*

Le PWM 21 et le logiciel ATS sont à votre disposition pour vérifier et documenter le montage.
La documentation du logiciel ATS est téléchargeable gratuitement depuis le site internet HEIDENHAIN, sous www.heidenhain.com/documentation.

*Per la verifica/certificazione del montaggio, sono disponibili il PWM 21 e il software ATS.
La documentazione relativa al software ATS è disponibile per il download gratuito dalla pagina www.heidenhain.com/documentation del sito HEIDENHAIN.*

Para una comprobación o documentación del montaje, tiene a su disposición el PWM 21 y el software ATS.
La documentación para el software ATS está disponible para su descarga gratuita en el área de descargas de software en la página web de HEIDENHAIN en www.heidenhain.com/documentation.

Warnings



⚠ Note:

- **After installation and replacement of the encoder, an acceptance test of the machine is to be performed as specified by the manufacturer.**
- Mounting and commissioning is to be conducted by a qualified specialist under compliance with local safety regulations.
- Do not engage or disengage any connections while under power.
- The system must be disconnected from power.
- The machine manufacturer/designer is responsible for defining the required additional information for final assembly (e.g. anti-rotation lock for screws: yes/no). The tolerance ranges of the present mounting instructions must be complied with.
- Avoid direct contact of aggressive media with the encoder and connector.
- Do not clean the encoder with organic solvents like thinners, alcohol or benzine.
- Encoders that have contributed to the failure of a safety function in the application must be returned to HEIDENHAIN, together with the fasteners (screws).

Warnhinweise



⚠ Achtung:

- **Nach Installation sowie Austausch des Messgeräts ist ein Abnahmetest der Maschine gemäß den Angaben des Herstellers durchzuführen.**
- Die Montage und Inbetriebnahme ist von einer qualifizierten Fachkraft unter Beachtung der örtlichen Sicherheitsvorschriften vorzunehmen.
- Die Steckverbindung darf nur spannungsfrei verbunden oder gelöst werden.
- Die Anlage muss spannungsfrei geschaltet sein!
- Der Maschinenhersteller/-konstrukteur muss weitere erforderliche Angaben zur Endmontage selbst festlegen (z. B. Losdrehsicherung für Schrauben ja/nein). Dabei sind die Toleranzbereiche dieser Montageanleitung zu beachten.
- Der direkte Kontakt von aggressiven Medien mit Messgerät und Steckverbinder ist zu vermeiden.
- Reinigen Sie das Gerät nicht mit organischen Lösungsmitteln wie Verdünnern, Alkohol oder Benzin.
- Messgeräte, die in der Applikation zum Ausfall einer Sicherheitsfunktion beigetragen haben, sind inklusive der Befestigungsteile (Schrauben) an HEIDENHAIN zurückzusenden.

Avertissements



⚠ Attention:

- **Un test de réception de la machine doit être effectué après toute installation ou échange de système de mesure, conformément aux indications du fabricant.**
- Le montage et la mise en service doivent être assurés par un personnel qualifié dans le respect des consignes de sécurité locales.
- Le connecteur ne doit être connecté ou déconnecté qu'hors tension.
- L'équipement doit être hors tension.
- Le concepteur ou le constructeur de la machine est censé définir lui-même d'autres données requises pour le montage final (par ex. vis avec ou sans frein filet). Dans ce cas, les plages de tolérance mentionnées dans ces instructions doivent être respectées.
- Eviter tout contact direct des systèmes de mesure et des connecteurs avec des produits agressifs.
- Ne pas utiliser de solvants organiques de type diluant, alcool ou essence pour nettoyer l'appareil.
- Les systèmes de mesure qui sont à l'origine d'une défaillance d'une fonction de sécurité dans l'application doivent être retournés à HEIDENHAIN avec leurs pièces de fixation (vis).

Avvertenze



⚠ Attenzione:

- **Dopo l'installazione e la sostituzione del sistema di misura eseguire un test di funzionamento della macchina secondo le indicazioni del costruttore.**
- Il montaggio e la messa in funzione devono essere eseguiti da personale qualificato nel rispetto delle norme di sicurezza locali.
- I cavi possono essere collegati o scollegati solo in assenza di tensione.
- L'impianto deve essere spento.
- Il costruttore della macchina deve stabilire ulteriori procedure per completare il montaggio (ad esempio: frenafiletto per viti sì/no). Devono essere rispettati i valori di tolleranza indicati in queste istruzioni di montaggio.
- È da evitare il contatto diretto di mezzi aggressivi con il sistema di misura e il connettore.
- Non pulire l'apparecchio con solventi organici quali diluenti, alcool o benzina.
- Sistemi di misura, utilizzati in applicazioni di sicurezza, devono essere inviati in HEIDENHAIN completi di sistemi di fissaggio (viti).

Advertencias



⚠ Attention:

- **Tras la instalación o intercambio del sistema de medida debe realizarse un test de recepción siguiendo las indicaciones del fabricante.**
- El montaje y la puesta en marcha deben ser realizados por un especialista cualificado, observando las prescripciones locales de seguridad.
- Conectar o desconectar el conector sólo en ausencia de tensión.
- ¡La instalación debe ser conectada en ausencia de tensión!
- El fabricante/constructor de la máquina debe definir otras especificaciones necesarias para el montaje final (p.ej., tornillos con seguro antigiro por adhesión sí/no) en las que deberán tenerse en cuenta los márgenes de tolerancia de estas instrucciones de montaje.
- Debe evitarse el contacto directo de medios agresivos con el sistema de medida y con el conector.
- No limpiar el aparato con disolventes orgánicos como diluyentes, alcohol o gasolina.
- Los sistemas de medida que durante su aplicación hayan contribuido al fallo de una función de seguridad deben ser devueltos a HEIDENHAIN incluyendo las piezas de sujeción (tornillos).

Items supplied

Lieferumfang

Contenu de la livraison

Standard di forniture

Elementos suministrados

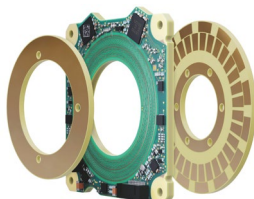

Order separately:

Separat bestellen:

A commander séparément:

Da ordinare a parte:

Para pedir por separado:

Mounting aid

Montagehilfswerkzeug

Outil d'aide au montage

Aiuto di montaggio

Herramienta de ayuda al montaje



ID 1075573-01

Testing cable for encoder A

Prüfkabel Messgerät A

Câble de contrôle du système de mesure A

Cavi di prova sistema di misura A

Cable de prueba sistema de medida A

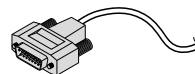

ID 1311046

Testing cable for encoder B

Prüfkabel Messgerät B

Câble de contrôle du système de mesure B

Cavi di prova sistema di misura B

Cable de prueba sistema de medida B

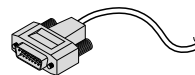

ID 1311047

Follow the Mounting Instructions carefully!

Montagehinweise dringend beachten!

Respecter impérativement les instructions de montage!

Attenersi scrupolosamente alle indicazioni di montaggio!

Seguir fielmente las indicaciones para el montaje!

The mounting surfaces of the mating stator and the threads must be clean and free of grease.

Montageflächen des Kundenstators und Gewinde müssen sauber und fettfrei sein.

Les surfaces de montage du stator du client et le filetage doivent être propres et exempts de graisse.

Superfici di montaggio dello statore lato cliente e filettatura devono essere puliti e liberi da grasso.

Las superficies de montaje del estátor y la rosca del lado del cliente deben estar limpios y libres de grasa.

The scanning unit can be mounted using the following options for alignment:

- (K1) With a centering collar
- (K2) With cylindrical pins*
- (K3) With an appropriate mounting device*

*Not available as an accessory

Der Anbau der Abtasteinheit kann mit verschiedenen Ausrichtmöglichkeiten erfolgen:

- (K1) mit Zentrierbund
- (K2) mit Zylinderstiften*
- (K3) mit Montagevorrichtung*

**nicht als Zubehör erhältlich*

Le montage de la tête caprice peut se faire selon différentes options d'ajustage :

- (K1) avec un collier de centrage
- (K2) avec des goupilles cylindriques*
- (K3) avec un dispositif de montage*

*N'est pas disponible comme accessoire

L'unità di scansione può essere montata seguendo diverse possibilità di allineamento:

- (K1) con collare di centraggio
- (K2) con spine cilindriche*
- (K3) con dispositivo di montaggio*

**non disponibile come accessorio*

El montaje del cabezal captador puede realizarse con las siguientes opciones de ajuste:

- (K1) con collar de centrado
- (K2) con pasadores cilíndricos*
- (K3) con dispositivo de montaje*

*no disponible como accesorio

Required mating dimensions
Kundenseitige Anschlussmaße
Cotes requises pour le montage
Quote per il montaggio
Cotas de montaje requeridas

(K1) Mounting with a centering collar
Anbau mit Zentrierbund
Montage avec collier de centrage
Montaggio con collare di centraggio
Montaje con collar de centrado

mm

 Tolerancing ISO 8015
 ISO 2768:1989-mH
 ≤ 6 mm: ±0.2 mm

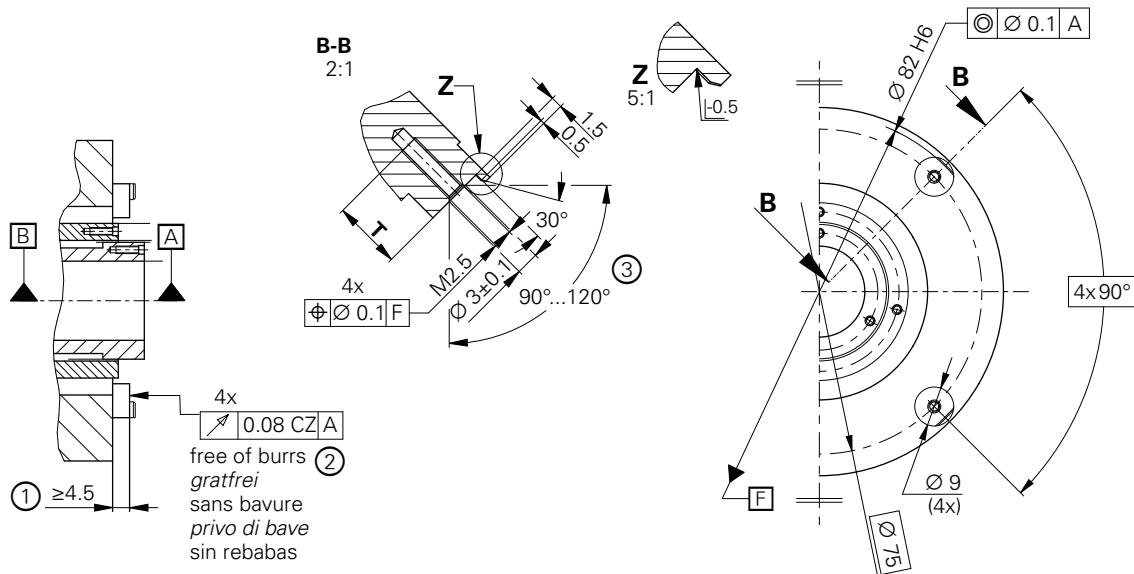

(K2)

Mounting with cylindrical pins
Anbau mit Zylinderstiften
Montage avec goupilles cylindriques
Montaggio con spine cilindriche
Montaje con vástagos cilíndricos

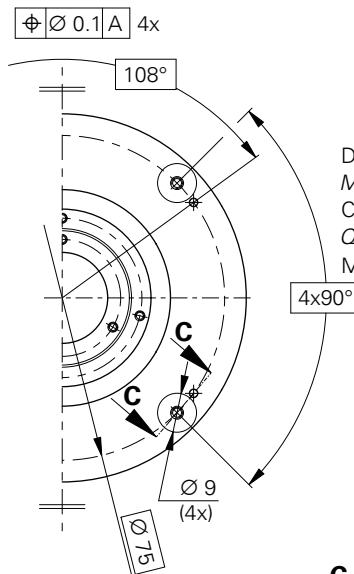
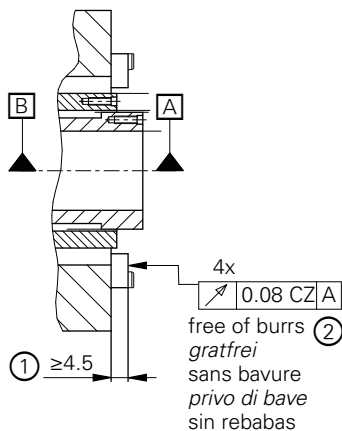

mm

Tolerancing ISO 8015
ISO 2768:1989-mH
 $\leq 6 \text{ mm: } \pm 0.2 \text{ mm}$

Dimensions of threads see (K1)
Maße Gewinde siehe (K1)
Cotes filet, voir (K1)
Quote filetto vedere (K1)
Medidas de la rosca, véase (K1)

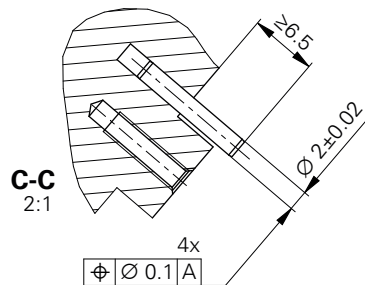

Ⓚ3

Mounting with an appropriate device
Anbau mit Montagevorrichtung
Montage avec dispositif de montage
Montaggio con apposito dispositivo
Montaje con dispositivo de montaje

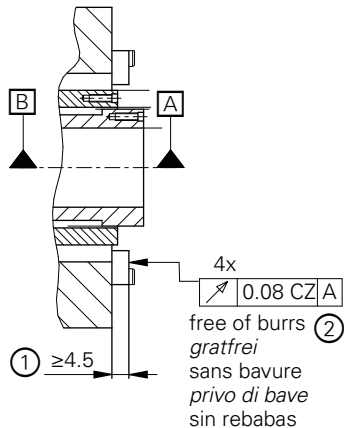

mm

Tolerancing ISO 8015
ISO 2768:1989-mH
 ≤ 6 mm: ± 0.2 mm

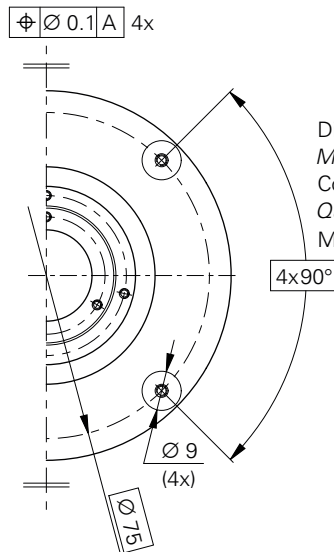

Dimensions of threads see Ⓚ1
Maße Gewinde siehe Ⓚ1
Cotes filet, voir Ⓚ1
Quote filetto vedere Ⓚ1
Medidas de la rosca, véase Ⓚ1

Required mating dimensions for TK
 Kundenseitige Anschlussmaße für TK
 Cotes de montage requises pour TK
 Quote per il montaggio per TK
 Medida de acoplamiento específica del cliente para TK

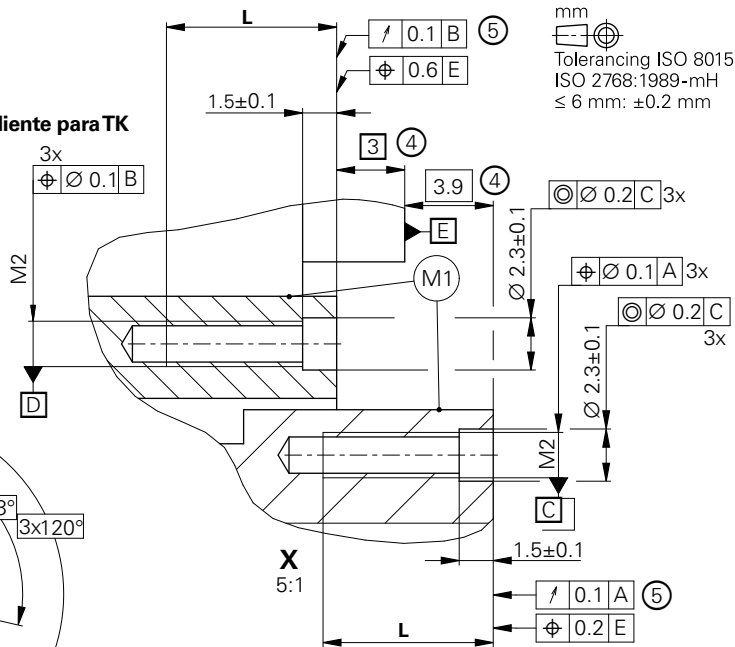
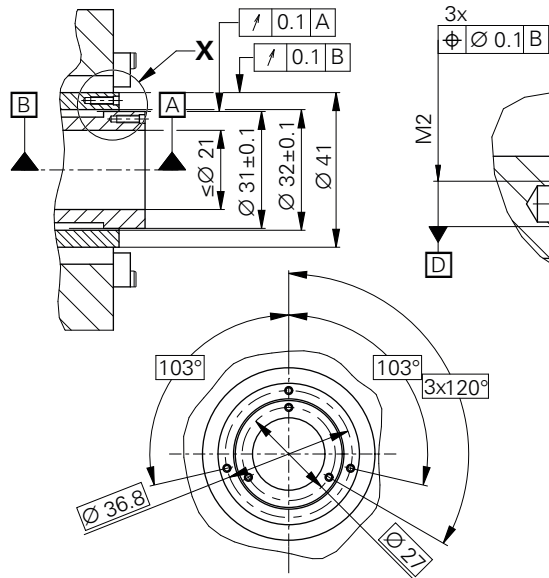

A = Bearing of A rotor

B = Bearing of B rotor

1 = Ensure space for electronics; see also the mating dimension model

2 = Flange surface; ensure full-surface contact!

3 = Chamfer at start of thread is obligatory for materially bonding anti-rotation lock

4 = Distance of mounting surface AE- Circular scale surface

5 = Circular scale surface

L = Mating stator Steel: ≥ 5.5 / Mating stator Aluminium: ≥ 7.5

T = Mating shaft Steel: ≥ 5 / Mating shaft Aluminium: ≥ 9

A = Palier, rotor A

B = Palier, rotor B

1 = Prévoir l'espace pour l'électronique.
Voir aussi le schéma des cotes d'encombrement.

2 = Surface d'appui ; veiller à un contact sur toute la surface !

3 = Chanfrein obligatoire en début de filet pour le frein filet

4 = Distance entre surfaces d'appui AE / disque gradué

5 = Appui du disque gradué

L = Stator client Acier : ≥ 5.5 / Stator client Aluminium : ≥ 7.5

T = Arbre client Acier : ≥ 5 / Arbre client Aluminium: ≥ 9

A = Lagerung A-Rotor

B = Lagerung B-Rotor

1 = Bauraum für Elektronik beachten, siehe auch Anschlussmaßmodell

2 = Flanschauflage - ganzflächige Auflage beachten!

3 = Fase am Gewindeanfang obligatorisch für stoffschlüssige Losdrehicherung

4 = Abstand Flanschauflage AE- Teilkreisauflage

5 = Auflage Teilkreis

L = Kundenstator Stahl: ≥ 5.5 / Kundenstator Aluminium: ≥ 7.5

T = Kundenwelle Stahl: ≥ 5 / Kundenwelle Aluminium: ≥ 9

A = Cuscinetto rotore A

B = Cuscinetto rotore B

1 = Assicurare lo spazio per il montaggio dell'elettronica, vedere anche lo schema delle quote per il montaggio

2 = Superficie della flangia, assicurare un contatto a tutta superficie!

3 = Smusso a inizio filetto obbligatorio per frenafilletti

4 = Distanza tra superficie flangia AE e superficie disco graduato

5 = Superficie disco graduato

L = Statore lato cliente Acciaio: ≥ 5 /
Statore lato cliente Alluminio: ≥ 9

T = Albero lato cliente Acciaio: ≥ 5.5 /
Albero lato cliente Alluminio: ≥ 7.5

A = Rodamiento rotor A

B = Rodamiento rotor B

1 = Tener en cuenta el espacio de montaje para la electrónica, consultar también el modelo con las dimensiones para las conexiones

2 = Apoyo de la brida- tener en cuenta el apoyo en toda la superficie

3 = El chaflán al comienzo de la rosca es obligatorio para el seguro antigiro por adhesión.

4 = Distancia Apoyo de la brida AE- Apoyo disco graduado

5 = Apoyo disco graduado

L = Estador lado del cliente Acero: ≥ 5 / Estador lado del cliente Aluminio: ≥ 9

T = Eje del cliente Acero: ≥ 5.5 /
Eje del cliente Aluminio: ≥ 7.5

Assembly
Montage
Montage
Montaggio
Montaje

Countersunk head screw; protrusion of screw head not permitted
Senkschraube, Schraubenkopfüberstand unzulässig
 Vis à tête fraisée. La tête ne doit pas dépasser.
Vite a testa svasata, non ammessa sporgenza della testa della vite
 Tornillo avellanado, no se permite el saliente de la cabeza del tornillo

1.

- ▶ Fasten the circular scale with two screws with material bonding anti-rotation lock (at least medium strength).
 In case of replacement, recut the M2 threads and use new screws!
- ▶ *Den Teilkreis mit 3 Schrauben mit einer stoffschlüssigen Losdrehsicherung (min. mittelfest) befestigen.
 Im Ersatzfall Gewinde M2 nachschneiden und neue Schrauben verwenden!*
- ▶ Fixer le disque gradué avec 2 vis à frein filet (au minimum de résistance moyenne).
 En cas de remplacement, reprendre le filet M2 et utiliser de nouvelles vis !
- ▶ *Fissare il disco graduato con 2 viti con frenafiletto (min. forza media).
 Per la sostituzione ripassare il filetto M2 e utilizzare viti nuove!*
- ▶ Sujetar el disco graduado con 2 tornillos con seguro anti-giro por adhesión (resistencia media mínima).
 ¡En caso de tener que sustituirlos, reparar la rosca M2 y emplear tornillos nuevos!

M2x6 DIN EN ISO
 14581- A2- 070

Steel / Stahl / Acier /
 Acciaio / Acero

M2x8 DIN EN ISO
 14581- A2- 070

Aluminium / Aluminium /
 Aluminium / Alluminio / Aluminio

M_d = 0.25 Nm ±0.015 Nm

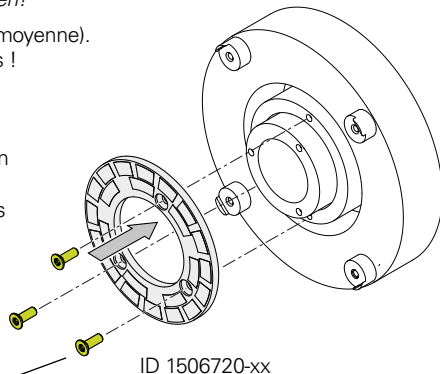

Check the axial runout on the fine track (\varnothing 42 mm to \varnothing 48 mm).

Planlauf auf der Feinspur (\varnothing 42 mm bis \varnothing 48 mm) prüfen.

Vérifier le battement axial sur la piste fine (\varnothing 42 mm à \varnothing 48 mm).

Verificare l'errore di oscillazione assiale sulla traccia fine (da \varnothing 42 mm a \varnothing 48 mm).

Comprobar la excentricidad en la pista fina (\varnothing 42 mm hasta \varnothing 48 mm).

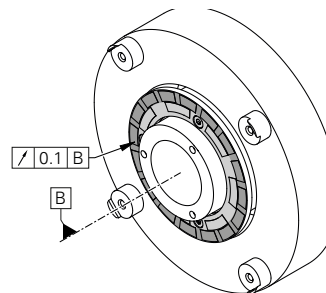

2. (K1)

Mounting with a centering collar

Anbau mit Zentrierbund

Montage avec collier de centrage

Montaggio con collare di centraggio

Montaje con collar de centrado

- ▶ Press the scanning unit with the four stop surfaces **A** onto the corresponding customer-side counterpart with undercut **B**, so that the connector side is facing toward the motor shaft.
- ▶ Die Abtasteinheit mit den vier Anschlagflächen **A** auf die entsprechende kundenseitige Aufnahme mit Freistich **B** schieben. Die Steckerseite muss dabei in Richtung Motorwelle zeigen.
- ▶ Placer la tête caprice de manière à ce que les quatre surfaces de butée **A** soient en appui sur les éléments prévus à cet effet avec dégagement **B**. Le côté connecteur doit alors être orienté vers l'arbre moteur.
- ▶ Spingere l'unità di scansione con le quattro superfici di battuta **A** sul relativo supporto lato cliente con scarico **B**. Il lato con il connettore deve essere rivolto verso l'albero motore.
- ▶ Desplazar el cabezal captador con las cuatro superficies tope **A** hacia el portaherramientas correspondiente del cliente con la entalladura **B**. Al hacerlo, el lado del conector debe estar orientado hacia el eje del motor.

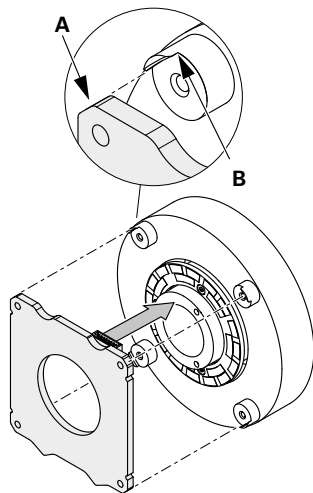

2. (K2)

Mounting with cylindrical pins

Anbau mit Zylinderstiften

Montage avec goupilles cylindriques

Montaggio con spine cilindriche

Montaje con vástagos cilíndricos

- ▶ Press the scanning unit with the semi-holes onto the corresponding customer-side cylindrical pins ($\varnothing 2.0$), so that the connector side is facing toward the motor shaft.
- ▶ *Die Abtasteinheit mit den Halbbohrungen auf die entsprechenden kundenseitigen Zylinderstifte ($\varnothing 2.0$) schieben. Die Steckerseite muss dabei in Richtung Motorwelle zeigen.*
- ▶ Placer la tête caprice de manière à ce que les demi-trous soient en appui sur les goupilles cylindriques ($\varnothing 2.0$), côté client. Le côté connecteur doit alors être orienté vers l'arbre moteur.
- ▶ *Spingere l'unità di scansione con i fori semicircolari sulle relative spine cilindriche lato cliente ($\varnothing 2.0$). Il lato con il connettore deve essere rivolto verso l'albero motore.*
- ▶ Desplazar el cabezal captador con las medias perforaciones hacia el pasador cilíndrico correspondiente del cliente ($\varnothing 2.0$). Al hacerlo, el lado del conector debe estar orientado hacia el eje del motor.

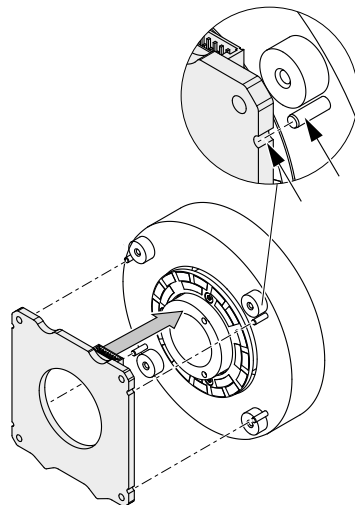

2.

Mounting with an appropriate device

Anbau mit Montagevorrichtung

Montage avec dispositif de montage



Montaggio con apposito dispositivo

Montaje con dispositivo de montaje



Semi-holes as an option for aligning the scanning unit by means of an appropriate device.

Centered position relative to reference  after assembly:  $\varnothing 0.2$ CZ

Halbbohrungen als optionale Ausrichtmöglichkeit für die Abtasteinheit durch eine Vorrichtung.

Gemittelte Position zu Bezug  nach der Montage:  $\varnothing 0.2$ CZ

Demi-trous pour l'orientation optionnelle de la tête caprice par un dispositif approprié.

Centrage par rapport à la référence  après assemblage:  $\varnothing 0.2$ CZ

Fori semicirculari come possibilità di allineamento opzionale per l'unità di scansione con un dispositivo.

Posizione determinata rispetto al riferimento  dopo il montaggio:  $\varnothing 0.2$ CZ

Medias perforaciones como opción de ajuste para el cabezal captador mediante un dispositivo.

Posición media respecto a la referencia  tras el montaje:  $\varnothing 0.2$ CZ

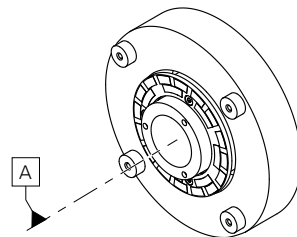
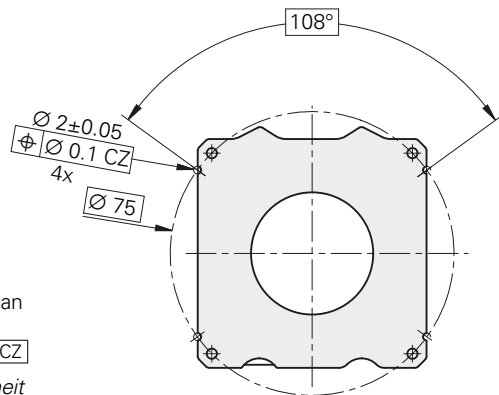

2a. (K3)

- ▶ Press the scanning unit onto the corresponding pins of the mounting device, so that the connector side is facing you.
- ▶ *Die Abtasteinheit auf die Aufnahme-Stifte der Montagevorrichtung schieben. Die Steckerseite muss dabei in Richtung Monteur zeigen.*
- ▶ Placer la tête caprice sur les goupilles prévues à cet effet du dispositif de montage. Le côté connecteur doit alors être orienté vers le monteur.
- ▶ *Spingere l'unità di scansione sui perni di centraggio del dispositivo di montaggio. Il lato con il connettore deve essere rivolto verso il montatore.*
- ▶ Desplazar el cabezal captador hacia los pasadores del portaherramientas del dispositivo de montaje. Al hacerlo, el lado del conector debe estar orientado hacia el montador.

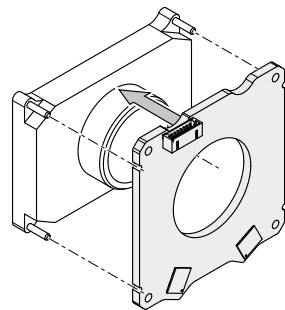

- ▶ Press the mounting device with the scanning unit onto the corresponding customer-side counterpart.
- ▶ *Montagevorrichtung samt Abtasteinheit auf die entsprechende kundenseitige Aufnahme schieben.*
- ▶ Placer le dispositif de montage avec la tête caprice sur les éléments prévus à cet effet côté client.
- ▶ *Spingere il dispositivo di montaggio e l'unità di scansione sul relativo supporto lato cliente.*
- ▶ Desplazar el dispositivo de montaje junto con el cabezal captador hacia el portaherramientas correspondiente del cliente.

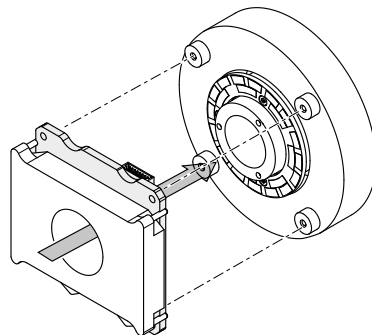

3.

- ▶ Align the scanning unit (AE) relative to reference A and fasten it with four screws
- ▶ Die Abtasteinheit (AE) mit 4 Schrauben ausgerichtet zu Bezug \square befestigen.
- ▶ Fixer avec 4 vis la tête captrice (AE) alignée par rapport à la référence \square .
- ▶ Fissare con orientamento al riferimento \square l'unità di scansione (AE) utilizzando 4 viti.
- ▶ Fijar el cabezal captador (AE) con 4 tornillos alineados con la referencia \square .

Convex side to the screw head
konvexe Seite zum Schraubenkopf
Côté convexe vers la tête de vis
Lato convesso verso testa della vite
lado convexo a la cabeza del tornillo

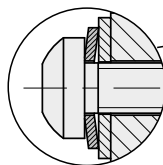

$M_d = 0.7 \pm 0.05 \text{ Nm}$

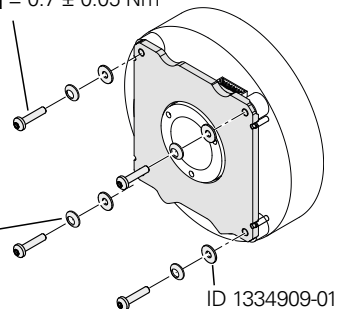

Screws and spring washers for fastening the board
Schrauben und Spannscheiben zur Platinenbefestigung
Vis et rondelles de précontrainte pour la fixation de la platine
Viti e rosette elastiche per il fissaggio della scheda
Tornillos y arandelas tensoras para la sujeción de la pletina

ISO 14583 – M2.5x12 – 8.8 – **MKL**
DIN 6796 – 2.5 – FSt

MKL (DIN 267-27) = Materially bonding anti-rotation lock
Stoffschlüssige Losdrehsicherung
Frein filet
Frenafiletti
Seguro anti-giro por adhesión

4.

- ▶ Insert the connector of the testing cable.
- ▶ *Stecker des Prüfkabels einstecken.*
- ▶ Insérer le connecteur du câble de contrôle.
- ▶ *Inserire il connettore del cavo di prova.*
- ▶ Inserte el conector del cable de prueba.

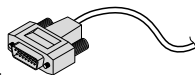

ID 1311047

Testing cable for encoder B
Prüfkabel Messgerät B
Câble de contrôle du système de mesure B
Cavi di prova sistema di misura B
Cable de prueba sistema de medida B

To avoid damage to the cable, use the mounting aid to disconnect the cable assembly. The pulling force must be applied only to the connector of the cable assembly, and not to the wires!

Zur Vermeidung von Kabelbeschädigungen die Montagehilfe zum Abziehen der Kabelbaugruppe verwenden. Die Abziehkraft darf nur am Stecker der Kabelbaugruppe und nicht an den Adern wirken.

Pour éviter d'endommager les câbles, utiliser l'outil d'aide au montage pour déconnecter le groupe de câbles. La force de retrait doit uniquement être appliquée sur le connecteur du groupe de câbles, et non sur les fils.

Per evitare danni al cavo, utilizzare l'ausilio al montaggio per sfilare il gruppo cavo. La forza deve essere esercitata solo sul connettore del gruppo cavo e non sui fili.

A fin de evitar daños en el cable, utilizar la ayuda de montaje para la extracción del kit del cable. La fuerza de extracción debe aplicarse sólo en el conector del kit del cable y nunca en los hilos.

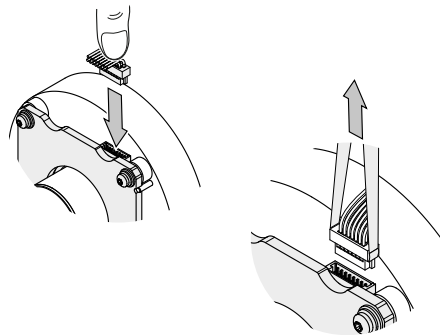

ID 1075573-01

Mounting clearance: for inspection of encoder B (motor side) with the ATS software

Anbaumaß: Zur Überprüfung Messgerät B (motorseitig) mit ATS Software

Cote de montage : pour le contrôle du système de mesure B (côté moteur) avec le logiciel ATS

Dimensioni di montaggio: per la verifica del sistema di misura B (lato motore) con software ATS

Dimensiones de montaje: Para la comprobación del sistema de medida B (lado del motor) con el software ATS

*) Mating dimensions of B rotor.

Tolerance includes compensation of mounting tolerances and thermal expansion.

Anbaumaß B-Rotor.

Toleranz beinhaltet Ausgleich von Montagetoleranzen und thermische Ausdehnung.

Cote de montage, rotor B.

La tolérance inclut la compensation des tolérances de montage et la dilatation thermique.

Distanza di montaggio rotore B.

La tolleranza comprende la compensazione di tolleranze di montaggio e dilatazione termica.

Dimensiones de montaje Rotor B.

La tolerancia incluye la compensación de las tolerancias de montaje y de expansión térmica.

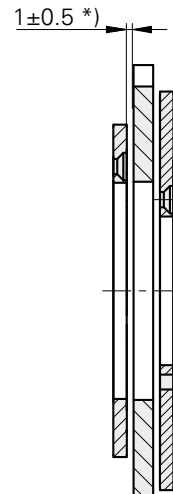

4.

- ▶ Fasten the second circular scale with three screws with material bonding anti-rotation lock (at least medium strength).
In case of replacement, recut the M2 threads and use new screws!
- ▶ Den zweiten Teilkreis mit 3 Schrauben mit einer stoffschlüssigen Losdrehsicherung (min. mittelfest) befestigen.
Im Ersatzfall Gewinde M2 nachschneiden und neue Schrauben verwenden!
- ▶ Fissare il secondo disco graduato con 3 viti con frenafiletto (min. forza media).
Per la sostituzione ripassare il filetto M2 e utilizzare viti nuove!
- ▶ Fixer le deuxième disque gradué avec 3 vis à frein filet (au minimum de résistance moyenne).
En cas de remplacement, reprendre le filet M2 et utiliser de nouvelles vis !
- ▶ Sujetar el segundo disco graduado con 3 tornillos con seguro anti-giro por adhesión (resistencia media mínima).
¡En caso de tener que sustituirlos, repasar la rosca M2 y emplear tornillos nuevos!

M2x6 DIN EN ISO 14581- A2- 070	M2x8 DIN EN ISO 14581- A2- 070
Steel / Stahl / Acier / Acciaio / Acero	Aluminium / Aluminium / Aluminium / Alluminio / Aluminio

$M_d = 0.25 \text{ Nm} \pm 0.015 \text{ Nm}$

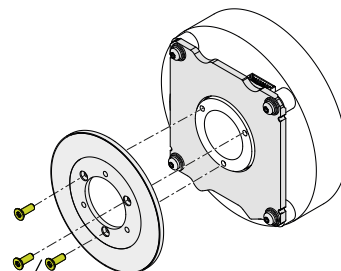

ID 1473950-01

6.

- ▶ Insert the connector of the testing cable.
- ▶ *Stecker des Prüfkabels einstecken.*
- ▶ Insérer le connecteur du câble de contrôle.
- ▶ *Inserire il connettore del cavo di prova.*
- ▶ Inserte el conector del cable de prueba.

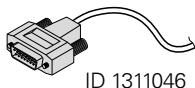

Testing cable for encoder A
Prüfkabel Messgerät A
Câble de contrôle du système de mesure A
Cavo di prova per sistema di misura A
Cable de prueba sistema de medida A

Mounting clearance: for inspection of encoder A (output side) with the ATS software

Anbaumaß: Zur Überprüfung Messgerät A (abtriebsseitig) mit ATS Software

Cote de montage : pour le contrôle du système de mesure A (en sortie) avec le logiciel ATS

Dimensioni di montaggio: per la verifica del sistema di misura A (lato uscita) con software ATS

Dimensiones de montaje: Para la comprobación del sistema de medida A (lado de la salida) con el software ATS

*) Mating dimensions of A rotor.

Tolerance includes compensation of mounting tolerances and thermal expansion.

Anbaumaß A-Rotor.

Toleranz beinhaltet Ausgleich von Montagetoleranzen und thermische Ausdehnung.

Cote de montage, rotor A.

La tolérance inclut la compensation des tolérances de montage et la dilatation thermique.

Distanza di montaggio rotore A.

La tolleranza comprende la compensazione di tolleranze di montaggio e dilatazione termica.

Dimensiones de montaje Rotor A.

La tolerancia incluye la compensación de las tolerancias de montaje y de expansión térmica.

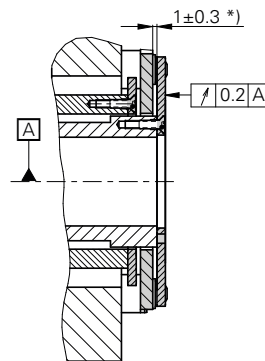

7.

- ▶ Check the resistance between the mating stator and the two mating shafts. Nominal value: < 1 ohm
- ▶ *Elektrischen Widerstand zwischen Kundenstator und beiden Kundenwellen prüfen. Sollwert: < 1 Ohm*
- ▶ Vérifier la résistance électrique entre le stator du client et les deux arbres clients. Valeur nominale : < 1 ohm
- ▶ *Verificare la resistenza elettrica tra statore lato cliente e i due alberi lato cliente. Valore nominale: < 1 Ohm*
- ▶ Comprobar la resistencia eléctrica entre el estátor y los dos ejes del lado del cliente. Valor nominal: < 1 Ohm

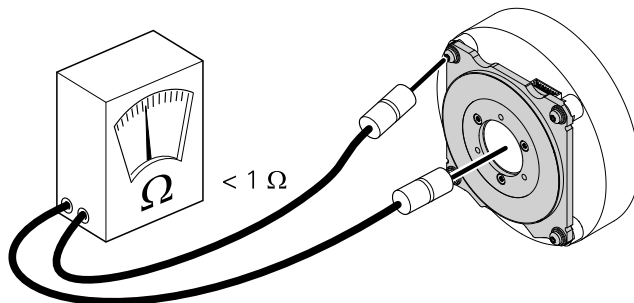



Pay attention to the general electrical information in the documentation

Auf allgemeine elektrische Hinweise in der Dokumentation achten

Respecter les informations électriques d'ordre général que contient la documentation

Rispettare le indicazioni elettriche generali nella documentazione

Preste atención a la información eléctrica general que aparece en la documentación

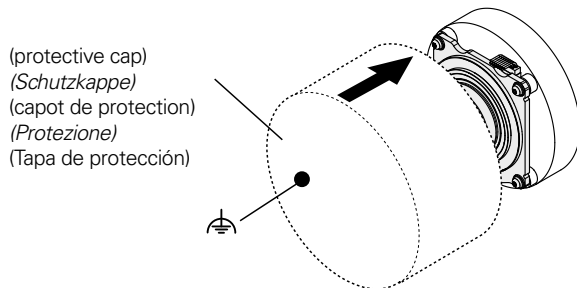

Pin layout

Anschlussbelegung

Affectation des plots

Piedinatura

Distribución del conector

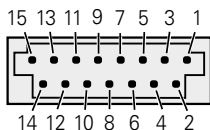

Serial data transmission <i>Serielle Datenübertragung</i> Transmission de données série <i>Trasmissione dati seriale</i> Transmisión de datos en serie (Encoder A)	Serial data transmission <i>Serielle Datenübertragung</i> Transmission de données série <i>Trasmissione dati seriale</i> Transmisión de datos en serie (Encoder B)
---	---

13	11	14	12	7	8	9	10	1	2	3	4
Up	Sensor Up	0V	Sensor 0V	DATA A	$\overline{\text{DATA}}$ A	CLOCK A	$\overline{\text{CLOCK}}$ A	DATA B	$\overline{\text{DATA}}$ B	CLOCK B	$\overline{\text{CLOCK}}$ B

Vacant pins or wires must not be used!

Nichtverwendete Pins oder Adern dürfen nicht belegt werden!

Les plots ou fils non utilisés ne doivent pas être raccordés!

Lasciare liberi i pin e i fili inutilizzati!

¡No conectar los pins o hilos no utilizados!

The sensor line is connected inside the encoder to the supply line.

Die Sensorleitung ist intern im Messgerät mit der Versorgungsleitung verbunden.

La ligne sensor est reliée à la ligne d'alimentation en interne dans le système de mesure.

La linea del sensore è collegata internamente allo strumento di misura con la linea di alimentazione.

La línea de sensor está unida internamente en el aparato de medida con la línea de alimentación.

Secure cable with strain relief
Kabel durch Zugentlastung sichern
Consolider le câble per décharge de traction
Fissare il cavo con fermacavo
Asegurar el cable mediante la descarga de tracción

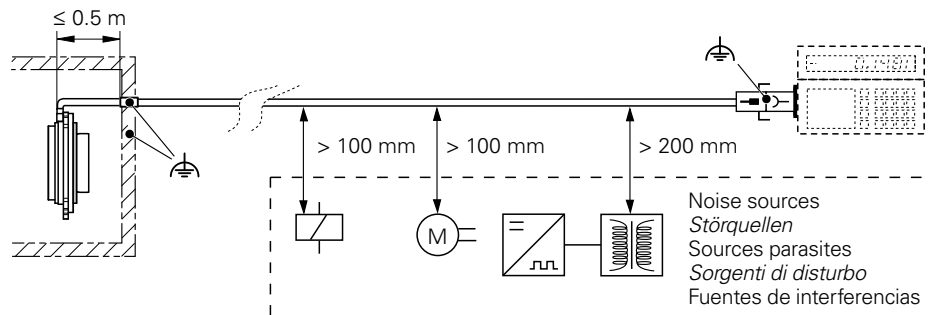

HEIDENHAIN

DR. JOHANNES HEIDENHAIN GmbH

Dr.-Johannes-Heidenhain-Straße 5

83301 Traunreut, Germany

☎ +49 8669 31-0

FAX +49 8669 32-5061

info@heidenhain.de

Technical support FAX +49 8669 32-1000

Encoder support ☎ +49 8669 31-3104
service.ms-support@heidenhain.de

NC support ☎ +49 8669 31-3101
service.nc-support@heidenhain.de

NC programming ☎ +49 8669 31-3103
service.nc-pgm@heidenhain.de

PLC programming ☎ +49 8669 31-3102
service.plc@heidenhain.de

Lathe controls ☎ +49 8669 31-3105
service.lathe-support@heidenhain.de

www.heidenhain.com