

**U<sub>p</sub>** = Power supply  
*Spannungsversorgung*  
*Tension d'alimentation*  
*Tensione di alimentazione*  
*Tensión de alimentación*

**U<sub>p</sub> = 10 ... 30 V**  
 (at encoder, *am Gerät*, sur l'appareil, *integrato*, en el aparato).  
 I<sub>max</sub>. 150 mA ▶ 24 V  
 (Without load, *ohne Last*, sans charge, *senza carico*, sin carga).  
 EN 50 178  
 PELV Ⓢ EN 60 204-1

#### U<sub>p</sub>

4 pins, A coded <i>4-polig, A-codiert</i> 4 plots, codage A <i>Assoluto 4 poli</i> 4 polos, codificado A				
	1	3	2	4
<b>U<sub>p</sub></b>	<b>0V</b>	/	/	

#### PORT 1 / PORT 2

4 pins, D coded <i>4-polig, D-codiert</i> 4 plots, codage D <i>Assoluto D poli</i> 4 polos, codificado D				
	1	2	3	4
<b>Tx+</b>	<b>Rx+</b>	<b>Tx-</b>	<b>Rx-</b>	

Cable shield connected to housing  
*Kabelschirm mit Gehäuse verbunden*  
 Blindage du câble relié au boîtier  
*Collegare lo schermo del cavo alla carcassa*  
 Pantalla del cable conectada a carcasa

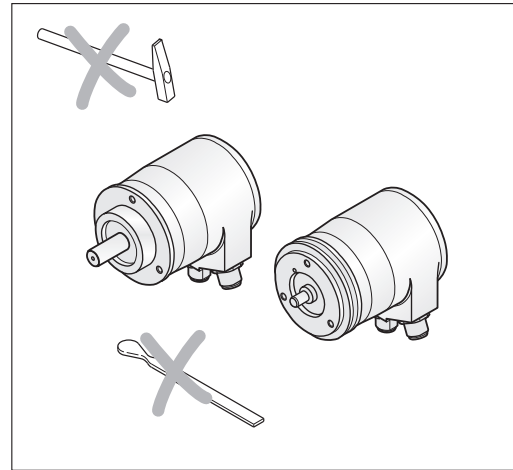
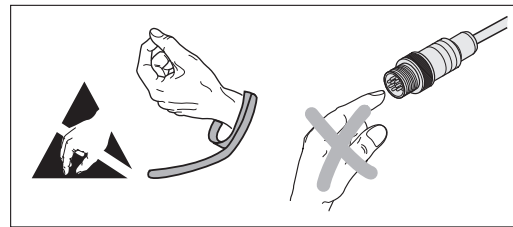

# HEIDENHAIN

Mounting Instructions  
*Montageanleitung*  
 Instructions de montage  
*Istruzioni di montaggio*  
 Instrucciones de montaje

## ROC 413 ROQ 425 PROFINET-Interface

6/2020



**Note:** Mounting and commissioning is to be conducted by a specialist in electrical equipment and precision mechanics under compliance with local safety regulations.  
 Do not engage or disengage any connections while under power.  
 The drive must not be put into operation during installation.

**Achtung:** Die Montage und Inbetriebnahme ist von einer Fachkraft für Elektrik und Feinmechanik unter Beachtung der örtlichen Sicherheitsvorschriften vorzunehmen.  
 Die Steckverbindung darf nur spannungsfrei verbunden oder gelöst werden.  
 Der Antrieb darf während der Montage nicht in Betrieb gesetzt werden.

**Attention:** Le montage et la mise en service doivent être réalisés par une personne qualifiée en électricité et mécanique de précision dans le respect des règles de sécurité locales.  
 Le connecteur ne doit être branché ou débranché que hors tension.  
 L'entraînement ne doit pas être mis en route pendant le montage.

**Attenzione:** far eseguire montaggio e messa in servizio da un tecnico specializzato in impianti elettrici e meccanica di precisione in ottemperanza alle disposizioni di sicurezza locali.  
 Collegare o staccare i collegamenti soltanto in assenza di tensione.  
 L'azionamento non deve essere messo in funzione durante il montaggio.

**Atención:** El montaje y la puesta en marcha deben ser realizados por un especialista en electricidad y mecánica de precisión, observando las prescripciones locales de seguridad.  
 Conectar o desconectar el conector sólo en ausencia de tensión.  
 El accionamiento no debe estar en marcha durante el montaje.

DR. JOHANNES HEIDENHAIN GmbH

Technical support, measuring systems ☎ +49 8669 31-3104 · E-mail: service.ms-support@heidenhain.de



**Assembly  
Montage  
Montage  
Montaggio  
Montaje**

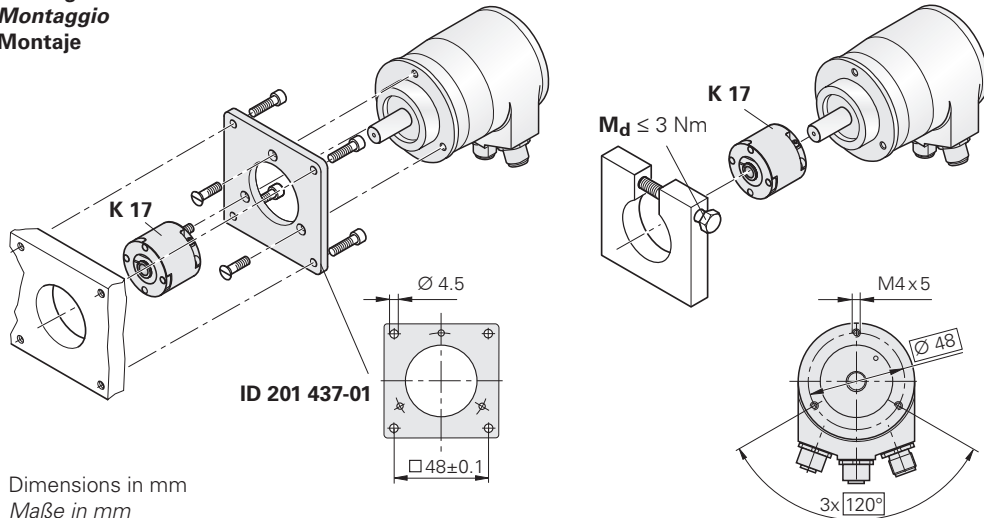

Dimensions in mm  
Maße in mm  
Cotes en mm  
Dimensioni in mm  
Dimensiones en mm

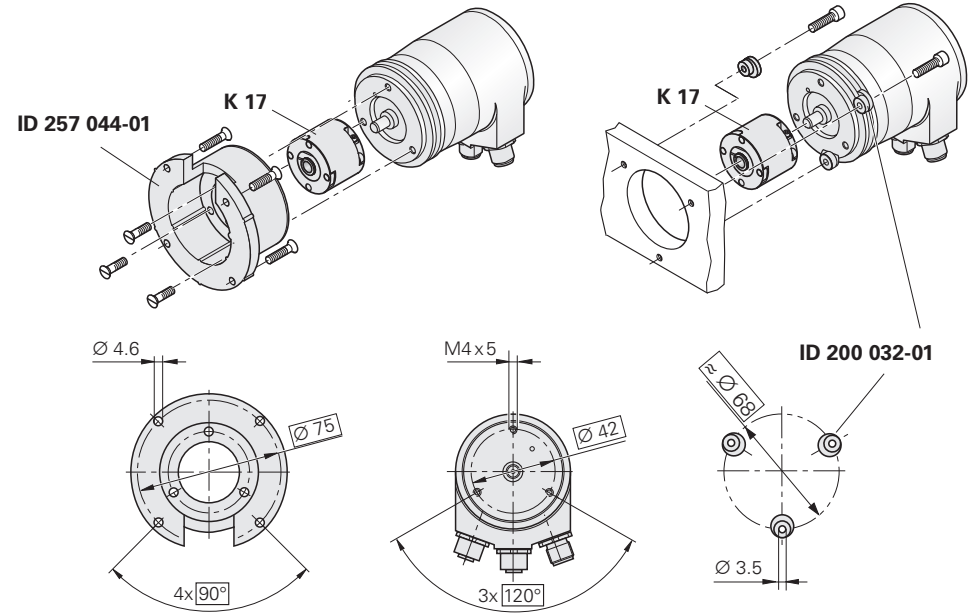

**Note:** Ensure that the unit is properly mounted and operates correctly.  
Keep foreign elements at sufficient distance from the K 17 coupling, (EN 60 529).

**Achtung:** Auf korrekten Anbau und störungsfreien Betrieb achten.  
Fremdkörper sind in ausreichendem Abstand zur Kupplung K 17 zu halten, (EN 60 529).

**Attention:** S'assurer que le montage est correct et le fonctionnement exempt de perturbations.  
Maintenir tous corps étrangers à distance suffisante de l'accouplement K 17, (EN 60 529).

**Attenzione:** Verificare il corretto montaggio e il perfetto funzionamento.  
I corpi estranei devono essere mantenuti a distanza sufficiente dal giunto K 17, (EN 60 529).

**Atención:** Tener en cuenta que exista un montaje correcto y un funcionamiento libre de interferencias.  
Los cuerpos extraños deben mantenerse a una distancia suficiente del acoplamiento, (EN 60 529).

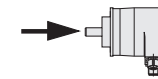
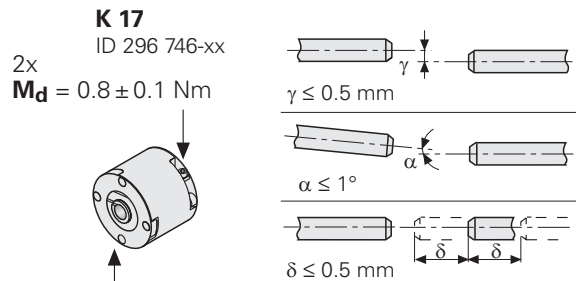

max. **10 N** ( $\leq 12\ 000\ \text{min}^{-1}$ )

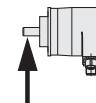

max. **20 N** ( $\leq 12\ 000\ \text{min}^{-1}$ )