



**Functional
Safety**

Rotary Encoders with DRIVE-CLiQ Interface
Drehgeber mit DRIVE-CLiQ-Schnittstelle
Capteur rotatif avec interface DRIVE-CLiQ
Encoder con interfaccia DRIVE-CLiQ
Generador rotativo con interfaz DRIVE-CLiQ



www.heidenhain.com/documentation

HEIDENHAIN

Mounting Instructions

Montageanleitung

Instructions de montage

Istruzioni di montaggio

Instrucciones de montaje

ECN 424 S EQN 436 S

WELLA1: 68S, 68T

KUPPA1: 14

ANELA1: 5XS08, 1SS08

BELEA1: TV

06/2022

Contents***Inhalt*****Sommaire*****Indice*****Índice****Page**

- 3** Warnings
- 8** Items supplied
- 9** Mounting Dimensions
- 11** Mounting
- 16** Pin layout

Seite

- 4** Warnhinweise
- 8** Lieferumfang
- 9** Anbaumaße
- 11** Montage
- 16** Anschlussbelegung

Page

- 5** Avertissement
- 8** Contenu de la livraison
- 9** Cote d'encombrement
- 11** Montage
- 16** Affectation des plots

Pagina

- 6** Avvertenze
- 8** Standard di fornitura
- 9** Dimensioni di montaggio
- 11** Montaggio
- 16** Piedinatura

Página

- 7** Advertencias
- 8** Suministro
- 9** Medidas para el montaje
- 11** Montaje
- 16** Distribución del conector

Dimensions in mm

Maße in mm

Cotes en mm

Dimensioni in mm

Dimensiones en mm

Warnings

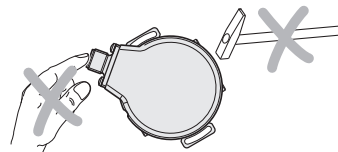
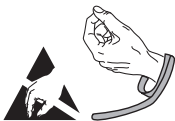

⚠ Note:

– After installation and replacement of the encoder, an acceptance test of the machine is to be performed as specified by the manufacturer.

- Mounting and commissioning is to be conducted by a qualified specialist under compliance with local safety regulations.
- Do not engage or disengage any connections while under power.
- The system must be disconnected from power.
- The machine manufacturer/designer is responsible for defining the required additional information for final assembly (e.g. anti-rotation lock for screws: yes/no). The tolerance ranges of the present mounting instructions must be complied with.
- Avoid direct contact of aggressive media with the encoder and connector.
- Do not clean the encoder with organic solvents like thinners, alcohol or benzene.
- Encoders that have contributed to the failure of a safety function in the application must be returned to HEIDENHAIN, together with the fasteners (screws).
- Use SIEMENS DRIVE-CLiQ or HEIDENHAIN cables.

DRIVE-CLiQ is a registered trademark of Siemens Aktiengesellschaft.

Warnhinweise

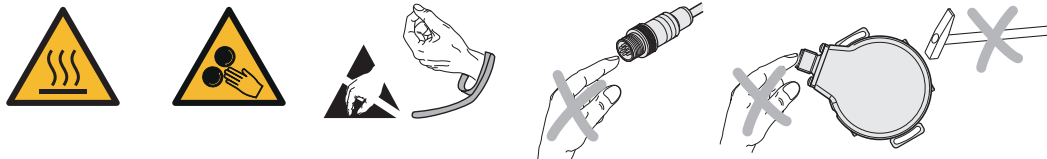

⚠ Achtung:

- **Nach Installation sowie Austausch des Messgeräts ist ein Abnahmetest der Maschine gemäß den Angaben des Herstellers durchzuführen.**
- Die Montage und Inbetriebnahme ist von einer qualifizierten Fachkraft unter Beachtung der örtlichen Sicherheitsvorschriften vorzunehmen.
- Die Steckverbindung darf nur spannungsfrei verbunden oder gelöst werden.
- Die Anlage muss spannungsfrei geschaltet sein!
- Der Maschinenhersteller/-konstrukteur muss weitere erforderliche Angaben zur Endmontage selbst festlegen (z.B. Losdrehsicherung für Schrauben ja/nein). Dabei sind die Toleranzbereiche dieser Montageanleitung zu beachten.
- Der direkte Kontakt von aggressiven Medien mit Messgerät und Steckverbinder ist zu vermeiden.
- Reinigen Sie das Gerät nicht mit organischen Lösungsmittel wie Verdüner, Alkohol oder Benzin.
- Messgeräte, die in der Applikation zum Ausfall einer Sicherheitsfunktion beigetragen haben, sind inklusive der Befestigungsteile (Schrauben) an HEIDENHAIN zurückzusenden.
- DRIVE-CLiQ-Kabel von SIEMENS oder HEIDENHAIN verwenden.

DRIVE-CLiQ ist eine geschützte Marke der Siemens Aktiengesellschaft.

Avertissement

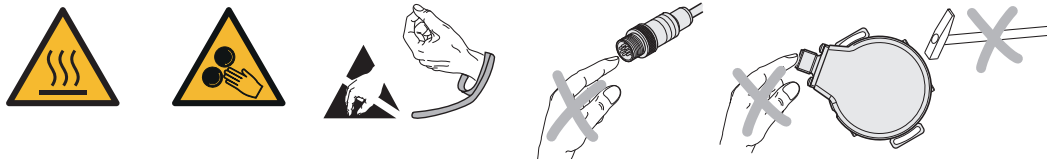

⚠ Attention:

– **Un test de réception de la machine doit être effectué après toute installation ou échange de système de mesure, conformément aux indications du fabricant.**

- Le montage et la mise en service doivent être assurés par un personnel qualifié dans le respect des consignes de sécurité locales.
- Le connecteur ne doit être connecté ou déconnecté qu'hors tension.
- L'équipement doit être hors tension.
- Le concepteur ou le constructeur de la machine est censé définir lui-même d'autres données requises pour le montage final (par ex. vis avec ou sans frein filet). Dans ce cas, les plages de tolérance mentionnées dans ces instructions doivent être respectées.
- Éviter tout contact direct des systèmes de mesure et des connecteurs avec des produits agressifs.
- Ne pas utiliser de solvants organiques de type diluant, alcool ou essence pour nettoyer l'appareil.
- Les systèmes de mesure qui sont à l'origine d'une défaillance d'une fonction de sécurité dans l'application doivent être retournés à HEIDENHAIN avec leurs pièces de fixation (vis).
- Utiliser des câbles DRIVE-CLIQ de marque SIEMENS ou HEIDENHAIN.

DRIVE-CLiQ est une marque déposée de la société Siemens AG.

Avvertenze

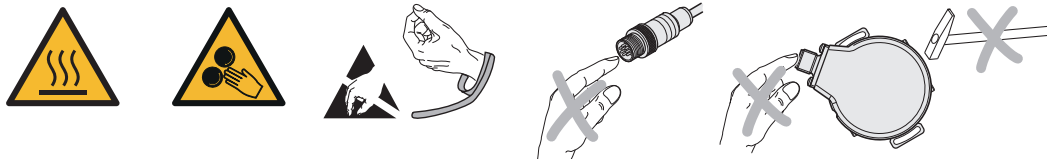

⚠ Attenzione:

– Dopo l'installazione e la sostituzione del sistema di misura eseguire un test di funzionamento della macchina secondo le indicazioni del costruttore.

- Il montaggio e la messa in funzione devono essere eseguiti da personale qualificato nel rispetto delle norme di sicurezza locali.
- I cavi possono essere collegati o scollegati solo in assenza di tensione.
- L'impianto deve essere spento.
- Il costruttore della macchina deve stabilire ulteriori procedure per completare il montaggio (ad esempio: frenafiletto per viti sì/no). Devono essere rispettati i valori di tolleranza indicati in queste istruzioni di montaggio.
- È da evitare il contatto diretto di mezzi aggressivi con il sistema di misura e il connettore.
- Non pulire l'apparecchio con solventi organici quali diluenti, alcool o benzina.
- Sistemi di misura, utilizzati in applicazioni di sicurezza, devono essere inviati in HEIDENHAIN completi di sistemi di fissaggio (viti).
- Utilizzare il cavo SIEMENS DRIVE-CLiQ o HEIDENHAIN.

DRIVE-CLiQ è un marchio registrato di Siemens Aktiengesellschaft.

Advertencias

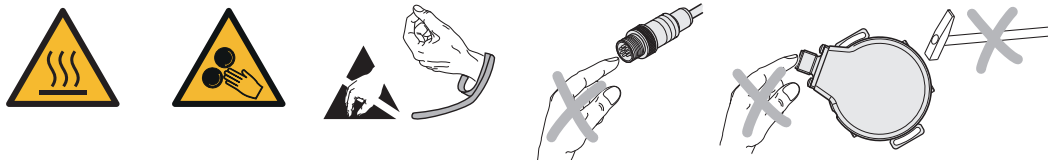

⚠ Attention:

– **Tras la instalación o intercambio del sistema de medida debe realizarse un test de recepción siguiendo las indicaciones del fabricante.**

- El montaje y la puesta en marcha deben ser realizados por un especialista cualificado, observando las prescripciones locales de seguridad.
- Conectar o desconectar el conector sólo en ausencia de tensión.
- ¡La instalación debe ser conectada en ausencia de tensión!
- El fabricante/constructor de la máquina debe definir otras especificaciones necesarias para el montaje final (p.ej., tornillos con seguro antigiro por adhesión si/no) en las que deberán tenerse en cuenta los márgenes de tolerancia de estas instrucciones de montaje.
- Debe evitarse el contacto directo de medios agresivos con el sistema de medida y con el conector.
- No limpiar el aparato con disolventes orgánicos como diluyentes, alcohol o gasolina.
- Los sistemas de medida que durante su aplicación hayan contribuido al fallo de una función de seguridad deben ser devueltos a HEIDENHAIN incluyendo las piezas de sujeción (tornillos).
- Utilizar cable DRIVE-CLiQ de SIEMENS o HEIDENHAIN.

DRIVE-CLiQ es una marca registrada de Siemens S.A.

Items supplied

Lieferumfang

Contenu de la livraison

Standard di fornitura

Suministro

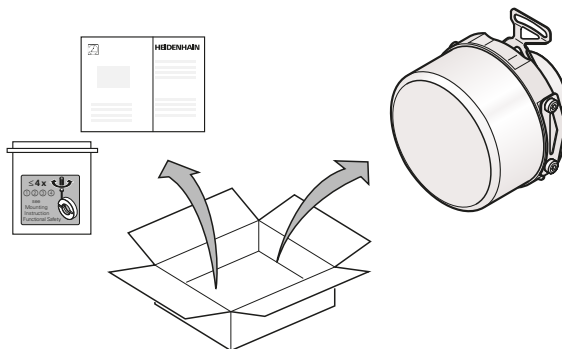

To be ordered separately if needed:

Bei Bedarf separat bestellen:

Commander séparément en cas de besoin:

All'occorrenza da ordinare separatamente:

En caso de necesidad, pedir por separado:

	ID
Ø 12 mm	540741-07
Ø 10 mm	540741-06



Clamping ring with sticker

Klemmring mit Aufkleber

Bague de serrage avec autocollant

Anello di serraggio con etichetta adesiva

Anillo de bloqueo con etiqueta

Mounting Dimensions
Anbaumaße
Cote d'encembrement
Dimensioni di montaggio
Medidas para el montaje

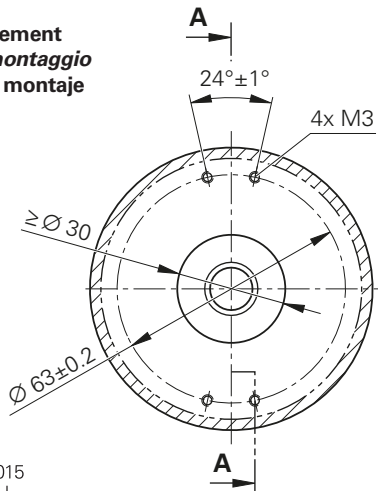

D
Ø 10g7 E
Ø 12g7 E

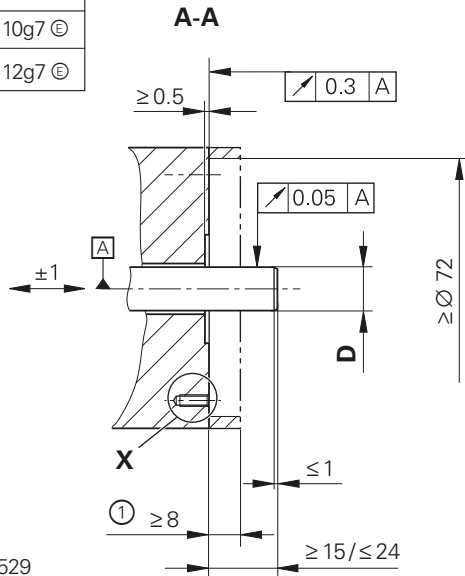

mm

 Tolerancing ISO 8015
 ISO 2768:1989-mH
 ≤ 6 mm: ±0.2 mm

A = Bearing
 Lagerung
 Roulement
 Cuscinetto
 Rodamiento

① = Protection against contact as per EN 60529
 Berührschutz nach EN 60529
 Protection contre les contacts selon la norme EN 60529
 Protezione da contatto secondo EN 60529
 Protección ante contacto según EN 60529

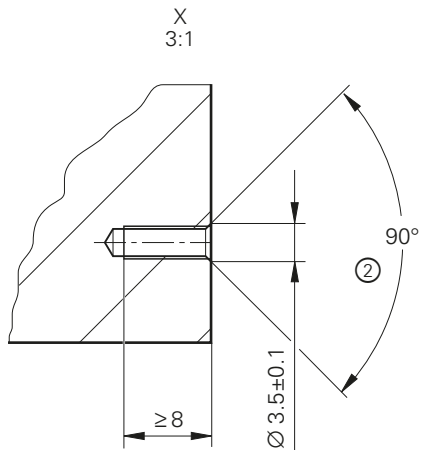

mm
Tolerancing ISO 8015
ISO 2768:1989-mH
≤ 6 mm: ±0.2 mm

- ② = Chamfer is obligatory at start of thread for materially bonding anti-rotation lock
Fase am Gewindeanfang obligatorisch für stoffschlüssige Losdrehsicherung
 Chanfrein en début de filet obligatoire pour le frein de filet de sécurité
E'obbligatorio realizzare lo scarico ad inizio filetto per l'utilizzo della colla frenafilletti
 Chaflán obligatorio al comienzo de la rosca para el seguro anti-giro por

Mounting
Montage
Montage
Montaggio
Montaje

Follow the Mounting Instructions carefully!
Montagehinweise dringend beachten!
Respecter impérativement les instructions de montage!
Attenersi scrupolosamente alle indicazioni di montaggio!
Seguir fielmente las indicaciones para el montaje!

Please follow the processing instructions in the “Rotary encoders” brochure in the chapter titled “General mechanical information” under “Screws with material bonding anti-rotation lock.”

Bitte beachten Sie die Verarbeitungshinweise im Prospekt “Drehgeber,” Kapitel “Allgemeine mechanische Hinweise” unter “Schrauben mit stoffschlüssiger Losdrehsicherung.”

Tenez compte des informations qui figurent dans le catalogue «Rotary encoders», au chapitre «General mechanical information», sous «Screws with material bonding anti-rotation lock».

Prestare attenzione alle indicazioni di montaggio nel catalogo „Rotary encoders,” capitolo „General mechanical information” sotto „Screws with material bonding anti-rotation lock.”

Por favor, tener en cuenta los consejos para el uso que aparecen en el catálogo “Rotary encoders” capítulo “General mechanical information” apartado “Screws with material bonding anti-rotation lock.”

Mounting surfaces and screws must be clean and free of grease.

Montageflächen und Schrauben müssen sauber und fettfrei sein.

Les surfaces de montage et la vis doivent être propres et exempts de graisse.

Superfici di montaggio e vite devono essere puliti e liberi da grasso.

Las superficies de montaje y el tornillo deben estar limpios y libres de grasa.

To fasten the stator coupling, use four ISO 4762 – M3 – 8.8 – MKL screws with material bonding anti-rotation lock as per DIN 267-27, and fit a flat washer as per ISO 7092 to each screw. Minimum engagement of 6 mm.

Assembly of the HEIDENHAIN screws must be completed within 5 minutes due to the thread-locking fluid!

Do not use encoders with a deformed or damaged stator coupling. Return them to HEIDENHAIN Traunreut!

Zur Befestigung der Statorkupplung 4 Schrauben ISO 4762 – M3 – 8.8 – MKL mit stoffschlüssiger Losdrehicherung nach DIN 267-27 und jeweils einer flachen Scheibe nach ISO 7092 verwenden. Mindesteinschraubtiefe 6 mm.

Die Montage der Schrauben von HEIDENHAIN muss auf Grund der Schraubensicherung innerhalb von 5 Minuten abgeschlossen sein!

Messgerät mit verbogener oder beschädigter Statorkupplung darf nicht verwendet, bzw. muss an HEIDENHAIN-Traunreut zurückgesendet werden!

Utiliser 4 vis ISO 4762 – M3 – 8.8 – MKL avec frein filet (selon DIN 267-27) et quatre rondelles plates (selon ISO 7092) pour fixer l'accouplement statorique. Profondeur de vissage min. 6 mm.

En raison du frein de filet, le montage des vis de HEIDENHAIN doit être terminé en 5 minutes !

Le système de mesure avec un accouplement statorique tordu ou détérioré ne doit pas être utilisé ou doit être retourné chez HEIDENHAIN Traunreut.

Per il fissaggio del connettore lato statore utilizzare 4 viti ISO 4762 – M3 – 8.8 – MKL con frenafilletti secondo DIN 267-27, ciascuno con una rondella piatta secondo ISO 7092. Profondità minima di avvvitamento 6 mm.

Il montaggio delle viti deve essere completato entro 5 minuti per garantire l'efficace funzionamento del frenafilletti.

Nel caso il giunto lato statore sia piegato o danneggiato, il sistema di misura non può essere utilizzato e deve essere restituito alla HEIDENHAIN a Traunreut.

Para la fijación del acoplamiento estator utilizar 4 tornillos ISO 4762 – M3 – 8.8 – MKL con seguro anti-giro por adhesión según DIN 267-27 y cada vez una arandela plana según ISO 7092. Mínima profundidad de atornillado 6 mm.

Por causa del seguro del tornillo, el montaje del tornillo de HEIDENHAIN debe estar concluido en el transcurso de 5 minutos.

No utilizar un sistema de medida con el acoplamiento estator doblado o dañado, en este caso debe ser devuelto a HEIDENHAIN-Traunreut!

Groove on clamping ring must remain visible.
Rillenkennzeichnung am Klemmring muss sichtbar sein.
La rainure sur l'anneau de serrage doit rester visible.
Le scanalature sull'anello di bloccaggio devono rimanere visibili.
La identificación de las ranuras en el anillo de sujeción debe ser visible.

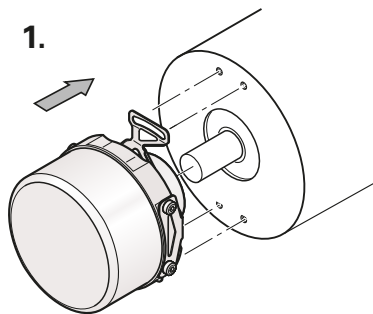
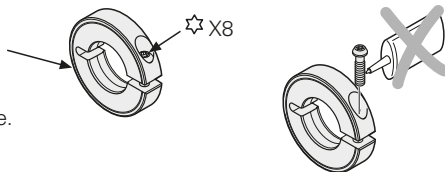

2.

4x
ISO 4762-M3-8.8-MKL
ISO 7092-3

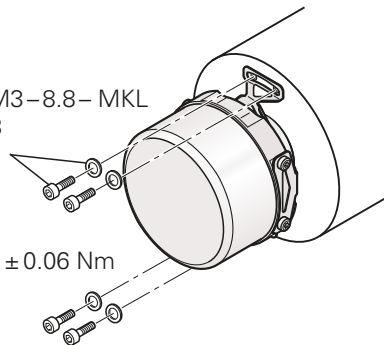

M_d = 1 Nm ± 0.06 Nm

In case of replacement, recut the M3 threads and use new screws with anti-rotation lock!
Im Ersatzfall Gewinde M3 nachschneiden und neue Schrauben mit Losdrehsicherung verwenden!
En cas d'échange, réuser le filet et utiliser des vis neuves M3 avec frein de filet de sécurité!
In caso di sostituzione della vite M3 riprendere il filetto e montare una nuova vite con frenafiletto!
¡En caso de reposición repasar la rosca M3 y utilizar un nuevo tornillo con seguro anti-giro!

**Fault exclusion is ensured up to a maximum of four fastening repetitions;
after that, a new clamping ring must be used!**

**Fehlerausschluss bis max. 4 Wiederholverschraubungen gewährleistet,
danach neuen Klemmring verwenden!**

**Exclusion d'erreur garantie avec 4 vis identiques max. Au-delà,
utiliser une nouvelle bague de serrage !**

**Fault exclusion garantito fino a max 4 serraggi,
quindi utilizzare nuovi anelli di fissaggio!**

**¡Garantizar la exclusión del fallo con la repetición de hasta un máximo
de 4 atornilladuras, después utilizar un anillo de sujeción nuevo!**

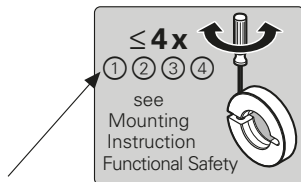

3.

M_d = 1 Nm ± 0.06 Nm

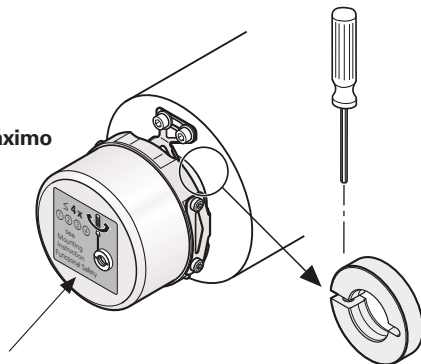

Every time the clamping ring screw is tightened, it is to be documented with a mark on the sticker. The sticker is to be applied, for example, to the encoder (see Fig.).

Nach jedem erfolgten Anziehen der Schraube am Klemmring ist die Wiederholverschraubung auf dem Aufkleber zu markieren. Der Aufkleber ist z.B. am Messgerät anzubringen (siehe Abb.).

Chaque serrage de vis sur l'anneau de serrage doit être signalé par une marque-repère sur l'autocollant. L'autocollant doit par exemple être placé sur le système de mesure (voir figure).

Dopo ogni serraggio della vite sull'anello, il numero di serraggi è da marcare sull'etichetta adesiva. L'etichetta adesiva è da fissare ad esempio sul sistema di misura (vedi immagine).

Después de cada una de las veces que se apriete el tornillo en el anillo de bloqueo debe marcarse la repetición del atornillamiento en la etiqueta. La etiqueta puede colocarse, por ejemplo, en el sistema de medida (ver dibujo).

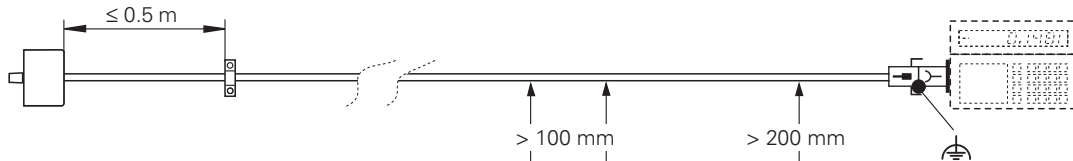

Minimum distance from sources of interference

Mindestabstand von Störquellen

Distance minimale avec les sources de perturbation

Distanza minima dalla fonte di disturbo

Distancia mínima respecto a las fuentes de interferencias

Bending radius Cables **R**

*Biegeradius Kabel **R***

Rayon de courbure **R**

*Piegatura **R***

Radio de curvatura **R**

∅ 4.5 mm
R₁ ≥ 10 mm
R₂ ≥ 50 mm

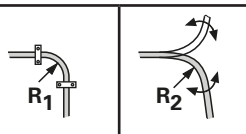

Disassembly in reverse order

Demontage in umgekehrter Reihenfolge

Demontage dans l'ordre inverse

Smontaggio in sequenza inversa

Desmontaje en orden contratio

Pin layout
Anschlussbelegung
Affectation des plots
Piedinatura
Distribución del conector

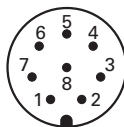

1SS08-TV

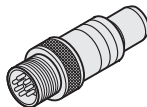

5XS08-TV

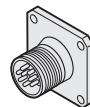

1	5	3	4	7	6	2	8
Up	0V	RXP	RXN	TXP	TXN	/	/

External shield on housing
Außenschirm auf Gehäuse
 Blindage externe sur boîtier
Schermo esterno sulla carcassa
 Blindaje externo a carcasa

Vacant pins or wires must not be used!
Nicht verwendete Pins oder Adern dürfen nicht belegt werden!
 Les plots ou fils non utilisés ne doivent pas être raccordés!
I pin o i fili inutilizzati non devono essere occupati!
 ¡No conectar los pins o hilos no utilizados!

HEIDENHAIN

DR. JOHANNES HEIDENHAIN GmbH

Dr.-Johannes-Heidenhain-Straße 5

83301 Traunreut, Germany

☎ +49 8669 31-0

FAX +49 8669 32-5061

E-mail: info@heidenhain.de

Technical support FAX +49 8669 32-1000

Measuring systems ☎ +49 8669 31-3104

E-mail: service.ms-support@heidenhain.de

NC support ☎ +49 8669 31-3101

E-mail: service.nc-support@heidenhain.de

NC programming ☎ +49 8669 31-3103

E-mail: service.nc-pgm@heidenhain.de

PLC programming ☎ +49 8669 31-3102

E-mail: service.plc@heidenhain.de

APP programming ☎ +49 8669 31-3106

E-mail: service.app@heidenhain.de

www.heidenhain.de