



**Functional
Safety**



Sūkių daviklis visiškoms padėties reikšmėms su saugia „Single-turn“ informacija.

HEIDENHAIN

Montavimo instrukcija

ECN 1325 EnDat22
EQN 1337 EnDat22

WELLA1: 67M

KUPPA1: 07B

FOKAA1: 37A, 37D

ANELA1: 5MS16

BELEA1: C9

7/2015

It

Turinys

Pastabos	3
Įspėjimai	4
Tiekiamas komplektas	5
Kliento pateikti jungiamieji matmenys (mm)	6
Montavimas	7
Jungčių išdėstymas	10
Laido jungtis	11
Išmontavimas	17

Kad prietaisas būtų naudojamas pagal paskirtį, būtina laikytis nuostatų, pateiktų produkto informacijos dokumente ECN 1325/EQN 1337 (ID 727749).

Matavimo prietaisas atitinka esminius šių standartų reikalavimus:

- EN ISO 13849-1: 2008
- EN 61508
- EN 61800-5-2



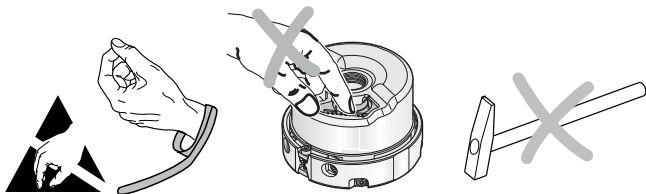

Dēmesio:

- **po matavimo prietaiso instalācijas ir pakeitimo atliekamas mašinos priēmimo patikrinimas pagal gamintojo duomenis.**
- Montavimo ir paleidimo eksploatuoti darbus gali atlikti tik specialistas, atsižvelgdamas į galiojančius vietinius potvarkius dėl saugos.
- Kištukines jungtis prijungti arba atjungti galima tik tuomet, kai joms netiekama įtampa.
- Įrenginys turi būti atjungtas nuo elektros įtampos.
- Mašinos gamintojas / konstruktorius privalo nustatyti kitus taikytinus galutinio montavimo parametrus (pvz., nenaudoti ar naudoti apsauginius varžtus ir pan.) pagal eksploatavimo specifiką.
- Montavimo duomenis (pvz., dėl pasirinktinio veleno sujungimo patikrinimo) pateikia mašinos gamintojas / konstruktorius.
- Saugokite matavimo prietaisą ir kištuką nuo tiesioginio kontakto su agresyviomis medžiagomis.
- Draudžiama prietaisą valyti tokiais organiniais tirpikliais kaip skiediklis, alkoholis ar benzinas.
- Matavimo prietaisą su sugedusia apsaugine funkcija kartu su tvirtinimo detalėmis (varžtais) grąžinkite „HEIDENHAIN“.





Atskirai užsakoma

Centrinis varžtas	DIN 6912—M5x25—08.8— MKL , ID 202264-55
MKL (DIN 267-27)	Klijuojamų jungčių fiksatorius
Montavimo priedai	 ID 350378-14 ID 350378-03
Pagalbinė priemonė plokštės kištukui įkišti ir ištraukti	 ID 1075573-01

Kliento pateikti jungiamieji matmenys (mm)

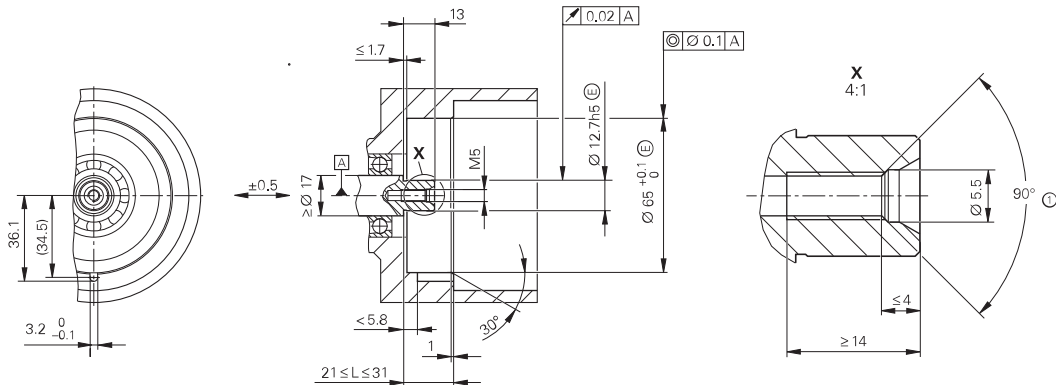

A

Guolis

①

Sriego pradžioje būtinas nuožulnumas klijuojamų jungčių fiksatoriui

Būtinai laikykitės montavimo nurodymų!

Atkreipkite dėmesį į technologines instrukcijas, nurodytas kataloge „Elektros pavarų matavimo prietaisai“, skyriuje „Bendrieji mechaniniai nurodymai“, poskyryje „Sūkių daviklis su „Functional Safety“ saugikliu“.

Naudojant HEIDENHAIN varžtų fiksatorių, varžtus reikia sumontuoti per 5 minutes.

Atsižvelkite į galiojimo trukmę!

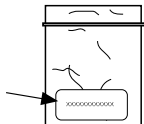

DIN 6912—M5x25—08.8—MKL, ID 202264-55

Montavimo paviršiai, kliento tiekiamas velenas su sriegiu ir centrinis varžtas turi būti švarūs bei netepaluoti.

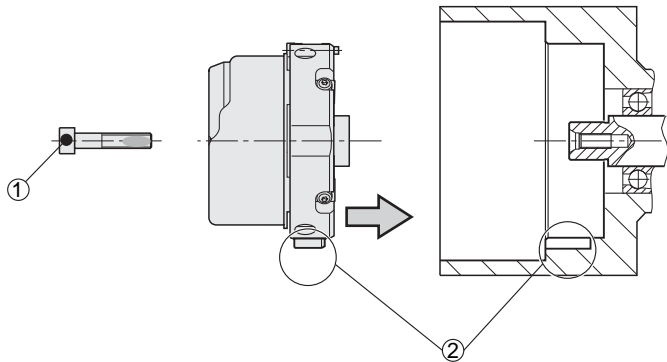

-
- | | |
|---|---|
| ① | HEIDENHAIN varžtus naudokite tik 1 kartą.
Nepašalinkite klijuojamų jungčių fiksatoriaus! |
| ② | Atkreipkite dėmesį į įpjovos padėtį! |
-

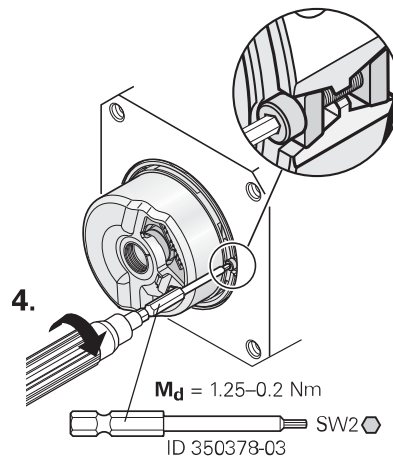
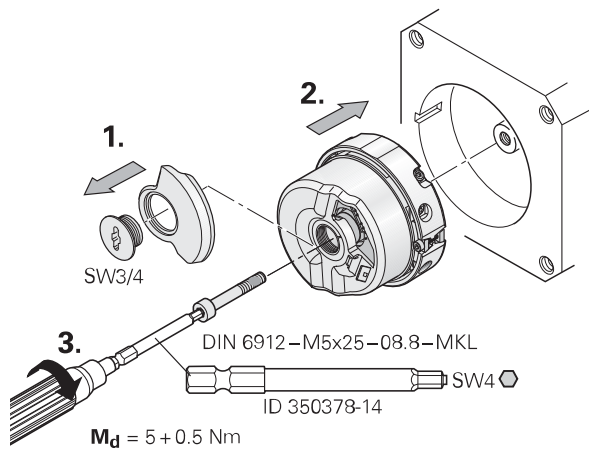

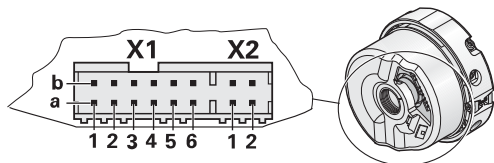

X1

1b	6a	4b	3a	6b	1a	2b	5a
U _P	Sensor U _P	0V	Sensor 0V	DATA	$\overline{\text{DATA}}$	CLOCK	$\overline{\text{CLOCK}}$
●————●		●————●					

X2

1a	1b	2a	2b
T+	T-	/	/

T = temperatūros jutiklis.

Nelaikykite nenaudojamų smeigtukų ar gyslelių ant įrenginio!

Jutiklio linija ir maitinimo linija sujungtos matavimo prietaiso viduje.

Naudokite HEIDENHAIN EnDat 22 laidų grupes.

1.

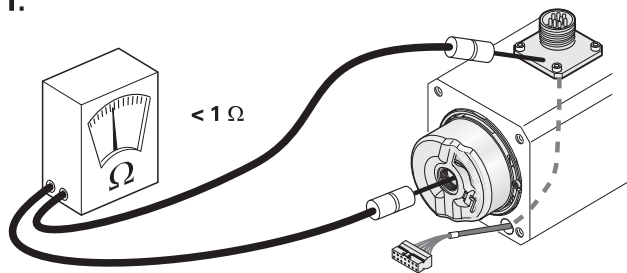

Patikrinkite elektros varžą tarp jungės lizdo ir rotoriaus. Nustatytoji vertė $< 1 \Omega$.

Prijungimo variantai su elektra

a)

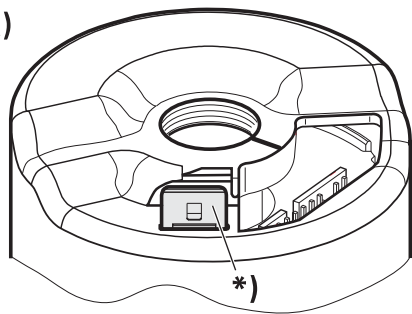

b)

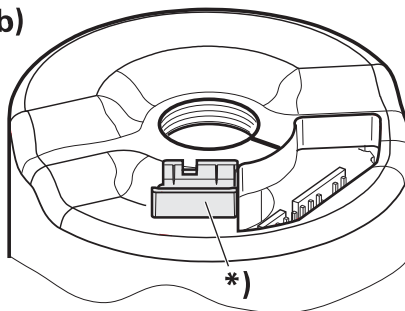

*) = išorinis korpuso ekranas

Pagalbinė priemonė PCB jungčiai įkišti ir ištraukti, kad nebūtų pažeisti laidai. Ištraukimo jėga gali veikti tik lizdo korpusą, bet ne gyslas.



ID 1075573-01

2.

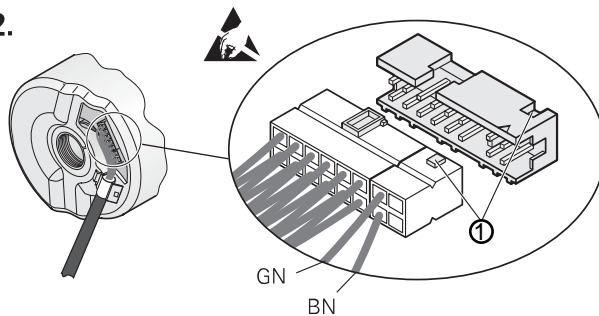

① **Dėmesio:** atkreipkite dėmesį į įpjovos padėtį!

3.

a)

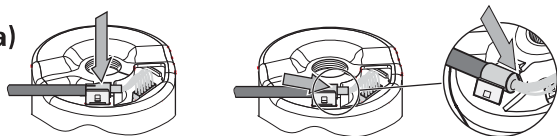

Įspauskite ir iki galo pastumkite laidą.

b)

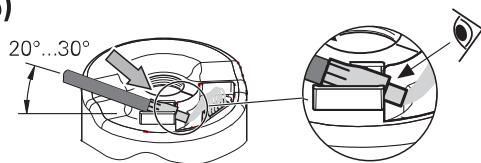

Įstumkite raukšlėtąją įvorę.

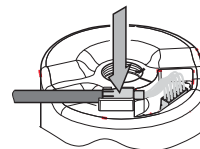

Lengvai spustelėdami įspauskite laidą.

4.

a), b)

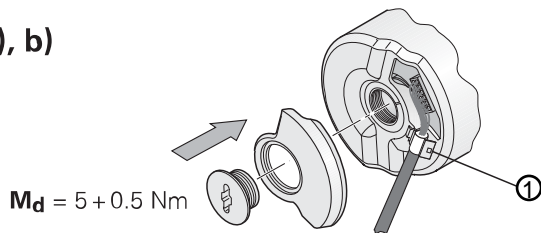

① Išorinis ekranas ant raukšlėtosios įvorės

Laido jungtis

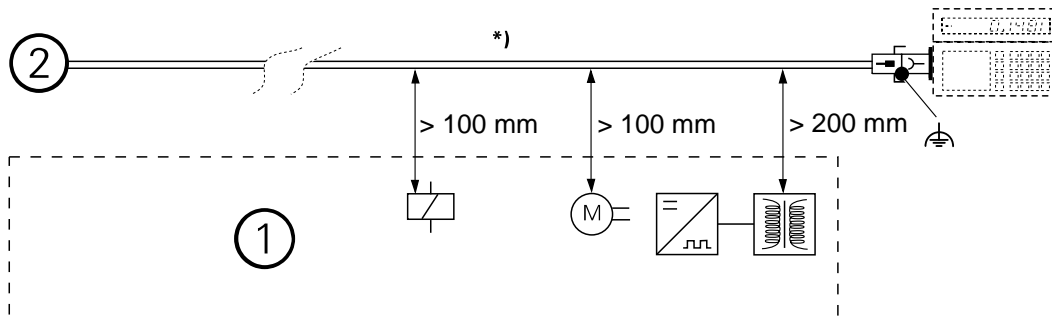

*)	Laidą sutvirtinkite sąvaržomis
①	Mažiausias atstumas nuo trukdžius skleidžiančių objektų
②	Sūkių daviklis

Kištukines jungtis atjungti galima tik tuomet, kai joms netiekama įtampa.

Naudokite montavimo pagalbinį instrumentą, kad atjungiant plokštės kištuką nebūtų pažeisti laidai (traukimo jėga turi būti nukreipta tik į įvorės guolį, o ne į gyslas).



ID 1075573-01

1.

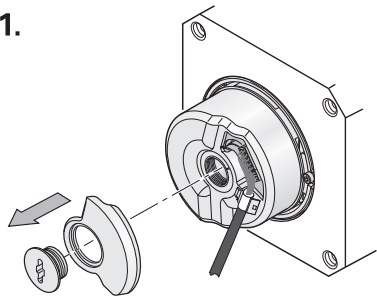

SW3/4

2.

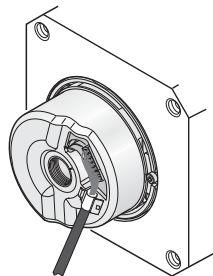

Ištraukite laidą.

3.

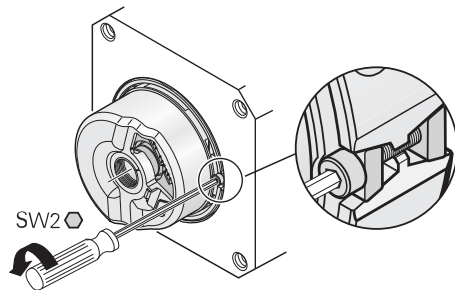

SW2

4.

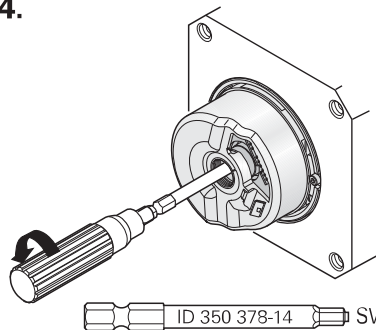

ID 350 378-14

SW4

5.

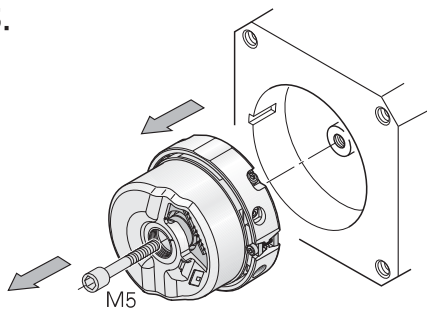

Keisdami apipjaukite sriegį M5 ir naudokite naujus varžtus su varžtų fiksatoriumi!

HEIDENHAIN

DR. JOHANNES HEIDENHAIN GmbH

Dr. Johannes Heidenhain Straße 5

83301 Traunreut, Vokietija

☎ +49 8669 31-0

FAXI +49 8669 32-5061

El. paštas: info@heidenhain.de

Techninio palaikymo tarnyba FAXI +49 8669 32-1000

(Technical support)

Matavimo sistemų skyrius ☎ +49 8669 31-3104

(Measuring systems)

El. paštas: service.ms-support@heidenhain.de

TNC palaikymo tarnyba (TNC) ☎ +49 8669 31-3101

support)

El. paštas: service.nc-support@heidenhain.de

NV valdiklių programavimo skyrius ☎ +49 8669 31-3103

(NC programming)

El. paštas: service.nc-pgm@heidenhain.de

PLC valdiklių programavimo skyrius ☎ +49 8669 31-3102

(PLC programming)

El. paštas: service.plc@heidenhain.de

Tekinimo procesų skyrius (Lathe controls) ☎ +49 8669 31-3105

he controls)

El. paštas: service.lathe-support@heidenhain.de

www.heidenhain.de

727584-09 • 7/2015

