



**Functional
Safety**



Encoder rotativo para valores de posição absolutos com informação univolta segura.

HEIDENHAIN

Instruções de montagem

ECN 425 EnDat22

EQN 437 EnDat22

WELLA1: 67M

KUPPA1: 07B

ANELA1: 1SS08

BELEA1: C4

7/2015

pt

Índice

Avisos	3
Advertências	4
Volume de fornecimento	5
Dimensões de implantação por parte do cliente (mm)	6
Montagem	7
Atribuição de ligações	11
Desmontagem	12

Para utilizar o encoder de acordo com a finalidade prevista, devem respeitar-se as indicações da Informação de Produto ECN 425/EQN 437 (ID 598340).

O encoder cumpre os requisitos fundamentais das seguintes normas:

- EN ISO 13849-1: 2008
- EN 61508
- EN 61800-5-2





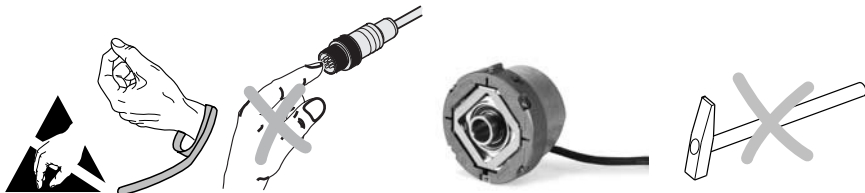

Atenção:

- **Após a instalação ou substituição do encoder, deve-se realizar um teste de aceitação da máquina de acordo com as indicações do fabricante.**
- A montagem e colocação em funcionamento devem realizar-se por um especialista qualificado, respeitando as normas de segurança locais.
- O conector de ficha só pode ser ligado ou desligado quando não está sob tensão.
- O equipamento deve encontrar-se sem tensão.
- Além disso, o próprio fabricante/construtor da máquina deve definir os restantes dados necessários para a montagem final (p. ex., bloqueio de rosca para parafusos sim/não) em função da aplicação.
- É imprescindível que as indicações de montagem (p. ex., verificação opcional da ligação do veio) sejam previamente definidas pelo fabricante/construtor da máquina.
- Deve-se evitar o contacto direto de meios agressivos com o encoder e o conector macho.
- Não limpe o aparelho com solventes orgânicos como diluente, álcool ou benzina.
- Encoders que tenham contribuído para a falha de alguma função de segurança na aplicação devem ser devolvidos à HEIDENHAIN Traunreut, juntamente com as peças de fixação (parafusos).



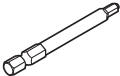

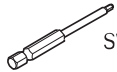
Encomendar separadamente

Parafuso central	DIN 6912—M5x25—08.8— MKL , ID 202264-55
MKL (DIN 267-27)	Bloqueio de rosca de ligação atômica
Acessórios de montagem	<div style="display: flex; justify-content: space-around; align-items: center;"> <div style="text-align: center;">  <p>SW4 </p> <p>ID 350378-14</p> </div> <div style="text-align: center;">  <p>SW2 </p> <p>ID 350378-03</p> </div> </div>

Dimensões de implantação por parte do cliente (mm)

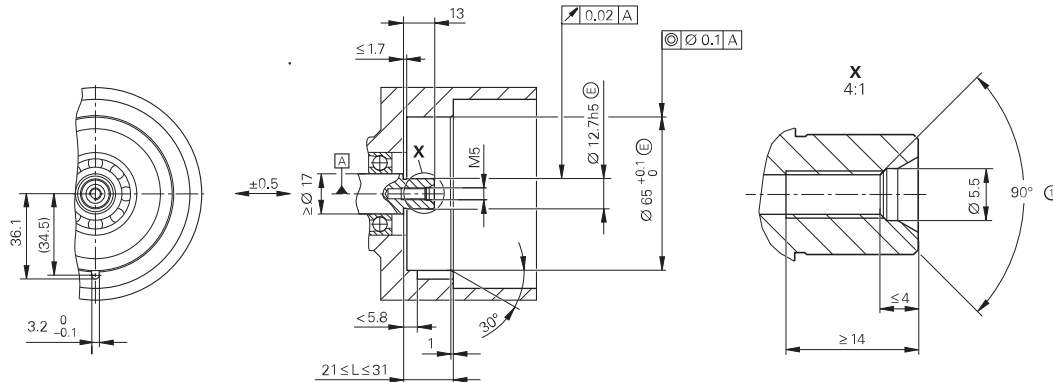

A

Apoio

①

Chanfro no início da rosca obrigatório para bloqueio de rosca de ligação atômica

Respeitar rigorosamente as instruções de montagem!

Por favor, tenha em atenção as instruções de processamento no catálogo "Encoders para acionamentos elétricos", capítulo "Instruções mecânicas gerais" em "Encoders com Segurança Funcional".

Devido ao bloqueio dos parafusos, a montagem dos parafusos da HEIDENHAIN deve estar concluída dentro de 5 minutos.

Observar o prazo de validade!

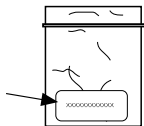

DIN 6912—M5x25—08.8—MKL, ID 202264-55

A superfície de montagem, o veio do cliente com rosca e o parafuso central devem estar limpos e isentos de gordura.

Montagem

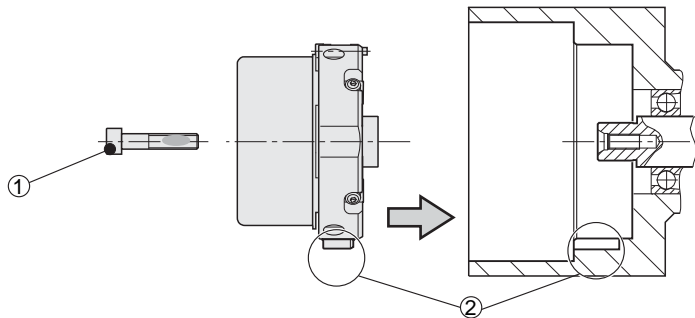

① Utilizar os parafusos da HEIDENHAIN uma única vez.
Não remover o bloqueio de rosca de ligação atômica!

② Prestar atenção à posição da ranhura!

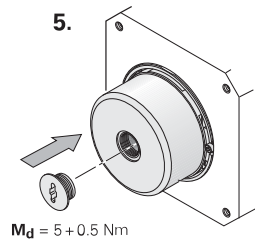
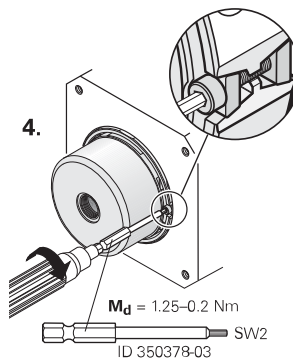
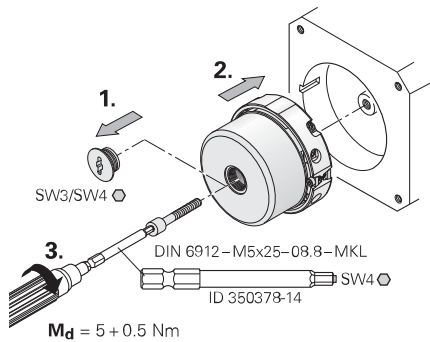

Montagem

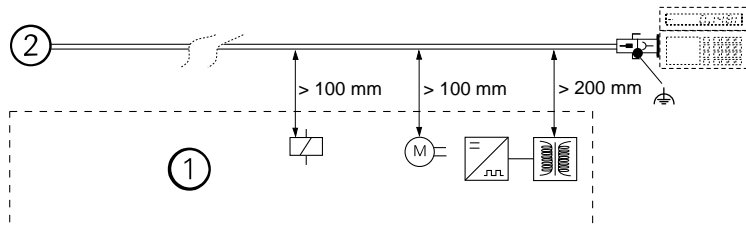

① Distância mínima de fontes de interferências

② Encoders rotativos

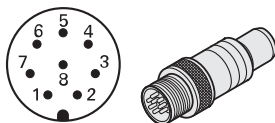

8	2	5	1	3	4	7	6
U_P	Sensor U _P	0V	Sensor 0V	DATA	$\overline{\text{DATA}}$	CLOCK	$\overline{\text{CLOCK}}$
BNGN	BU	WHGN	WH	GY	PK	VT	YE

A linha do sensor está ligada no interior do encoder ao condutor de alimentação.

Blindagem externa na caixa.

Desmontagem

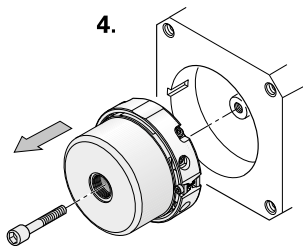
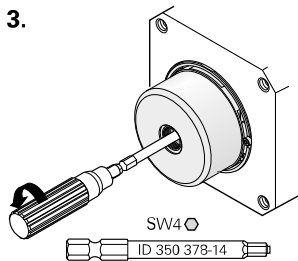
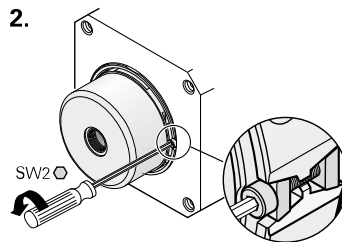
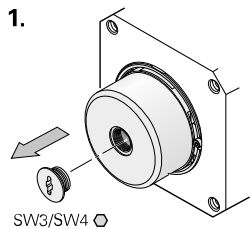

Tratando-se de uma substituição, repassar a rosca M5 e utilizar parafusos com bloqueio de rosca novos!

HEIDENHAIN

DR. JOHANNES HEIDENHAIN GmbH

Dr.-Johannes-Heidenhain-Straße 5

83301 Traunreut, Germany

 +49 8669 31-0

 +49 8669 32-5061

E-mail: info@heidenhain.de

Apoio técnico  +49 8669 32-1000

Sistemas de medição  +49 8669 31-3104

E-mail: service.ms-support@heidenhain.de

Apoio a TNC  +49 8669 31-3101

E-mail: service.nc-support@heidenhain.de

Programação NC  +49 8669 31-3103

E-mail: service.nc-pgm@heidenhain.de

Programação PLC  +49 8669 31-3102

E-mail: service.plc@heidenhain.de

Comandos para tornos  +49 8669 31-3105

E-mail: service.lathe-support@heidenhain.de

www.heidenhain.de