

Die in das Messgerät eingeleitete Druckluft muss durch eine Druckluftaufbereitung gereinigt sein und folgenden Qualitätsklassen nach **ISO 8573-1** (Ausgabe 2010) entsprechen:

- feste Verunreinigungen: Klasse 1 (max. Teilchengröße 0.1 µm und max. Teilchendichte 0.1 mg/m³ bei 1 · 10⁵ Pa).
- Gesamt-Ölgehalt: Klasse 1 (max. Ölkonzentration 0.01 mg/m³ bei 1 · 10⁵ Pa).
- max. Drucktaupunkt: Klasse 4, jedoch bei Referenzbedingungen +3 °C bei 2 · 10⁵ Pa.

*The compressed air introduced directly into the encoder must be appropriately conditioned, and must comply with the following quality classes as per **ISO 8573-1** (2010 Edition):*

- *Solid contaminants: Class 1 (max. particle size 0.1 µm and max. particle density 0.1 mg/m³ at 1 · 10⁵ Pa).*
- *Total oil content: Class 1 (max. oil concentration 0.01 mg/m³ at 1 · 10⁵ Pa).*
- *Max. pressure dew point: Class 4, but with reference conditions of +3 °C at 2 · 10⁵ Pa.*

L'air comprimé injecté dans le système de mesure doit être purifié de manière appropriée et être conforme aux normes de qualité selon **ISO 8573-1** (édition 2010):

- Impuretés solides: Classe 1 (taille max. des particules 0.1 µm et densité max. des particules 0.1 mg/m³ à 1 · 10⁵ Pa).
- Teneur totale en huile: Classe 1 (concentration max. en huile 0.01 mg/m³ à 1 · 10⁵ Pa).
- Point de condensation de pression max.: Classe 4 mais en conditions de référence +3 °C à 2 · 10⁵ Pa.

*L'aria compressa convogliata direttamente nel sistema di misura deve essere purificata con un apposito sistema di preparazione e conforme alle seguenti classi di qualità a norma **ISO 8573-1** (edizione 2010):*

- *impurità solide: classe 1 (dimensione max particelle 0,1 µm e densità max particelle 0,1 mg/m³ con 1 · 10⁵ Pa).*
- *volume di olio complessivo: classe 1 (concentrazione olio max 0,01 mg/m³ con 1 · 10⁵ Pa).*
- *punto di rugiada max: classe 4, ma con condizioni di riferimento +3 °C con 2 · 10⁵ Pa.*

El aire comprimido introducido directamente en el sistema de medida debe haberse limpiado mediante un dispositivo de aire correspondiente, y debe corresponder a los siguientes tipos de calidad según **ISO 8573-1** (edición 2010):

- Impurezas sólidas: Clase 1 (tamaño máx. de partícula 0,1 µm y densidad máx. de partícula 0,1 mg/m³ a 1 x 10⁵ Pa).
- Contenido total de aceite: Clase 1 (concentración máx. de aceite 0,01 mg/m³ a 1 x 10⁵ Pa).
- Punto máx. de rocío de presión: Clase 4, no obstante a condiciones de referencia +3 °C a 2 x 10⁵ Pa.

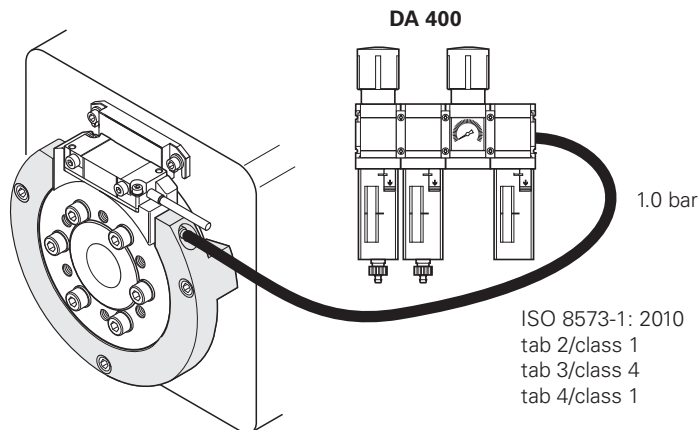

ID 623568-xx



HEIDENHAIN

Montageanleitung
Mounting Instructions
Instructions de montage
Istruzioni di montaggio
Instrucciones de montaje

Sperrluftabdeckung
Protective cover
Capot de protection
Coperchio protettivo
Tapa protectora
ERA 4xxx

2/2015



Achtung: Die Montage und Inbetriebnahme ist von einer qualifizierten Fachkraft unter Beachtung der örtlichen Sicherheitsvorschriften vorzunehmen.
Die Steckverbindung darf nur spannungsfrei verbunden oder gelöst werden.
Die Anlage muss spannungsfrei geschaltet sein!

Note: *Mounting and commissioning is to be conducted by a qualified specialist under compliance with local safety regulations.*

*Do not engage or disengage any connections while under power.
The system must be disconnected from power.*

Attention: Le montage et la mise en service doivent être assurés par un personnel qualifié dans le respect des consignes de sécurité locales.

Le connecteur ne doit être connecté ou déconnecté qu'hors potentiel.
L'équipement doit être connecté hors potentiel!

Attenzione: *Il montaggio e la messa in funzione devono essere eseguite da personale qualificato nel rispetto delle norme di sicurezza locali.*

*I cavi posso essere collegati o scollegati solo in assenza di tensione.
L'impianto deve essere spento!*

Atención: El montaje y la puesta en marcha deben ser realizados por un especialista cualificado, observando las prescripciones locales de seguridad.

Conectar o desconectar el conector sólo en ausencia de tensión.
¡La instalación debe ser conectada en ausencia de tensión!

DR. JOHANNES HEIDENHAIN GmbH

Technical support, measuring systems ☎ +49 8669 31-3104 · E-mail: service.ms-support@heidenhain.de

643440-91 · Ver00 · Printed in Germany · 2/2015 · H



mm

 Tolerancing ISO 8015
 ISO 2768 - m H
 < 6 mm: ±0.2 mm

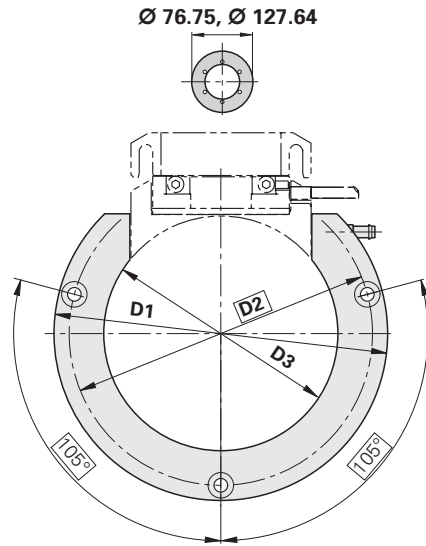
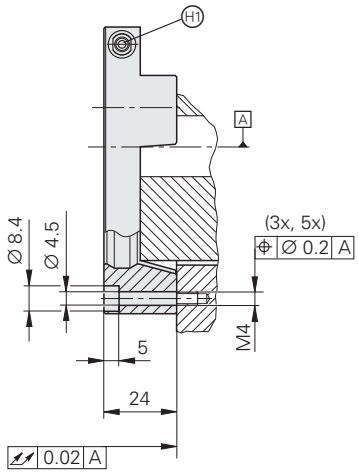

	D1	D2	D3
Ø 76.75	Ø 110	Ø 100	Ø 77.2
Ø 127.64	Ø 160	Ø 150	Ø 128.2

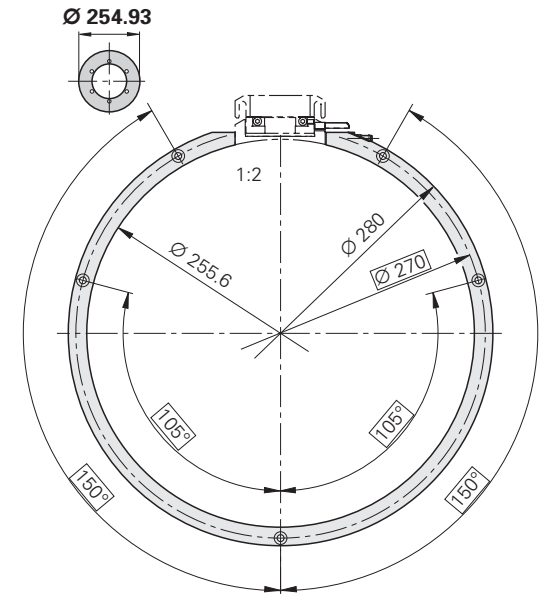
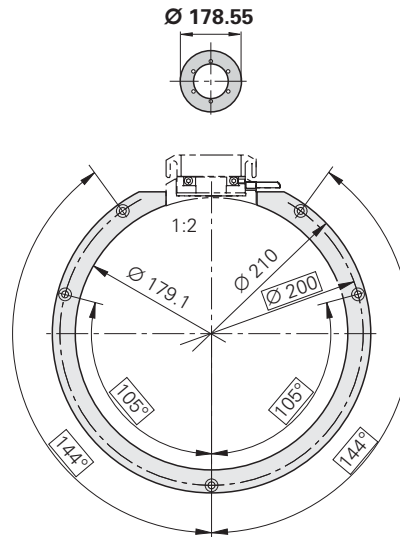

Ⓜ = Anschlussstück für Kunststoff-Druckschlauch 6x1 mm
 Connecting piece for plastic pressure tubing 6x1 mm
 Raccord pour tuyau de pression PVC 6x1 mm
 Raccordo per tubo flessibile in plastica 6x1 mm
 Racor de conexión para manguera de presión de plástico 6x1 mm

Spalt der Abstandsfolie mittig unter AK ausrichten.
 Align the spacer foil so that the gap is centered below the scanning head.
 Régler la distance de la cale d'épaisseur en la centrant sous la tête caprice.
 Allineare la fessura della pellicola di montaggio al centro sotto la testina.
 Alinear la lámina separadora centralmente bajo el cabezal AK.

um Druckluftaustritt *) zu vermeiden, Sperrluftabdeckung leicht andrücken und Schrauben anziehen.
 To avoid escape of compressed air *), gently press on the protective cover and fasten the screws.
 Pour éviter la fuite de l'air comprimé *), appuyer légèrement sur le boîtier de protection et serrer les vis.
 Per evitare la fuoriuscita di aria compressa *), premere leggermente il carter di protezione e stringere le viti.
 A fin de evitar la salida de aire comprimido *), presionar ligeramente la cubierta del aire de estanqueidad y apretar los tornillos.

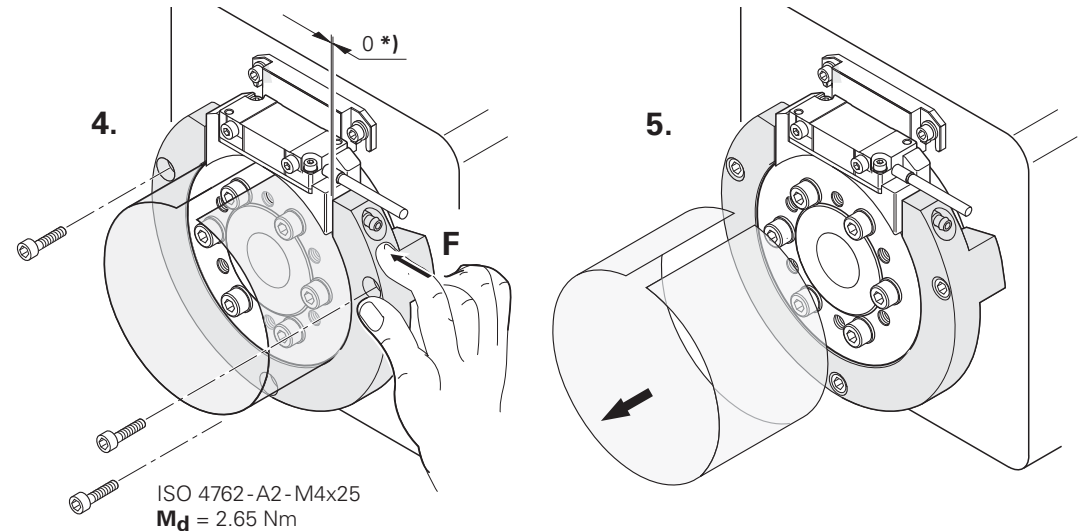
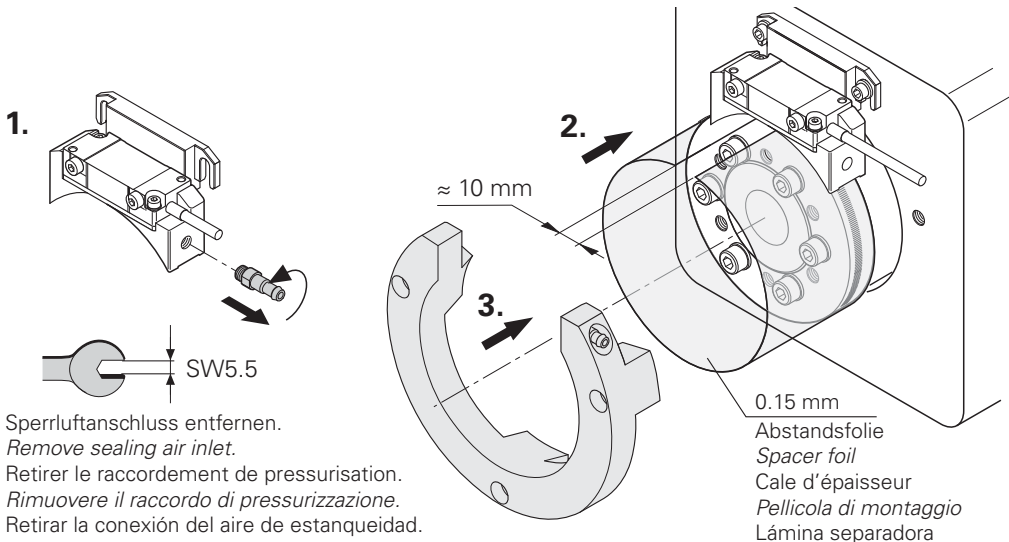

Sperrluftanschluss entfernen.
 Remove sealing air inlet.
 Retirer le raccordement de pressurisation.
 Rimuovere il raccordo di pressurizzazione.
 Retirar la conexión del aire de estanqueidad.

0.15 mm
 Abstandsfolie
 Spacer foil
 Cale d'épaisseur
 Pellicola di montaggio
 Lámina separadora

ISO 4762-A2-M4x25
 Md = 2.65 Nm