

Warnhinweise
Warnings
Recommandations
Avvertenze
Advertencias

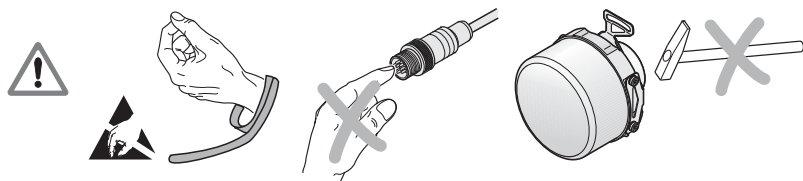

Achtung: Die Montage und Inbetriebnahme ist von einer qualifizierten Fachkraft unter Beachtung der örtlichen Sicherheitsvorschriften vorzunehmen.

Zusätzlich muss der Maschinenhersteller/-konstrukteur die erforderlichen weiteren Angaben zur Endmontage (z.B. Anzugsmomente, Losdrehicherung für Schrauben ja/nein) für die jeweilige Anwendung selbst festlegen.

Montageflächen und Schrauben müssen sauber und fettfrei sein.

Die Steckverbindung darf nur spannungsfrei verbunden oder gelöst werden.

Die Anlage muss spannungsfrei geschaltet sein!

Note: Mounting and commissioning is to be conducted by a qualified specialist under compliance with local safety regulations.

In addition to this, the machine manufacturer or designer himself must define the other data required for final assembly (e.g. tightening torque, anti-rotation lock for screws required or not) for the respective application.

Mounting surfaces and screws must be clean and free of grease.

Do not engage or disengage any connections while under power.

The system must be disconnected from power.

Attention: Le montage et la mise en service doivent être assurés par un personnel qualifié dans le respect des consignes de sécurité locales.

D'autre part, le fabricant/constructeur de la machine doit définir d'autres données nécessaires au montage final (p.ex. couples de serrage, sécurité frein de vis oui/non) pour l'application concernée.

Les surfaces de montage et les vis doivent être propres et exemptes de graisse.

Le connecteur ne doit être connecté ou déconnecté qu'hors potentiel.

L'équipement doit être connecté hors potentiel!

Attenzione: Il montaggio e la messa in funzione devono essere eseguite da personale qualificato nel rispetto delle norme di sicurezza locali.

Inoltre, il costruttore della macchina deve definire le ulteriori procedure necessarie per completare il montaggio (ad esempio: coppia di serraggio, sicurezza allentamento viti sì/no) di ogni specifica applicazione.

Superfici di montaggio e vite devono essere pulite e libere da grasso.

I cavi possono essere collegati o scollegati solo in assenza di tensione.

L'impianto deve essere spento!

Atención: El montaje y la puesta en marcha deben ser realizados por un especialista cualificado, observando las prescripciones locales de seguridad.

Adicionalmente, el fabricante/constructor de la máquina debe determinar él mismo el resto de indicaciones requeridas para el montaje final para cada aplicación en particular (p.ej., par de apriete, seguro antigiro para tornillos sí/no).

Las superficies de montaje y los tornillos deben estar limpios y sin grasa.

Conectar o desconectar el conector sólo en ausencia de tensión.

¡La instalación debe ser conectada en ausencia de tensión!

Biegeradius **R**
 Bending radius **R**
 Rayon de courbure **R**
 Piegatura **R**
 Radio de curvatura **R**

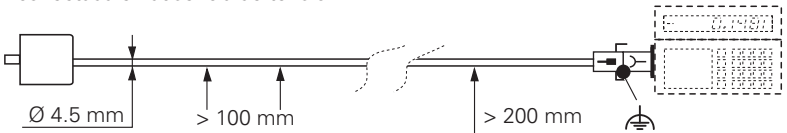
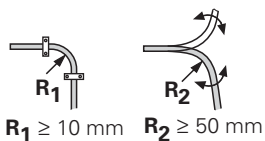

Störquellen
 Noise sources
 Sources parasites
 Sorgenti di disturbo
 Fuentes de interferencias

HEIDENHAIN

Montageanleitung
 Mounting Instructions
 Instructions de montage
 Istruzioni di montaggio
 Instrucciones de montaje

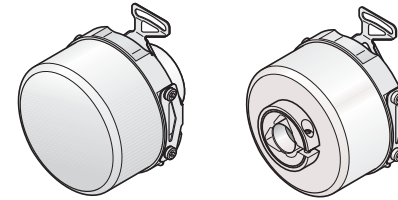

Absolute Drehgeber mit angebauter Statorkupplung.
 Absolute rotary encoder with mounted stator coupling.
 Capteur rotatif absolu avec accouplement statorique intégré.

Trasduttore rotativo assoluto con accoppiamento lato statore integrato.

Generador de impulsos rotativo absoluto con acoplamiento estator integrado.

ECN 425 EnDat22
EQN 437 EnDat22

WELLA1: 68x, 70x
 KUPPA1: 14
 ANELA1: 1SS08, 5XS08
 BELEA1: C4

6/2015



Lieferumfang:
Items supplied:
Objet de la fourniture:
Standard di fornitura:
Suministro:

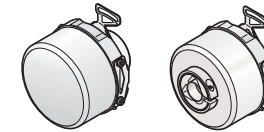

Bei Bedarf separat bestellen:

To be ordered separately if needed:

Commander séparément en cas de besoin:

All'occorrenza da ordinare separatamente:

En caso de necesidad, pedir por separado:



ID 540741-xx

DR. JOHANNES HEIDENHAIN GmbH

Technical support, measuring systems ☎ +49 8669 31-3104 · E-mail: service.ms-support@heidenhain.de

609006-93 · Ver02 · Printed in Germany · 6/2015 · H



Kundenseitige Anschlussmaße (mm)
Required mating dimensions (mm)
Conditions requises pour le montage (mm)
Quote per il montaggio (mm)
Cotas de montaje requeridas (mm)

D	
∅ 8g7	E
∅ 9.52g7	E
∅ 10g7	E
∅ 12g7	E
∅ 14g7	E

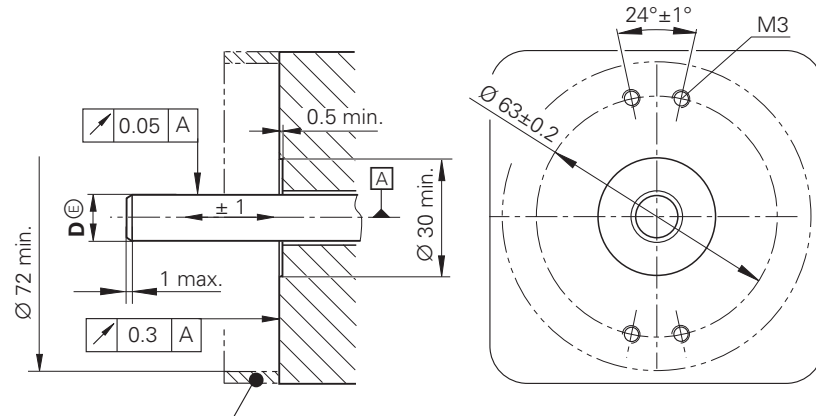

A = Lagerung
 Bearing
 Roulement
 Cuscinetto
 Rodamiento

Auf Berührungsschutz achten, (EN 60529).
 Protect against contact, (EN 60529).
 Veiller à la protection contre les contacts directs, (EN 60529).
 Prestare attenzione alla protezione, (EN 60529).
 Tener en cuenta la protección ante contacto, (EN 60529).

Anschlussbelegung
Pin Layout
Raccordements
Piedinatura
Distribución del conector

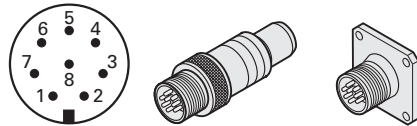

8	2	5	1	3	4	7	6
Up	Sensor Up	0V	Sensor 0V	DATA	DATA	CLOCK	CLOCK
BNGN	BU	WHGN	WH	GY	PK	VT	YE

Die Sensorleitung ist intern im Messgerät mit der Versorgungsleitung verbunden.
 The sensor line is connected inside the encoder to the supply line.
 La ligne sensor est reliée à la ligne d'alimentation en interne dans le système de mesure.
 La linea del sensore è collegata internamente allo strumento di misura con la linea di alimentazione.
 La línea de sensor está unida internamente en el aparato de medida con la línea de alimentación.

Außenschirm auf Gehäuse
 External shield on housing
 Blindage externe sur boîtier
 Schermo esterno sulla carcassa
 Blindaje externo a carcasa

Montage
Assembly
Montage
Montaggio
Montaje

Rillenkennzeichnung am Klemmring muss sichtbar sein.
 Groove on clamping ring must remain visible.
 La rainure sur l'anneau de serrage doit rester visible.
 Le scanalature sull'anello di bloccaggio devono rimanere visibili.
 La identificación de las ranuras en el anillo de sujeción debe ser visible.

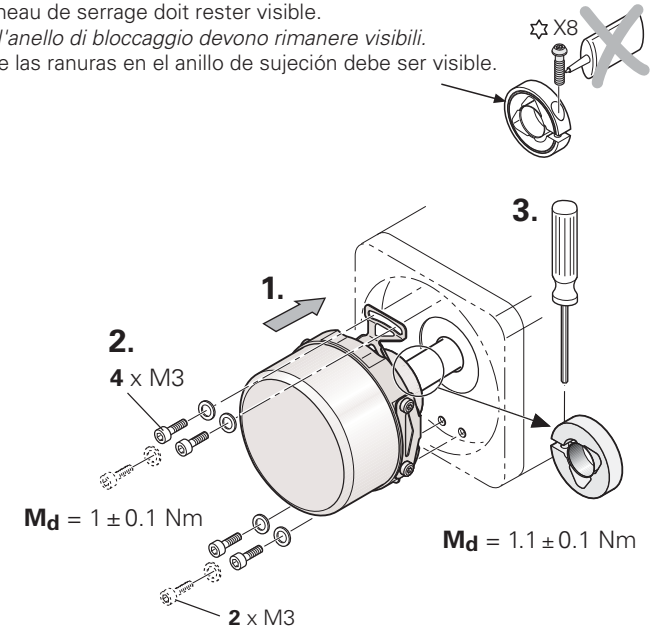
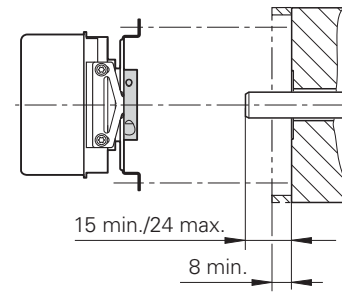

Bei Drehzahlen > 6000 min⁻¹ zwei Klemmringe verwenden.
 For shaft speeds > 6000 rpm, use two clamping rings.
 Avec vitesses de rotation > 6 000 tours/min., utiliser deux bagues de serrage.
 Con velocità > 6 000 min⁻¹ utilizzare due anelli di fissaggio.
 En velocidades > 6.000 min⁻¹ utilizar dos bridas de fijación.

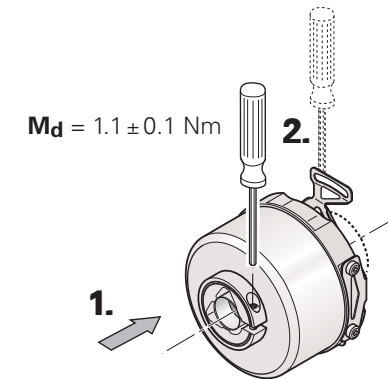
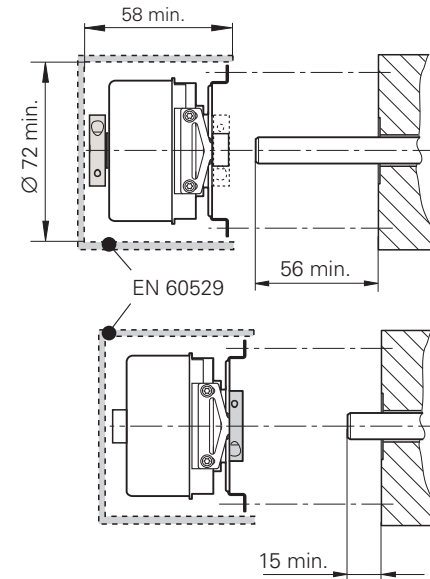

Klemmring wahlweise von Kunden verwendbar.
 Customer can adapt the position of the clamping ring.
 Bague de serrage utilisable librement par le client.
 Anello di serraggio utilizzabile a scelta dal cliente.
 Anillo de fijación utilizable a elección por el cliente.