

HEIDENHAIN

Austauschanleitung Replacing Instructions

AE LS 6x3 (C)

05/2022



1374876-01-A-01 · Printed in EU

Sicherheitshinweise / Safety notes

Die Montage des Längenmessgeräts erfordert gute mechanische und elektronische Kenntnisse und eine präzise und sichere Arbeitsweise! Die Montage ist durch eine ausgebildete Fachkraft unter Einhaltung der örtlichen Sicherheitsbestimmungen durchzuführen!

The mounting of the linear encoder requires great mechanical and electronical knowledge; moreover precise and safe operation! Therefore, mounting should only be carried out by a qualified specialist in compliance with local safety regulations!

➔ **Schalten Sie alle von der Montage bzw. Reparatur betroffenen Geräte / Maschinen / Anlagen vollständig ab! Trennen Sie die Geräte / Maschinen / Anlagen gegebenenfalls vom Stromnetz und machen Sie die Pneumatik drucklos!**
Before mounting, switch off all the devices / machines / plants affected. If appropriate, isolate the devices / machines / plants from the mains and remove the pressure from pneumatic.

➔ **Benützen Sie geeignete Schutzausrüstung für die Montage / Demontage (Handschuhe, Schutzbrille).**

Wear suitable protective equipment for mounting / demounting (gloves, goggles).



➔ Beachten Sie die Handhabungsvorschriften für elektrostatisch gefährdete Bauelemente!

Observe precautions for handling of electrostatic sensitive devices!

▪ Reinigungsmittel / Cleaning agents

Erlaubt / Allowed	Verboten / Prohibited
Maßstab: Weiches, fusselndes, nicht scheuerndes Putztuch Scale: Soft, lintfree, not rubbing cloth	Scheuer- und Poliermittel Abrasives, polishes
Hochprozentige, alkoholische Reiniger oder Lösungsmittel, z. B. (Iso)Propanol, Ethanol <i>High-proof alcoholic cleaners or solvents, e. g. (iso)propanol, ethanol</i>	Aggressive oder korrosive Mittel, z. B. starke Säuren, Ammoniak <i>Aggressive or corrosive media, e. g. strong acids, ammonia</i>
Dichtlippen, Kabel: Alkoholfreier Reiniger Sealing lips, cable: Non-alcoholic cleaner	Aceton, Ethanol <i>Acetone, Ethanol</i>

➔ Verlegen Sie das Anschlusskabel zur Steuerung so, dass es

- im Betrieb beim Abfahren der Messstrecke nicht hängen bleibt;
- nicht gequetscht, abgeknickt oder anderweitig beschädigt wird;
- nicht direkt neben Energieleitungen verläuft.

Lay the cable from the scanning head to the control in such a way that

- *it does not get caught up in operation when moving along the machine travel;*
- *it is not crushed, kinked or otherwise damaged;*
- *it does not run directly alongside power lines.*

Demontage / Demounting

Demontage rechtes Endstück
Removing right end block

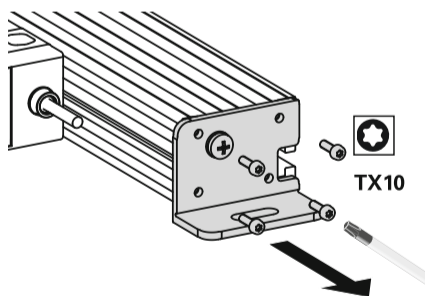

Reinigung Endstück und Profil
Cleaning end block and profile

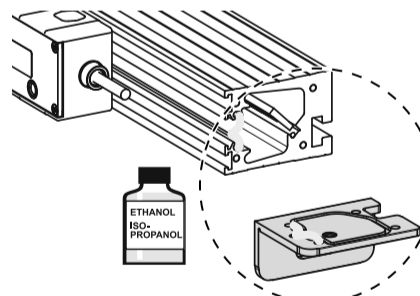

Komponenten sauber
Components clean

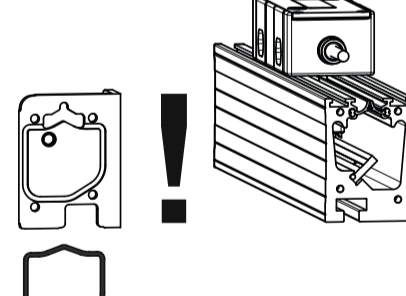

Handhabung / Bauteile nicht berühren
Handling / Components don't touch

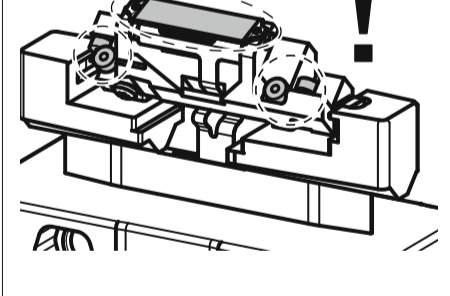

Abtasteinheit vorsichtig herausziehen
Carefully pull out the scanning unit

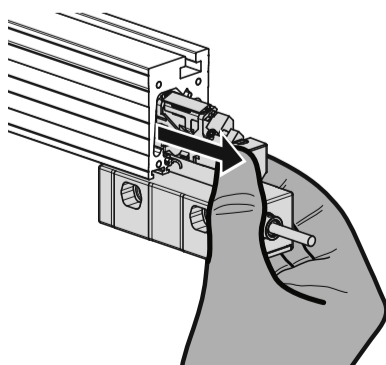

Beschädigte Dichtlippen generell erneuern!
Always replace damaged sealing lips!

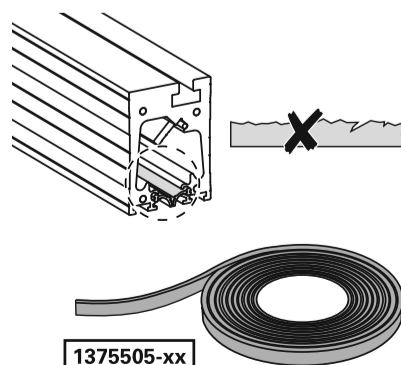

Bei Dichtlippen-Tausch:
Demontage linkes Endstück
When replacing sealing lips:
Removing left end block

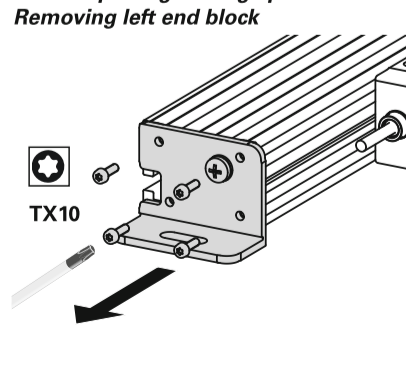

Demontage Dichtlippen
Removing sealing lips

