

HEIDENHAIN

Montageanleitung
 Mounting Instructions
 Instructions de montage
 Istruzioni di montaggio
 Instrucciones de montaje

LS 3x3 (C)

01/2024



1333283-05-A-01 · Printed in EU

Allgemeine Hinweise · General Information · Informations générales · Informazioni generali · Información general



Achtung: Die Montage und Inbetriebnahme ist von einer qualifizierten Fachkraft unter Beachtung der örtlichen Sicherheitsvorschriften vorzunehmen.

Die Steckverbindung darf nur spannungsfrei verbunden oder gelöst werden.
 Die Anlage muss spannungsfrei geschaltet sein!

Note: Mounting and commissioning is to be conducted by a qualified specialist under compliance with local safety regulations. Do not engage or disengage any connections while under power. The system must be disconnected from power.

Attention: Le montage et la mise en service doivent être assurés par un personnel qualifié dans le respect des consignes de sécurité locales.

Le connecteur ne doit être connecté ou déconnecté qu'hors potentiel.
 L'équipement doit être connecté hors potentiel!

Attenzione: Il montaggio e la messa in funzione devono essere eseguite da personale qualificato nel rispetto delle norme di sicurezza locali.

I cavi posso essere collegati o scollegati solo in assenza di tensione.
 L'impianto deve essere spento!

Atención: El montaje y la puesta en marcha deben ser realizados por un especialista cualificado, observando las prescripciones locales de seguridad.

Conectar o desconectar el conector sólo en ausencia de tensión.
 ¡La instalación debe ser conectada en ausencia de tensión!

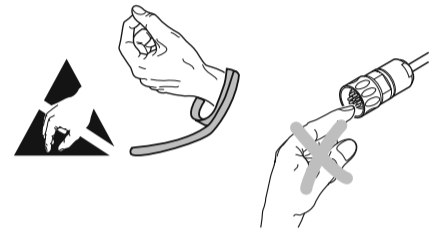

Maße in mm
 Dimensions in mm
 Cotes en mm
 Dimensioni in mm
 Dimensiones en mm

Allgemeine Hinweise · General Information · Informations générales · Informazioni generali · Información general

Anbaufläche sauber und lackfrei
 Mounting surface clean and free of paint
 Surface de montage propre et exempte de peinture
 Superficie di montaggio pulita e non verniciata
 Superficie de montaje limpia y libre de barniz

ML = Messlänge
 Measuring length
 Longueur de mesure
 Corsa utile
 Longitud de medición

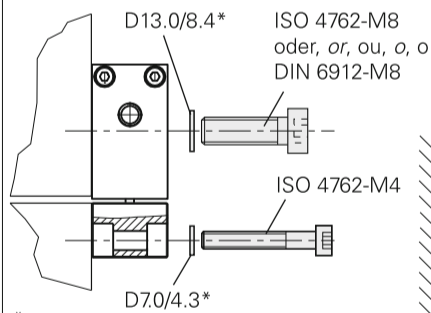
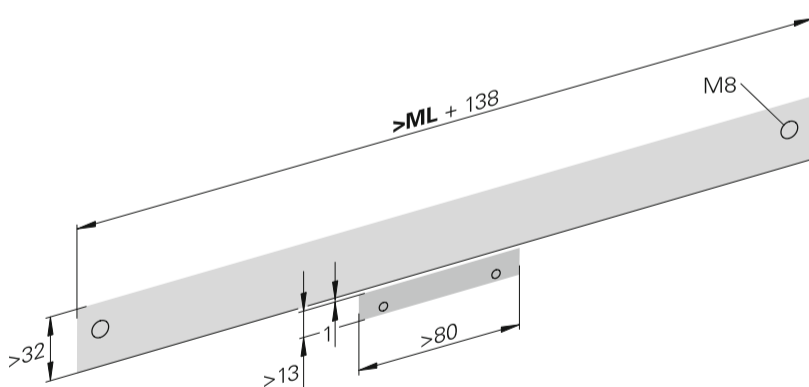

*
 Lieferumfang
 Items supplied
 Contenu de la fourniture
 Standard de fornitura
 Elementos suministrados

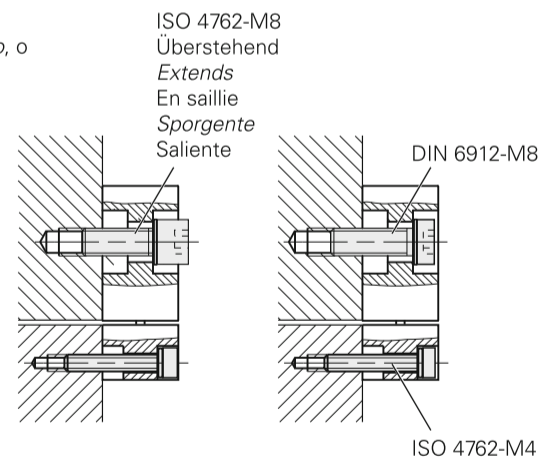

Allgemeine Hinweise · General Information · Informations générales · Informazioni generali · Información general

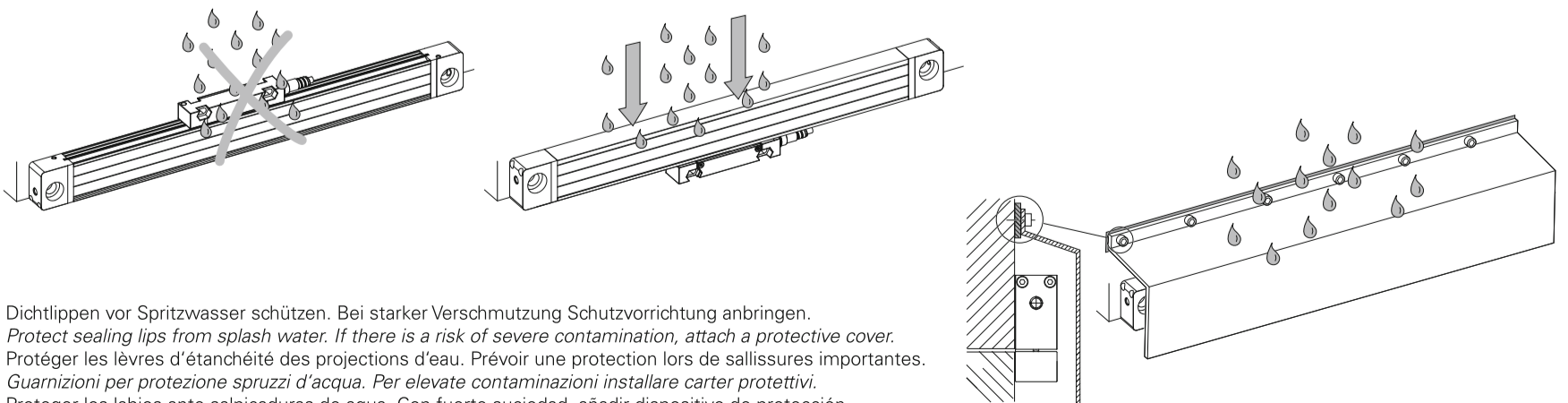

Dichtlippen vor Spritzwasser schützen. Bei starker Verschmutzung Schutzvorrichtung anbringen.
 Protect sealing lips from splash water. If there is a risk of severe contamination, attach a protective cover.
 Protéger les lèvres d'étanchéité des projections d'eau. Prévoir une protection lors de saillissures importantes.
 Guarnizioni per protezione spruzzi d'acqua. Per elevate contaminazioni installare carter protettivi.
 Proteger los labios ante salpicaduras de agua. Con fuerte suciedad, añadir dispositivo de protección.

Hinweise zur Montage · Mounting Information · Remarques relatives au montage · Avvertenze per il montaggio · Indicaciones para el montaje

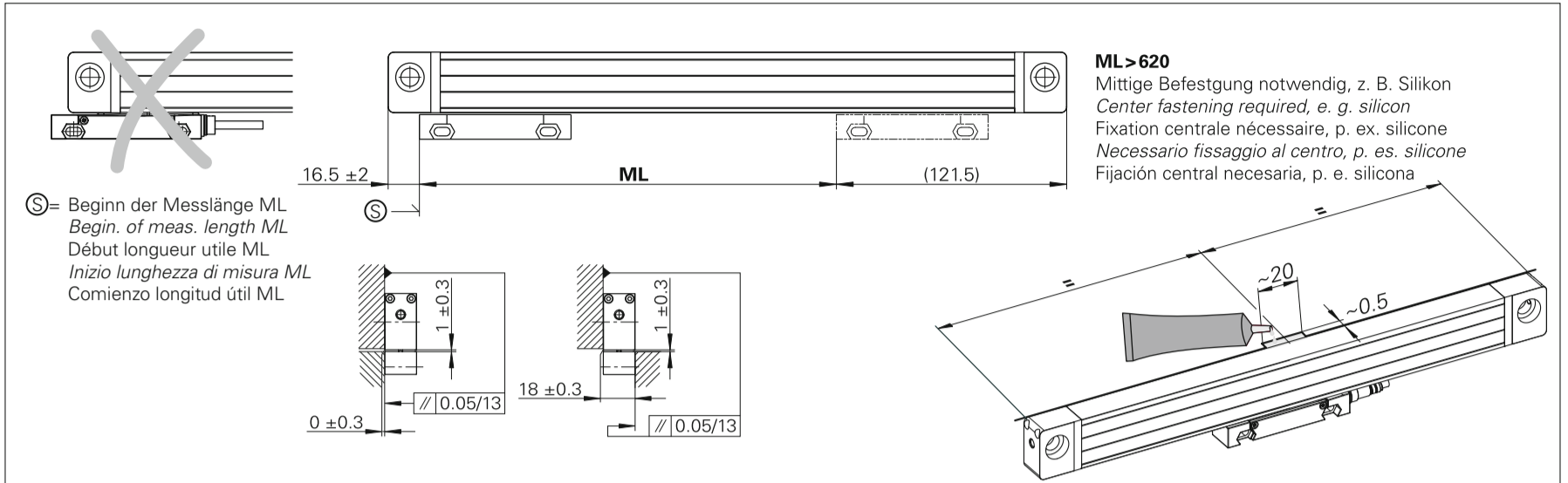

Montage · Assembly · Montage · Montaggio · Montaje

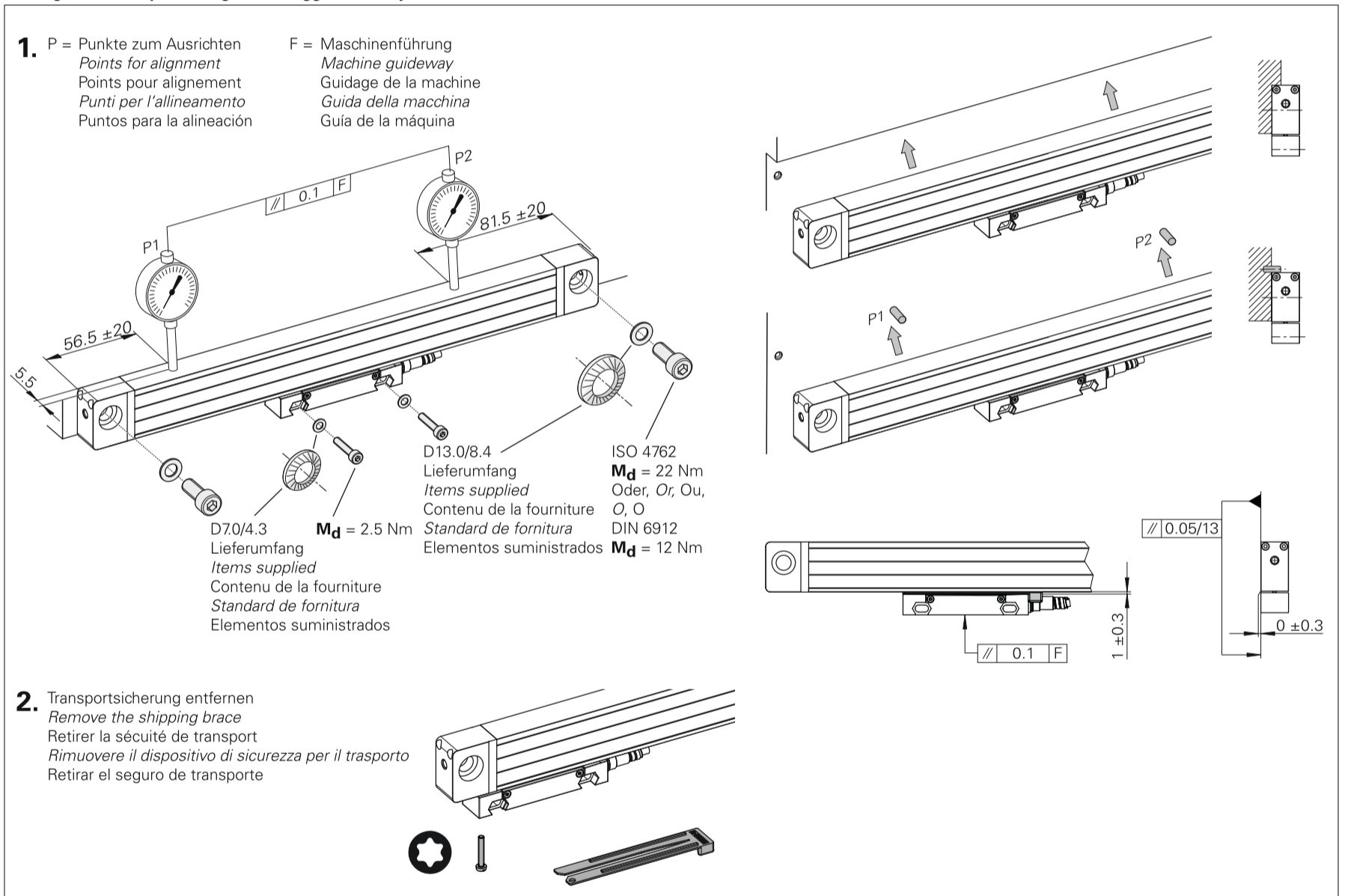

Abschließende Arbeiten · Final Steps · Opérations finales · Operazioni finali · Trabajos finales

