

Gültig für alle Anschlussbelegungen:
Applies for all pin layouts:
valable pour toutes les distributions des plots:
Valido per tutti i pin:
válido para todos los conexiones:

Außenschirm mit Gehäuse verbunden
External shield connected to housing
 Blindage extérieur connecté au boîtier
Schermo del cavo collegato alla carcassa
 Apantallado exterior unido a la carcasa

Nichtverwendete Pins oder Adern dürfen nicht belegt werden!
Vacant pins or wires must not be used!
 Les plots ou fils non utilisés ne doivent pas être raccordés!
I pin o i fili inutilizzati non devono essere occupati!
 ¡No conectar los pins o hilos no utilizados!

Die Sensorleitung ist intern im Messgerät mit der Versorgungsleitung verbunden.
The sensor line is connected inside the encoder to the supply line.
 La ligne sensor est reliée à la ligne d'alimentation en interne dans le système de mesure.
La linea del sensore è collegata internamente allo strumento di misura con la linea di alimentazione.
 La línea de sensor está unida internamente en el aparato de medida con la línea de alimentación.



SSIxxxr1

	7	1	10	4	15	16	12	13	14	17	8	9	2	5
	Up	Sensor Up	0V	Sensor 0V	A+	A-	B+	B-	DATA	DATA	CLOCK	CLOCK	*)	**)
	BNGN	BU	WHGN	WH	GNBK	YEBK	BUBK	RDBK	GY	PK	VT	YE	BK	GN

Achtung: Die Programmiergänge *) **) bei Belegung xxxxx-6J müssen immer mit einem Widerstand abgeschlossen werden, auch wenn die Option nicht benutzt wird.
Caution: For the pin assignments xxxxx-6J, the programming inputs *) and **) must always be terminated with a resistor, even if the option is not used.
Attention: Les entrées de programmation *) **) avec configuration xxxxx-6J doivent toujours se terminer par une résistance, y compris si l'option n'est pas utilisée.
Attenzione: gli ingressi di programmazione *) **) con pin xxxxx-6J devono sempre essere connessi a una resistenza, anche se inutilizzati.
Atención: Las entradas programables en la asignación xxxxx-6J deben tener siempre una resistencia terminal, aunque no se utilice la opción.

*) Drehrichtung
Counting direction
 Sens de rotation
 Direzione di conteggio
 Dirección de contaje

**) Nullen
Zeroing
 Remise à zéro
 Posizione
 Puesta a cero



EnDat01

	7	1	10	4	15	16	12	13	14	17	8	9
	Up	Sensor Up	0V	Sensor 0V	A+	A-	B+	B-	DATA	DATA	CLOCK	CLOCK
	BNGN	BU	WHGN	WH	GNBK	YEBK	BUBK	RDBK	GY	PK	VT	YE

HEIDENHAIN

Montageanleitung
Mounting Instructions
 Instructions de montage
Istruzioni di montaggio
 Instrucciones de montaje

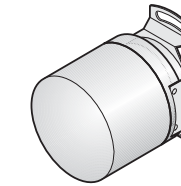

Drehgeber mit angebauter Statorkupplung
Rotary encoder with mounted stator coupling
 Capteur rotatif avec accouplement statorique intégré
Trasduttore rotativo con accoppiamento lato statore integrato
 Captadores rotativos con acoplamiento estator integrado

ECN 1013 SSI39r1
EQN 1025 SSI41r1
ECN 1013 EnDat01
EQN 1025 EnDat01

WELLA1: 50x
 KUPPA1: 14A
 ANELA1: 01, 03S17
 BELEA1: 6J, 6I

1/2015



Lieferumfang:
Items supplied:
Objet de la fourniture:
Standard di fornitura:
Suministro:

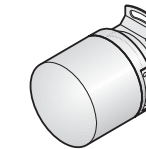

Separat bestellen:
Order separately:
 A commander séparément:
Da ordinare a parte:
 Para pedir por separado:

Druckstücke (für Befestigung mit nur zwei Schrauben)
Washers (for fastening with only two screws)
 Pièces de pression (pour la fixation avec deux vis seulement)
Piastrine di fissaggio (per il fissaggio con solo due viti)
 Piezas de presión (para la sujeción con sólo dos tornillos)



DR. JOHANNES HEIDENHAIN GmbH

Technical support, measuring systems ☎ +49 8669 31-3104 · E-mail: service.ms-support@heidenhain.de



Anbaumaße (mm)
Mounting Dimensions (mm)
Cote d'encombrement (mm)
Dimensioni di montaggio (mm)
Medidas para el montaje (mm)

D	
∅ 4g7	Ⓔ
∅ 6g7	Ⓔ
∅ 6.35g7	Ⓔ

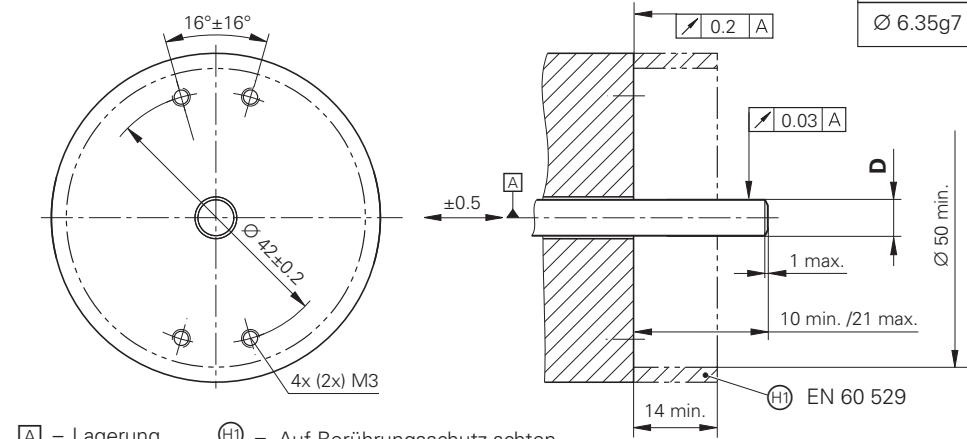

A = Lagerung
 Bearing
 Roulement
 Cuscinetto
 Rodamiento

H1 = Auf Berührungsschutz achten
 Protect against contact
 Veiller à la protection contre les contacts directs
 Prestare attenzione alla protezione
 Tener en cuenta la protección ante contacto

Allgemeine Hinweise
General Information
Informations générales
Informazioni generali
Información general

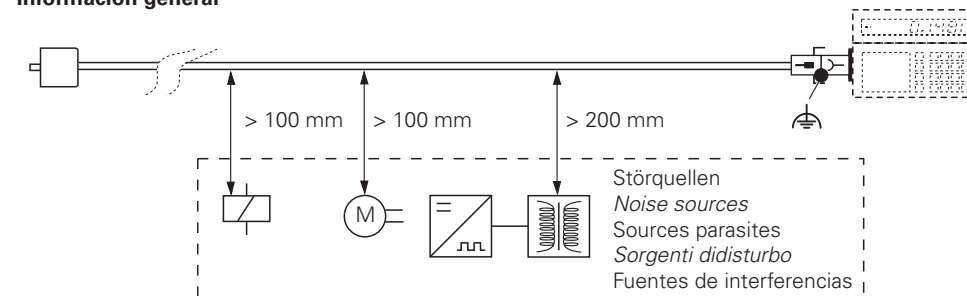

Biegeradius **R**
 Bending radius **R**
 Rayon de courbure **R**
 Piegatura **R**
 Radio de curvatura **R**

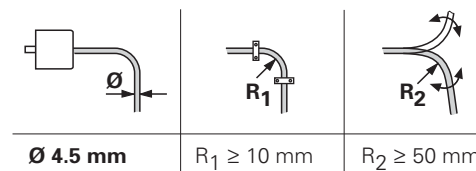

Montage
Assembly
Montage
Montaggio
Montaje

Empfohlener Anbau mit 4 Schrauben (M3) oder 2 Schrauben (M3) mit Druckstück.
 Mounting recommended with 4 screws (M3) or 2 screws (M3) with pressure piece.
 Montage conseillé avec 4 vis (M3) ou 2 vis (M3) et pièce de pression.
 Montaggio consigliato con 4 viti (M3) oppure 2 viti (M3) con piastrina di fissaggio.
 Montaje recomendado con 4 tornillos (M3) o 2 tornillos (M3) con pieza de presión.

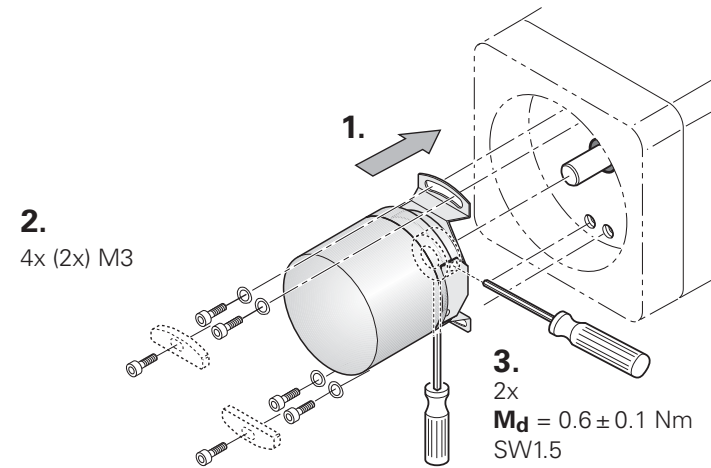

Demontage in umgekehrter Reihenfolge
 Disassembly in reverse order
 Démontage dans l'ordre inverse
 Smontaggio in sequenza inversa
 Desmontaje en orden contrario

Warnhinweise
Warnings
Recommandations
Avvertenze
Advertencias

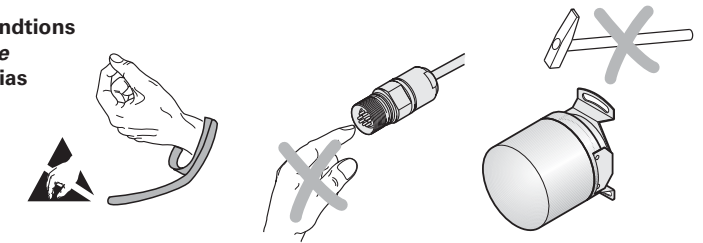

Achtung: Die Montage und Inbetriebnahme ist von einer qualifizierten Fachkraft unter Beachtung der örtlichen Sicherheitsvorschriften vorzunehmen. Zusätzlich muss der Maschinenhersteller/-konstrukteur die erforderlichen weiteren Angaben zur Endmontage (z.B. Anzugsmomente, Losdrehung für Schrauben ja/nein) für die jeweilige Anwendung selbst festlegen. Montageflächen und Schrauben müssen sauber und fettfrei sein. Die Steckverbindung darf nur spannungsfrei verbunden oder gelöst werden. Die Anlage muss spannungsfrei geschaltet sein!

Note: Mounting and commissioning is to be conducted by a qualified specialist under compliance with local safety regulations. In addition to this, the machine manufacturer or designer himself must define the other data required for final assembly (e.g. tightening torque, anti-rotation lock for screws required or not) for the respective application. Mounting surfaces and screws must be clean and free of grease. Do not engage or disengage any connections while under power. The system must be disconnected from power.

Attention: Le montage et la mise en service doivent être assurés par un personnel qualifié dans le respect des consignes de sécurité locales. D'autre part, le fabricant/constructeur de la machine doit définir d'autres données nécessaires au montage final (p.ex. couples de serrage, sécurité frein de vis oui/non) pour l'application concernée. Les surfaces de montage et les vis doivent être propres et exemptes de graisse. Le connecteur ne doit être connecté ou déconnecté qu'hors potentiel. L'équipement doit être connecté hors potentiel!

Attenzione: Il montaggio e la messa in funzione devono essere eseguite da personale qualificato nel rispetto delle norme di sicurezza locali. Inoltre, il costruttore della macchina deve definire le ulteriori procedure necessarie per completare il montaggio (ad esempio: coppia di serraggio, sicurezza allentamento viti sì/no) di ogni specifica applicazione. Superfici di montaggio e vite devono essere pulite e libere da grasso. I cavi possono essere collegati o scollegati solo in assenza di tensione. L'impianto deve essere spento!

Atención: El montaje y la puesta en marcha deben ser realizados por un especialista cualificado, observando las prescripciones locales de seguridad. Adicionalmente, el fabricante/constructor de la máquina debe determinar él mismo el resto de indicaciones requeridas para el montaje final para cada aplicación en particular (p.ej., par de apriete, seguro antigiro para tornillos sí/no). Las superficies de montaje y los tornillos deben estar limpios y sin grasa. Conectar o desconectar el conector sólo en ausencia de tensión. ¡La instalación debe ser conectada en ausencia de tensión!