



HEIDENHAIN



Installationsanleitung
Installation Instructions
Guide d'installation
Istruzioni di installazione
Instrucciones de instalación
Installationsanvisning
Installatie-instructies
設置説明書
Instrukcja instalacji
Instruções de instalação
Инструкция по установке
Kurulum Talimatları
安裝手冊
安裝说明

ND 1100 QUADRA-CHEK

ND 1100 QUADRA-CHEK

Product overview

Front ND 110x QUADRA-CHEK

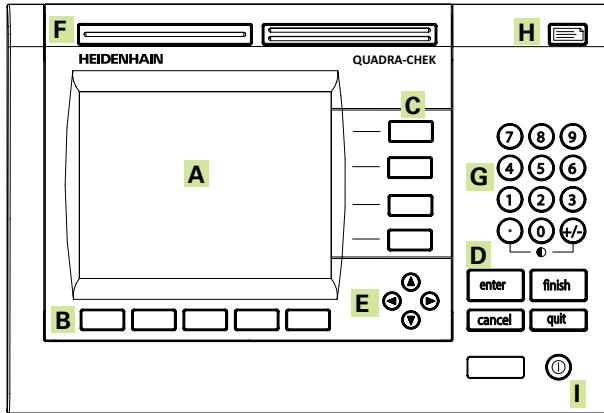

Rear ND 110x QUADRA-CHEK with 5-pin touch probe interface

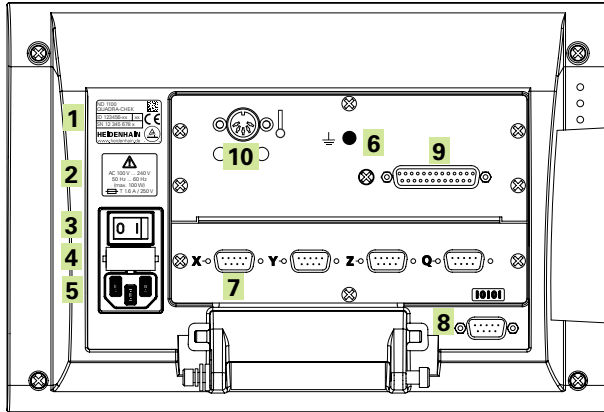

Rear ND 110x QUADRA-CHEK with 15-pin touch probe interface

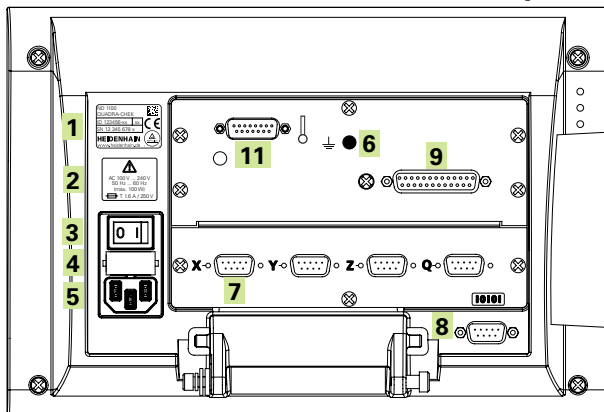

Side ND 110x QUADRA-CHEK

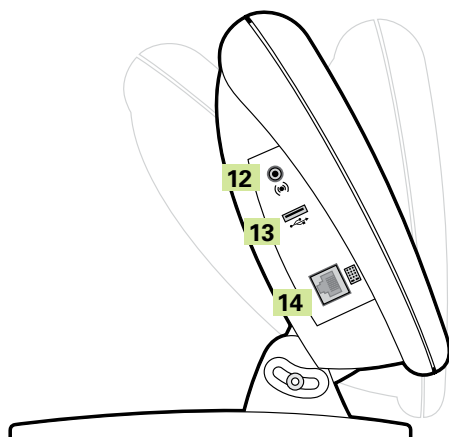

Languages

Deutsch.....	3
English	11
Français	19
Italiano.....	27
Español	35
Svenska	43
Nederlands	51
Nihongo.....	59
J.niemiecki	67
Português.....	75
Русский.....	83
Türkçe	91
Zhongwen (zh_TW).....	99
Zhongwen (zh_CN).....	107

Installationsanleitung

Betriebsanleitung siehe www.heidenhain.de

1. Verwendung dieser Anleitung

Die vorliegende Installationsanleitung enthält alle notwendigen Informationen für die Installation dieses Gerätes. Diese Informationen sind lediglich ein Auszug aus der Betriebsanleitung ND 1100 QUADRA-CHEK, 734641-xx. Die Betriebsanleitung steht unter www.heidenhain.de zum Download zur Verfügung.

Die vorliegende Anleitung richtet sich an Personal, das befähigt ist, die **HEIDENHAIN ND 110x QUADRA-CHEK** zu installieren, zu bedienen und zu warten.

Eine **qualifizierte Person** ist aufgrund ihrer technischen Ausbildung, ihres Wissens und ihrer Erfahrung sowie ihrer Kenntnisse des relevanten Regelwerks befähigt, die ihr übertragenen Aufgaben zu beurteilen und mögliche Gefahren zu erkennen.

Hinweise in dieser Anleitung

Sicherheitshinweise, Warnhinweise auf mögliche Sachschäden und allgemeine Hinweise werden in dieser Anleitung wie folgt dargestellt. Machen Sie sich zuerst mit diesen Hinweisarten vertraut, um Personen- oder Sachschäden zu vermeiden.



Hinweis auf weitere Sicherheitshinweise. Diese ergänzenden Weisungen beziehen sich nicht auf bestimmte Gefährdungen, sondern dienen der Sensibilisierung und machen auf gezielte Sicherheitshinweise aufmerksam.



Warnung!

Hinweis, der über eine Gefährdung, die Folgen bei Nichtvermeidung einer Gefährdung und die Möglichkeiten zur Vermeidung einer Gefährdung informiert.



Hinweis

Allgemeiner Hinweis oder Hinweis, der hauptsächlich über das Risiko von Sachschäden informiert, über die möglichen Folgen einer Nichtvermeidung solcher Situationen oder Möglichkeiten zur Vermeidung solcher Situationen.

Darstellung von Begriffen in dieser Anleitung

Besonders wichtige Punkte oder **Begriffe**, auf die der Benutzer besonders aufmerksam gemacht werden soll, sind fett gedruckt.

2. Informationen zum Gerätetyp

Diese Anleitung gilt für mehrere Gerätetypen. Soweit möglich, wird der Name des Gerätes verwendet, für das diese Anleitung erstellt wurde. Wenn eine Funktion jedoch nur eine bestimmte Gerätevariante betrifft, wird der entsprechende Produktname oder der Produktname und die ID aufgeführt. Der in manchen Fällen im Produktnamen verwendete Buchstabe „x“ zeigt an, dass die beschriebene Funktion bei mehreren Gerätevarianten und -typen verfügbar ist.

Die vorliegende Kurzanleitung enthält die technischen Daten, sowie die Montage- und Installationsanleitung für die folgenden Gerätetypen:

Produktname	ID
ND 110x QUADRA-CHEK	665405-xx



Hinweis

Überprüfen Sie, ob diese Installationsanleitung gültig ist, indem Sie den Index auf dem Indexschild **1** mit dem unter www.heidenhain.de aufgeführten Index vergleichen. Wenn die Anleitung nicht auf Ihr Gerät zutrifft, laden Sie die richtige Installationsanleitung von www.heidenhain.de herunter.

Auf manchen Geräten ist eventuell kein Indexschild vorhanden.

Inhaltsverzeichnis

Verwendung dieser Anleitung.....	3
Informationen zum Gerätetyp.....	3
Sicherheit.....	4
Technische Daten.....	4
Montage.....	5
Installation.....	6
Bedienelemente.....	8
Erstinbetriebnahme.....	9
Wartung.....	9

1 **Produktname** ND 110x QUADRA-CHEK

ID ID 123456-xx xx

Index SN 12 345 678 x

Typenschild HEIDENHAIN
www.heidenhain.de

ND 1100 QUADRA-CHEK

Installationsanleitung

Betriebsanleitung siehe www.heidenhain.de

3. Sicherheit

Die folgenden Hinweise enthalten sicherheitsrelevante Informationen zur Vermeidung von Personen- oder Sachschäden:



Machen Sie sich zuerst mit den hier beschriebenen Anweisungen vertraut, um Gefahren zu vermeiden, die zu Verletzungen oder Tod führen können.



Beim Öffnen des Gerätes können gefährliche, spannungsführende Teile freigelegt werden. Gerät nicht öffnen! Die im Gerät enthaltenen Bauteile sind wartungsfrei.



Der Schutzmechanismus des Gerätes kann durch nicht bestimmungsgemäßen Gebrauch beeinträchtigt werden. Das Gerät darf nur gemäß seiner Bestimmung verwendet werden.



Hinweis

Bewahren Sie dieses Dokument auf, falls Sie in Zukunft Informationen über die Sicherheit, Bedienung und Handhabung des Gerätes nachschlagen wollen.

4. Technische Daten

Die ND 110x QUADRA-CHEK ist eine hochwertige Auswerte-Elektronik, die vorwiegend zur Durchführung von Positionieraufgaben mit Positioniergeräten und Messvorrichtungen eingesetzt wird. Verwenden Sie die ND 1100 QUADRA-CHEK in Verbindung mit Messgeräten und Messmaschinen zur Datenerfassung und Datenübertragung auf einen PC. Das Gerät ist nicht für die Verwendung im Freien vorgesehen. Die Bauteile der ND 1100 QUADRA-CHEK dürfen nur gemäß dieser Anleitung installiert werden. Montage, Installation und Wartung dürfen nur von qualifiziertem Personal durchgeführt werden.

Versorgungsspannung: AC 100 V ... 240 V (-15 % ... +10 %)
50 Hz ... 60 Hz (± 3 Hz)
(max. 100 W)

Austauschbare Sicherungen: T 1,6 A / 250 V, 5 mm x 20 mm,
Stückzahl: 2

Umgebungsbedingungen

Arbeitstemperatur: 0 °C ... 45 °C

Lagertemperatur: -20° C ... 70 °C

Relative Luftfeuchtigkeit: ≤ 80 %

Höhe: ≤ 2000 m

Schutzgrad: IP00, Vorderseite IP40

Überspannungskategorie: II, Energie verbrauchende Betriebsmittel, die von der festen Installation gespeist werden

Verschmutzungsgrad: 2

Masse: ND mit Montagefuß: ca. 4,8 kg
ND mit Montage-Adapter ca. 2 kg

Sicherheitssymbole

Die folgenden Hinweissymbole auf dem Gerät weisen auf wichtige sicherheitsrelevante Informationen hin.

Symbolbeschreibung

2		Beachten Sie die beiliegende Information oder Dokumentation, um Personen- oder Sachschäden zu vermeiden.
6		Erdungsanschluss
3		Netzschalter auf „Ein“
3		Netzschalter auf „Aus“

ND 1100 QUADRA-CHEK

Installationsanleitung

Betriebsanleitung siehe www.heidenhain.de

5. Montage

Die folgenden Artikel sind im Lieferumfang des jeweiligen Gerätes enthalten:

- Netzkabel
- Montagefuß oder Montage-Adapter
- Installationsanleitung für ND 1100 QUADRA-CHEK

Für das Gerät sind folgende Zubehörteile erhältlich:

- Fußschalter, ID 681041-01
- Bedienfeld, ID 681043-01
- Montagefuß, ID 382892-02
- Montage-Adapter, ID 682419-01

Weitere Informationen: Siehe „Accessories and connector pin assignments“ auf Seite 116. Weitere Informationen finden Sie jeweils in der Anleitung für das entsprechende Zubehör.



Bei der Montage auf leichte Zugänglichkeit des Netzschalters und Netzkabels achten

Die ND 110x QUADRA-CHEK kann mit dem Montagefuß als Tischgerät verwendet werden. Die Anzeige kann zur Einstellung des optimalen Lesewinkels um bis zu 20° nach vorne oder hinten gekippt werden. Die ND 110x QUADRA-CHEK wird mit einer Passschraube (5), einer Kopfschraube (1) und Unterlegscheiben (2, 3 und 4) in den Schwenkschlitten des Montagefußes befestigt.

Befestigung des Montagefußes:

- ▶ Gerät an den Montagefuß anbauen wie rechts abgebildet
- ▶ Kopfschraube und Passschrauben leicht anziehen
- ▶ Gewünschte Schwenkposition einstellen
- ▶ Kopfschraube und Passschrauben festziehen

Platzierung auf der Arbeitsfläche und Montage

Gerät auf eine flache, stabile Fläche stellen oder mit den vier M5-Schrauben und dem unter „Dimensions“ auf Seite 115 dargestellten Lochmuster von unten auf einer stabilen Fläche festschrauben.

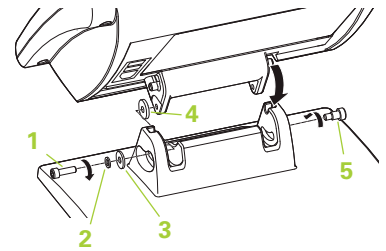

Zusammenbau des Montagefußes

ND 1100 QUADRA-CHEK

Installationsanleitung



Betriebsanleitung siehe www.heidenhain.de

6. Installation



Für die Sicherheit eines Systems, in dem dieses Gerät verwendet wird, trägt der Monteur oder Installateur dieses Systems die Verantwortung.

Schnittstellen

Rückseite	
3	Netzschalter
4	Halterung für austauschbare Sicherung 
5	Netzanschluss
6	Erdungsanschluss Siehe Warnhinweis 
7	Messgerät-Eingänge , X-, Y-, Z- und Q-Achse für Längenmessgeräte
8	Schnittstelle V.24/RS-232-C für PC-Anschluss. Kabel für V.24/RS-232 darf keine gekreuzten Adern haben
9	Nicht verwendet

Linke Seite	
10	Tastensystem-Anschluss für 5-poliges Tastensystem
11	Tastensystem-Anschluss für 15-poliges universelles Tastensystem von HEIDENHAIN
12	Audio-Ausgang für 3,5 mm Kopfhörer/Lautsprecherbuchse, Einohr, 8 Ohm
13	USB-Schnittstelle (Typ A) für Druckeranschluss oder Datenspeicher
14	Zubehör-Schnittstelle RJ-45 für Fernbedienung über optionalen Fußschalter oder Bedienfeld.

Netzkabel

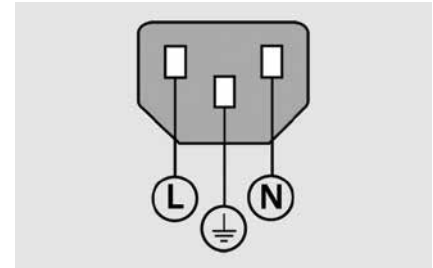

L:	Außenleiter (braun)
N:	Neutralleiter (blau)
	Schutzleiteranschluss (grün/gelb)
3-polig (geerdet)	
Mindestquerschnitt: 0,75 mm ²	
Max. Kabellänge: 3 m	



Hinweis

Steckverbindungen nur bei ausgeschaltetem Gerät herstellen oder lösen! Interne Bauteile könnten sonst beschädigt werden.



Hinweis

Der Erdungsanschluss auf der Geräterückseite muss mit dem zentralen Erdungspunkt der Maschine verbunden sein! Mindestquerschnitt des Verbindungsleiters: 6 mm². Gerät niemals ohne ordnungsgemäßen Erdungsanschluss betreiben!

Elektrischer Anschluss



Warnung! Stromschlaggefahr!

Bei nicht ordnungsgemäßer Erdung des Gerätes besteht Stromschlaggefahr. Verwenden Sie zur Vermeidung dieser Gefahr immer ein 3-poliges Netzkabel und stellen Sie den korrekten Erdungsanschluss an die Gebäudeinstallation sicher.



Warnung! Brandgefahr!

Wenn das verwendete Netzkabel nicht die Mindestanforderungen erfüllt, besteht Brandgefahr. Verwenden Sie zur Vermeidung dieser Gefährdung immer ein Netzkabel, das die aufgeführten Mindestanforderungen erfüllt oder übertrifft.

ND 1100 QUADRA-CHEK

Installationsanleitung

Betriebsanleitung siehe www.heidenhain.de

Netzkabel anschließen

Gehen Sie wie folgt vor, um das Netzkabel anzuschließen:

- ▶ Netzschalter auf „Aus“ stellen
- ▶ Netzkabel von der Hauptstromversorgung trennen, falls angeschlossen
- ▶ Buchsenstecker des Netzkabels an den Netzanschluss auf der Rückseite des Gerätes anschließen
- ▶ Netzkabelstecker (Stift) an die Hauptstromversorgung anschließen

Anschlüsse für Daten-Schnittstellen



Hinweis

Dieses Gerät enthält Bauteile, die durch **elektrostatische Entladung (ESD)** beschädigt werden können. Beachten Sie die Sicherheitsvorkehrungen für die Handhabung ESD-empfindlicher Bauteile und berühren Sie die Anschlussstifte niemals ohne ordnungsgemäße Erdung.

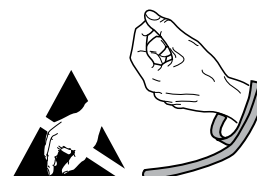

Sicherheitsvorkehrungen für die Handhabung ESD-empfindlicher Bauteile beachten

Messgerät anschließen

Dieses Gerät kann mit Längenmessgeräten und Drehgebern verwendet werden, die digitale TTL-Signale und 1 V_{SS}-Signale liefern. Das Anschlusskabel darf maximal eine Länge von 30 Metern haben.

Messgerätekabel wie folgt anschließen:

- ▶ Netzschalter auf „Aus“ stellen
- ▶ Schnittstellenkabel am entsprechenden Anschluss anschließen
- ▶ Schrauben des Kabelsteckers anziehen bis sie gleichmäßig fest aufliegen

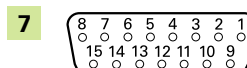

1 V_{SS}-Anschluss

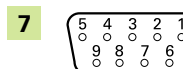

TTL-Anschluss

V.24-/RS-232-Kabel anschließen

Dieses Gerät besitzt eine V.24/RS-232-Schnittstelle für die Kommunikation mit einem PC. Weitere Informationen zur Kommunikation über V.24/RS-232 finden Sie in der Betriebsanleitung ND 1100 QUADRA-CHEK.

V.24/RS-232-Kabel wie folgt anschließen:

- ▶ Netzschalter auf „Aus“ stellen
- ▶ Schnittstellenkabel am entsprechenden Anschluss anschließen
- ▶ Schrauben des Kabelsteckers anziehen bis sie gleichmäßig fest aufliegen



V.24/RS-232-Anschluss

5-poliges Tastsystem anschließen

Dieses Gerät besitzt einen Anschluss für ein 5-poliges Tastsystem.

Kabel für 5-poliges Tastsystem wie folgt anschließen:

- ▶ Netzschalter auf „Aus“ stellen
- ▶ Schnittstellenkabel am entsprechenden Anschluss anschließen

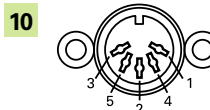

5-poliges Tastsystem

Universelles HEIDENHAIN-Tastsystem anschließen

Dieses Gerät besitzt einen Anschluss für ein universelles Tastsystem von HEIDENHAIN.

Kabel für universelles HEIDENHAIN-Tastsystem wie folgt anschließen:

- ▶ Netzschalter auf „Aus“ stellen
- ▶ Schnittstellenkabel am entsprechenden Anschluss anschließen
- ▶ Schrauben des Kabelsteckers anziehen bis sie gleichmäßig fest aufliegen

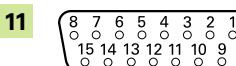

Universelles HEIDENHAIN-Tastsystem

ND 1100 QUADRA-CHEK

Installationsanleitung

Betriebsanleitung siehe www.heidenhain.de

Audiokabel anschließen

Dieses Gerät besitzt einen Anschluss für Kopfhörer oder Lautsprecher (3,5 mm).

Audiokabel wie folgt anschließen:

- ▶ Netzschalter auf „Aus“ stellen
- ▶ Audiokabel am entsprechenden Anschluss anschließen

USB-Kabel anschließen

Dieses Gerät besitzt einen USB-Anschluss für die Kommunikation mit einem Drucker und Datenspeichergerät. Weitere Informationen zur Kommunikation über USB finden Sie in der Betriebsanleitung ND 1100 QUADRA-CHEK.

USB-Drucker oder Datenspeichergerät wie folgt anschließen:

- ▶ Netzschalter auf „Aus“ stellen
- ▶ Drucker-USB-Kabel (Typ A) oder USB-Speichermedium an die USB-Schnittstelle des Gerätes anschließen

Fußschalter oder Bedienfeld anschließen

Dieses Gerät besitzt einen RJ-45-Anschluss für einen Fußschalter (ID 681041-01) oder ein Bedienfeld (ID 681043-01) von HEIDENHAIN.

RJ-45-Kabel für Fußschalter/Bedienfeld wie folgt anschließen:

- ▶ Netzschalter auf „Aus“ stellen
- ▶ Rastnase des Kabelsteckers am Anschluss ausrichten und den Stecker in den Schnittstellenanschluss schieben bis die Rastnase einrastet

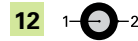

12 Audio-Anschluss

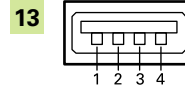

13 USB-Anschluss

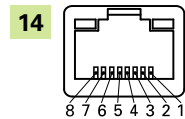

14 Anschluss für Fußschalter/Bedienfeld

7. Bedienelemente

Vorderseite	Vorderseite (Fortsetzung)
A LCD-Bildschirm	F Breite Tasten: programmierbar für häufig genutzte Funktionen
B Softkeys: funktionsabhängig	G Zahlenblock: numerische Daten eingeben
C Taste X-Achse: X-Achsen nullen und „einfrieren“	H Senden-Taste: Messdaten an PC, USB-Drucker oder USB-Speichermedium senden
D Befehlstasten: Messungen steuern	I LCD Ein/Aus-Taste: LCD-Anzeige ein-/ausschalten oder Konturelement aus der Liste löschen
E Pfeiltasten: Menü-Navigation	

ND 1100 QUADRA-CHEK

Installationsanleitung

Betriebsanleitung siehe www.heidenhain.de

8. Erstinbetriebnahme

Gerät einschalten:

- ▶ Zum Einschalten des Gerätes Netzschalter drücken (Position auf „Ein“). Der Startbildschirm wird angezeigt.

9. Wartung

Die in dieser Anleitung beschriebenen Wartungsarbeiten können bei der Installation des Gerätes erforderlich sein. Weitere Informationen zur Wartung finden Sie in der **Betriebsanleitung ND 1100 QUADRA-CHEK**.

Reinigung



Warnung! Stromschlaggefahr!

Bei der Reinigung besteht die Gefahr eines Stromschlags durch Eintreten von Flüssigkeit in das Gerät.

Zur Vermeidung dieser Gefahr muss das Gerät stets ausgeschaltet und das Netzkabel gezogen werden. Verwenden Sie niemals ein durchfeuchtetes oder vor Feuchtigkeit triefendes Tuch.



Hinweis

Verwenden Sie keine scheuernden oder aggressiven Reinigungs- oder Lösungsmittel, um das Gerät nicht zu beschädigen.

Zur Reinigung des Gerätes:

- ▶ Netzschalter auf „Aus“ stellen
- ▶ Netzkabel von der Stromquelle trennen
- ▶ Außenflächen mit einem mit Wasser und einem milden Haushaltsreiniger angefeuchteten Tuch abwischen

ND 1100 QUADRA-CHEK

Installationsanleitung

Betriebsanleitung siehe www.heidenhain.de

Sicherung austauschen



Warnung! Stromschlaggefahr!

Beim Austausch einer Sicherung besteht die Gefahr, gefährliche, spannungsführende Teile zu berühren.

Schalten Sie zur Vermeidung dieser Gefährdung das Gerät stets aus und trennen Sie das Netzkabel von der Stromversorgung.



Hinweis

Um eine Beschädigung des Gerätes zu vermeiden, dürfen nur spezifikationsgemäße Ersatzsicherungen verwendet werden.

Sicherung wie folgt austauschen:

- ▶ Netzschalter auf „Aus“ stellen
- ▶ Netzkabel von der Stromquelle trennen
- ▶ Mit einem kleinen, geraden Schlitzschraubendreher die Arretierung der Sicherungshalterung lösen
- ▶ Sicherungshalterung abnehmen und durchgebrannte Sicherung austauschen
- ▶ Neue Sicherung in die Sicherungshalterung einsetzen
- ▶ Sicherungshalterung wieder einsetzen und eindrücken, bis die Arretierung wieder einrastet

4

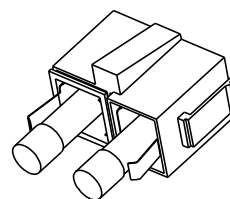

Sicherungshalterung und Sicherungen

Installation Instructions

Operating Instructions available at www.heidenhain.de

1. How to use these instructions

The installation instructions contained in this document provide the information necessary to install this product. This information is just a part of the information available in the ND 1100 QUADRA-CHEK Operating Instructions, 734641-xx. The Operating Instructions can be downloaded from www.heidenhain.de.

These instructions are intended for use by personnel qualified to install, operate and maintain the **HEIDENHAIN ND 110x QUADRA-CHEK**.

A **qualified person** is someone whose technical education, knowledge and experience, as well as knowledge of the relevant system of rules qualifies the person to evaluate the delegated task and recognize possible hazards.

Messages shown in these instructions

The following examples show how safety, property damage and general advice messages are shown in these instructions. Read and understand these types of messages before proceeding to prevent personal injury or property damage.



Messages about other safety messages. These supplemental directives do not address specific hazards, but instead provide information that promotes awareness and use of specific safety messages.



Warning!

Messages that provide information about the nature of a hazardous situation, the consequences of not avoiding a hazardous situation, and methods for avoiding a hazardous situation.



Notice

Messages that provide information primarily about situations that can lead to property damage, the potential consequences of not avoiding the situations, or methods for avoiding the situations and general advice messages.

Fonts used in these instructions

Items of special interest or concepts that are emphasized to the user are shown in bold type.

2. Model information

This guide covers multiple products. Whenever possible the product name shown on the cover page is used. When a feature pertains to a specific product variant the specific product name or the product name and the ID are shown. In some cases an "x" is shown in the product name to represent the described feature is available on multiple product variants and types.

This guide covers specifications, mounting and installation for the following models:

Product name	ID
ND 110x QUADRA-CHEK	665405-xx



Notice

Verify that these Installation Instructions are valid by matching the Index on the label **1** with the Index listed at www.heidenhain.de. If these instructions are not valid, download the applicable Installation Instructions from www.heidenhain.de.

An index may not be present on all products.

Contents

How to use these instructions	11
Model information	11
Safety	12
Specifications.....	12
Mounting.....	13
Installation.....	14
Operating elements.....	16
Initial power-up.....	17
Maintenance	17

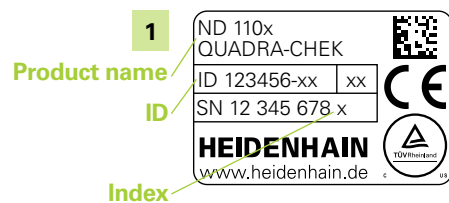

ID label

ND 1100 QUADRA-CHEK

Installation Instructions

Operating Instructions available at www.heidenhain.de

3. Safety

The following messages provide safety information for preventing personal injury and product damage:



Read and understand these instructions before use to avoid the possibility of personal injury or death.



Hazardous live parts may be exposed if the unit is opened. Do not open the unit. There are no serviceable items inside.



The protection provided by the equipment may be impaired if used in a manner not specified. Do not use this product in any way other than its intended use.



Notice

For safety, operation and handling of the unit, keep this document for future reference.

4. Specifications

The ND 110x QUADRA-CHEK is an advanced evaluation unit suited mainly to positioning tasks on positioning equipment and measuring fixtures. Use the ND 1100 QUADRA-CHEK on measuring equipment and measuring machines for data acquisition and relaying to a PC. This unit is designed for indoor use only. The ND 1100 QUADRA-CHEK components shall only be installed as described in these instructions. Mounting, installation and maintenance are to be performed by qualified personnel only.

Power input: AC 100 V ... 240 V (-15 % ... +10 %)
50 Hz ... 60 Hz (± 3 Hz)
(max. 100 W)





Replaceable fuses: T 1.6 A / 250 V, 5 mm x 20 mm,
Quantity: 2

Environmental conditions

Operating temperature: 0 °C ... 45 °C
Storage temperature: -20 °C ... 70 °C
Relative humidity: ≤ 80 %
Altitude: ≤ 2000 m
Protection: IP00, front panel IP40
Overvoltage category: II, equipment intended to be supplied from the building wiring
Pollution degree: 2
Mass: ND with stand: approx. 4.8 kg
ND with mounting adapter: approx. 2 kg

Safety symbols

Where the following safety symbols appear on the product they alert you to important safety information.

Symbol description	
2	 Refer to the accompanying information or documentation to protect against personal injury or damage to the unit
6	 Earth (ground) terminal
3	 Power switch "On (supply)" position
3	 Power switch "Off (supply)" position

ND 1100 QUADRA-CHEK

Installation Instructions

Operating Instructions available at www.heidenhain.de

5. Mounting

The following items are included with the product:

- Power cord
- Stand or mounting adapter
- ND 1100 QUADRA-CHEK Installation Instructions

The following accessories are available for this product:

- Foot switch, ID 681041-01
- Remote keypad, ID 681043-01
- Stand, ID 382892-02
- Mounting adapter, ID 682419-01

Refer to "Accessories and connector pin assignments" on page 116 for additional information. Refer to the instructions provided with an accessory for additional information.



Do not mount in a position that makes it difficult to access the power switch or power cable.

The ND 110x QUADRA-CHEK can be used as a tabletop unit when placed on the provided stand. The readout can then be tilted forward or backward by up to 20° for the best reading angle. The ND 110x QUADRA-CHEK is secured to the swivel slots of the stand by a shoulder screw (5), a cap screw (1) and washers (2, 3 & 4).

To attach the stand:

- ▶ Attach the unit to the stand as shown at the right.
- ▶ Partially tighten the cap and shoulder screws.
- ▶ Adjust the unit to the desired tilt position.
- ▶ Completely tighten the cap and shoulder screws.

Benchtop location and mounting

Rest the unit on a flat, stable surface or bolt the unit to a stable surface from the bottom with four M5 screws using the hole pattern shown in "Dimensions" on page 115

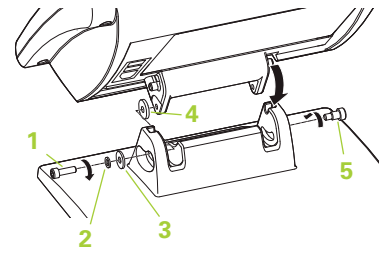

Stand assembly

ND 1100 QUADRA-CHEK

Installation Instructions



Operating Instructions available at www.heidenhain.de

6. Installation



The safety of any system incorporating the use of this product is the responsibility of the assembler or installer of the system.

Interfaces

Rear	
3	Power switch
4	Replaceable fuse holder 
5	Power connector
6	Earth (ground) terminal see warning 
7	Encoder inputs , X, Y, Z and Q axis for linear encoders
8	RS-232-C interface for PC connection. RS-232 cable must not include crossovers
9	Not used

Left Side	
10	Probe connector for 5-pin touch probe sensor
11	Probe connector for HEIDENHAIN 15-pin universal touch probe sensor
12	Audio out for 3.5 mm headphone / speaker jack, monaural, 8 Ohm
13	USB type A interface for printer or data storage
14	Remote accessory interface RJ-45 for optional foot switch or remote keypad.

Power cord

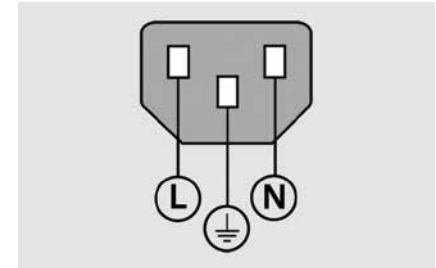

L: Line voltage (brown)

N: Neutral (blue)

 Protective conductor (ground)
terminal (green/yellow)

3-conductor (grounded)

Min. cable cross section: 0.75 mm²

Max. cable length: 3 m



Notice

Do not engage, or disengage any connections while the unit is under power. Damage to internal components may result.



Notice

It is necessary to connect the earth (ground) terminal on the rear of the product to the star point of machine ground. Minimum cross section of the connecting wire: 6 mm². Never use this equipment without proper grounding.

Electrical connection



Warning! Risk of electrical shock

A risk of electrical shock exists if this product is not properly grounded. To avoid the hazard, always use a 3-conductor (grounded) power cord and ensure the ground is properly wired to the building installation.



Warning! Risk of fire

A risk of fire exists if a power cord not meeting minimum specifications is used. To avoid the hazard, always use power cords that meet or exceed the minimum listed specifications.

ND 1100 QUADRA-CHEK

Installation Instructions

Operating Instructions available at www.heidenhain.de

Connecting a power cord

To connect a power cord:

- ▶ Verify that the power switch is in the off position.
- ▶ Verify that the power cord is disconnected from the main power supply.
- ▶ Insert the female end of the power cord into the power connector on the rear of the product.
- ▶ Connect the male end of the power cord into the main power supply.

Data interface connections



Notice

This product contains components that can be damaged by **electrostatic discharge (ESD)**. Observe precautions for handling ESD sensitive devices and never touch connector pins unless properly grounded.

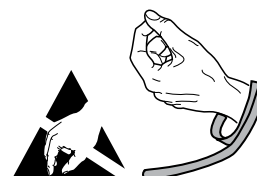

Observe ESD handling precautions

Connecting an encoder

This product can be used with linear and rotary encoders that provide digital TTL level signals, and 1 Vpp signals. The connecting cable must not exceed 30 meters in length.

To connect an encoder cable:

- ▶ Verify that the power switch is in the off position
- ▶ Connect the interface cable to it's connector.
- ▶ Tighten the cable connector screws until they are snug.

Connecting an RS-232-C cable

This product provides an RS-232 connection for PC communication. For more information on RS-232 communications, refer to the ND 1100 QUADRA-CHEK Operating Instructions.

To connect an RS-232 cable:

- ▶ Verify that the power switch is in the off position.
- ▶ Connect the interface cable to it's connector.
- ▶ Tighten the cable connector screws until they are snug.

Connecting a 5-pin touch probe

This product provides a connection for a 5-pin touch probe.

To connect a 5-pin touch probe cable:

- ▶ Verify that the power switch is in the off position.
- ▶ Insert the interface cable into it's connector.

Connecting a HEIDENHAIN universal touch probe

This product provides a connection for a HEIDENHAIN universal touch probe.

To connect a HEIDENHAIN universal touch probe cable:

- ▶ Verify that the power switch is in the off position
- ▶ Connect the interface cable to it's connector
- ▶ Tighten the cable connector screws until they are snug

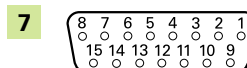

1 Vpp connector

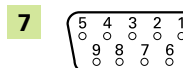

TTL connector

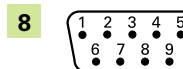

RS-232-C connector

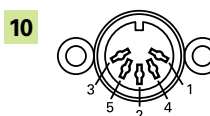

5-pin touch probe

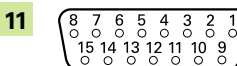

HEIDENHAIN universal touch probe

ND 1100 QUADRA-CHEK

Installation Instructions

Operating Instructions available at www.heidenhain.de

Connecting an audio cable

This product provides a 3.5 mm connector for use with headphones or speakers.

To connect an audio cable:

- ▶ Verify that the power switch is in the off position.
- ▶ Insert the audio cable into the connector.

Connecting a USB cable

This product provides a USB connection for printer and data storage device communication. For more information on USB communications, refer to the ND 1100 QUADRA-CHEK Operating Instructions.

To connect a USB printer or data storage device:

- ▶ Verify that the power switch is in the off position.
- ▶ Insert a printer USB (type A) cable or a USB data storage device into the products USB port.

Connecting a foot switch or remote keypad

This product provides an RJ-45 foot switch/remote keypad connection for use with a HEIDENHAIN foot switch (ID 681041-01) or HEIDENHAIN remote keypad (ID 681043-01).

To connect an RJ-45 foot switch/remote keypad cable:

- ▶ Verify that the power switch is in the off position.
- ▶ With the cable connector locking tab aligned with the connector, insert the cable connector into the interface connector until the tab locks into place.

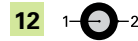

12 Audio connector

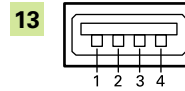

13 USB connector

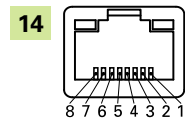

14 Foot switch/remote keypad connector

7. Operating elements

Front	Front (cont)
A LCD screen	F Wide keys: Programmable for frequently used functions
B Soft keys: Change to support functions	G Numeric keypad: Enter numeric data
C X axis key: Zero and freeze X axes	H Send key: Transmit measurement data to PC, USB printer or USB drive
D Command keys: Control measurement	I LCD on/off key: Turn LCD on or off or delete features from the feature list.
E Arrow cursor keys: Menu navigation	

ND 1100 QUADRA-CHEK

Installation Instructions

Operating Instructions available at www.heidenhain.de

8. Initial power-up

To power-up the product:

- ▶ Press the On (supply) side of the power switch to power-up the product. The startup screen is displayed.

9. Maintenance

The maintenance procedures described in these instructions may be required during installation of the product. For additional maintenance information, refer to the **ND 1100 QUADRA-CHEK Operating Instructions**.

Cleaning

**Warning! Risk of electrical shock**

While cleaning it is possible to conduct electricity from hazardous live parts if liquid enters the product.

To avoid the hazard, always power off the product, disconnect the power cable and never use a cloth that is dripping or saturated with water.

**Notice**

Never use abrasive cleaners, strong detergents or solvents to avoid damage to the product.

To clean:

- ▶ Verify that the power switch is in the off position
- ▶ Disconnect the power cable from the source of power
- ▶ Wipe exterior surfaces with a cloth dampened with water and a mild household detergent

ND 1100 QUADRA-CHEK

Installation Instructions

Operating Instructions available at www.heidenhain.de

Replacing a fuse

**Warning! Risk of electrical shock**

When replacing a fuse it is possible to touch hazardous live parts.
To avoid the hazard, always power off the unit and disconnect the power cable.

**Notice**

Use only replacement fuses meeting rated specifications to avoid damage to the product.

To replace a fuse:

- ▶ Verify that the power switch is in the off position
- ▶ Disconnect the power cable from the source of power
- ▶ Use a small straight slot screwdriver to disengage the locking tabs on the fuse holder
- ▶ Remove the fuse holder and remove the blown fuse
- ▶ Insert the new fuse into the fuse holder
- ▶ Re-insert the fuse holder and push in until the locking tabs re-engages

4

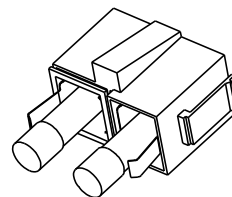

Fuse Holder and Fuses

Guide d'installation

Le manuel d'utilisation est disponible sur www.heidenhain.fr.

1. Comment utiliser ce guide

Ce guide d'installation contient toutes les informations nécessaires à l'installation du produit. Ces informations ne représentent qu'une partie de celles fournies par le manuel d'utilisation du ND 1100 QUADRA-CHEK, 734641-xx. Le manuel d'utilisation est téléchargeable depuis le site Internet www.heidenhain.fr.

Ces instructions sont destinées à un personnel qualifié pour l'installation, l'utilisation et la maintenance du **ND 12x QUADRA-CHEK de HEIDENHAIN**.

Une **personne qualifiée** est une personne qui, en raison de sa formation, de ses connaissances et de son expérience, ainsi que de ses connaissances des règles pertinentes pour le système concerné, est en mesure d'évaluer la tâche dont elle a la charge et d'identifier les risques éventuels.

Messages mentionnés dans ce guide

Les exemples suivants décrivent les messages relatifs à la sécurité, les messages d'avertissement prévenant d'un risque de dommage matériel et les messages fournissant une information d'ordre général. Il est impératif de lire et de comprendre ces types de message avant d'utiliser l'appareil, afin d'éviter tout risque de dommage matériel ou de blessure corporelle.



Messages relatifs à d'autres avertissements de sécurité. Ces directives supplémentaires ne tiennent pas compte de dangers spécifiques, mais fournissent des informations invitant à la sensibilisation et à l'utilisation de messages de sécurité spécifiques.



Avertissement !

Messages fournissant des informations sur la nature d'une situation dangereuse et ses conséquences, ainsi que des recommandations pour l'éviter.



Remarque

Messages fournissant essentiellement des informations sur des situations à risques matériels et leurs conséquences éventuelles, ou encore des recommandations pour éviter ce type de situations, ainsi que des avertissements d'ordre général.

Polices utilisées dans ce guide

Les sujets d'un intérêt particulier ou **les concepts** importants pour l'utilisateur sont en caractères gras.

2. Information sur les modèles

Le présent guide couvre plusieurs produits. Les termes du guide reprennent, dans la mesure du possible, le nom du produit indiqué en couverture. Lorsqu'une fonction décrite concerne un type de produit spécifique, soit le nom spécifique de ce produit soit le nom du produit accompagné de son numéro ID est précisé. La lettre "x" parfois utilisée dans le nom du produit indique que la fonction décrite est applicable à plusieurs variantes et plusieurs types de système.

Ce guide regroupe les spécifications, les instructions de montage et d'installation des modèles suivants :

Nom du produit	ID
ND 110x QUADRA-CHEK	665405-xx



Remarque

Vérifier la validité du présent Guide d'installation en faisant correspondre l'index de l'étiquette **1** avec l'index du produit répertorié sur www.heidenhain.fr. Si ce Guide d'installation ne s'applique pas, télécharger les consignes d'installation depuis le site Internet www.heidenhain.fr.

Il se peut que l'index ne soit pas mentionné sur certains produits.

Sommaire

Comment utiliser ce guide.....	19
Information sur les modèles	19
Sécurité.....	20
Spécifications.....	20
Montage.....	21
Installation.....	22
Éléments de commande.....	24
Première mise en service	25
Maintenance.....	25

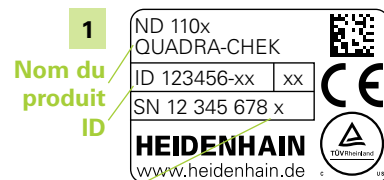

Étiquette ID

ND 1100 QUADRA-CHEK

Guide d'installation

Le manuel d'utilisation est disponible sur www.heidenhain.fr.

3. Sécurité

Les messages suivants fournissent des informations de sécurité pour prévenir tout risque de blessure ou de dommage matériel :



Il est impératif de lire et de comprendre ces instructions avant toute utilisation, afin d'éviter tout risque de blessure corporelle, voire mortelle.



Des parties actives dangereuses sont accessibles lorsque le système est ouvert. Ne pas ouvrir le boîtier. Aucun composant interne n'est réparable.



La protection fournie par l'équipement peut être altérée si celui-ci est utilisé de manière non conforme. Ne pas utiliser ce produit pour un usage autre que celui pour lequel il est destiné.



Remarque

Pour la sécurité, le fonctionnement et la manipulation de l'appareil, conserver ce document à titre de référence future.

4. Spécifications

Le ND 110x QUADRA-CHEK est un appareil d'exploitation avancé qui convient principalement pour les tâches de positionnement sur des équipements de positionnement et de mesure. Il s'utilise sur des équipements et des machines de mesure pour acquérir des données et les transférer vers un PC. Cet appareil est conçu uniquement pour un usage en intérieur. Les composants du ND 1100 QUADRA-CHEK doivent impérativement être installés conformément aux présentes instructions. Seul un personnel qualifié est habilité à procéder au montage, à l'installation et à l'entretien de cet appareil.

Alimentation : 100 V ... 240 V CA (-15 % ... +10 %)
50 Hz ... 60 Hz (± 3 Hz)
(100 W max.)

Fusibles remplaçables : T 1,6 A / 250 V, 5 mm x 20 mm
Quantité : 2

Conditions d'utilisation

Température de service : 0°C ... 45°C
Température de stockage : -20°C ... 70°C
Humidité relative : ≤ 80 %
Altitude : ≤ 2000 m
Protection : IP00, face avant IP40
Catégorie de surtension : II, équipement destiné à être alimenté par le réseau électrique de l'entreprise
Degré de pollution : 2
Poids : ND avec support : env. 4,8 kg
ND avec adaptateur de montage : env. 2 kg

Symboles de sécurité

Les symboles de sécurité suivants, présents sur le produit, attirent votre attention sur des points de sécurité importants.

Description des symboles

2		Se référer à la documentation ou aux informations jointes au produit pour éviter les blessures corporelles ou les dégâts sur l'appareil.
6		Borne de terre (masse)
3		Position ON de l'interrupteur d'alimentation
3		Position OFF de l'interrupteur d'alimentation

ND 1100 QUADRA-CHEK

Guide d'installation

Le manuel d'utilisation est disponible sur www.heidenhain.fr.

5. Montage

Les éléments suivants sont inclus dans la livraison du produit :

- Câble secteur
- Support ou adaptateur de montage
- Guide d'installation du ND 1100 QUADRA-CHEK

Les accessoires suivants sont proposés avec ce produit :

- Commutateur à pédale, ID 681041-01
- Clavier externe, ID 681043-01
- Support, ID 382892-02
- Adaptateur de montage, ID 682419-01

Pour plus d'informations, se référer au paragraphe «Accessories and connector pin assignments» à la page 116. Pour plus d'informations, se référer aux instructions fournies avec les accessoires.



Monter l'appareil de manière à garantir une facilité d'accès à l'interrupteur d'alimentation ou au câble secteur.

Le ND 110x QUADRA-CHEK peut être utilisé posé sur une table lorsqu'il est placé sur le support fourni. Il peut alors être incliné de 20°, en avant ou en arrière, afin de faciliter la visualisation. Le ND 110x QUADRA-CHEK est fixé aux rainures pivotantes du support de montage par une vis à épaulement (5), une vis à tête (1) et des rondelles (2, 3 et 4).

Pour fixer le support :

- ▶ Assembler l'appareil sur le support comme illustré ci-contre.
- ▶ Serrer partiellement la vis à tête et la vis à épaulement.
- ▶ Ajuster l'appareil dans la position inclinée de votre choix.
- ▶ Serrer complètement la vis à tête et la vis à épaulement.

Montage sur une table

Placer l'appareil sur une surface plane et stable ou fixer l'appareil par le bas sur une surface stable à l'aide de quatre vis M5 dans les trous prévus à cet effet (voir «Dimensions» à la page 115).

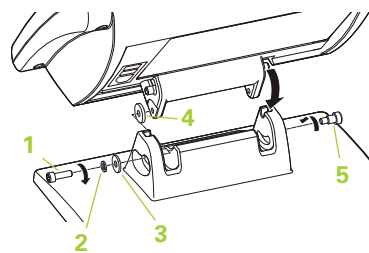

Assemblage sur le support

ND 1100 QUADRA-CHEK

Guide d'installation



Le manuel d'utilisation est disponible sur www.heidenhain.fr.

6. Installation



La sécurité du système dans lequel le produit est utilisé relève de la responsabilité du monteur ou de l'installateur de ce système.

Interfaces

Arrière	
3	Interrupteur d'alimentation
4	Porte-fusible remplaçable 
5	Prise secteur
6	Borne de terre (masse) voir avertissement 
7	Entrées pour systèmes de mesure, axes X, Y, Z et Q pour systèmes de mesure linéaire
8	Interface RS-232-C pour connexion à un PC. Le câble RS-232 ne doit pas être croisé.
9	Non utilisé

Côté gauche	
10	Connecteur palpeur pour palpeur 5 broches
11	Connecteur palpeur pour palpeur universel 15 broches de HEIDENHAIN
12	Sortie audio pour casque audio et prise jack de 3,5 mm, mono, 8 ohms
13	Interface USB de type A pour la connexion à une imprimante ou le stockage de données
14	Interface pour accessoires externes de type RJ-45, pour le commutateur à pédale ou le clavier externe (optionnels)

Câble secteur

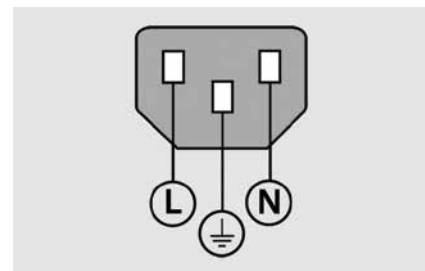

L :	ligne de tension (marron)
N :	neutre (bleu)
	Borne (vert/jaune) de conducteur de protection (terre)
3 fils conducteurs (avec terre)	
Section min. du câble : 0,75 mm ²	
Longueur max. du câble : 3 m	



Remarque

Ne procéder à aucune connexion/déconnexion tant que l'appareil est sous tension, car cela risquerait d'endommager certains composants internes.



Remarque

La borne de terre (masse) à l'arrière de l'appareil doit être connectée au point de terre central de la machine. Section minimale du fil conducteur : 6 mm². Ne jamais utiliser cet équipement sans mise à la terre.

Connexion électrique



Avertissement ! Risque de choc électrique

Un risque de choc électrique existe si ce produit n'est pas mis correctement à la terre.

Pour éviter tout risque, toujours utiliser un câble secteur à trois conducteurs (mis à la terre). Veiller à ce que la terre soit correctement raccordée à l'installation électrique de l'entreprise.



Avertissement ! Risque d'incendie

Il y a risque d'incendie si le câble secteur utilisé n'est pas conforme aux spécifications techniques minimales.

Afin d'éviter ce risque, utiliser systématiquement un câble secteur qui soit au moins conforme aux spécifications techniques minimales.

ND 1100 QUADRA-CHEK

Guide d'installation

Le manuel d'utilisation est disponible sur www.heidenhain.fr.

Raccordement d'un câble secteur

Pour connecter un câble secteur :

- ▶ Vérifier que l'interrupteur d'alimentation se trouve en position Off (arrêt).
- ▶ Vérifier que le câble d'alimentation n'est pas connecté à l'alimentation secteur.
- ▶ Insérer la prise femelle du câble secteur dans la prise d'alimentation située à l'arrière de l'appareil.
- ▶ Connecter la prise mâle du câble secteur à la source d'alimentation principale.

Connexion d'interfaces de données



Remarque

Ce produit contient des composants qui peuvent être endommagés par des **décharges électrostatiques (DES)**. Observer les précautions de sécurité lors de la manipulation des composants sensibles aux décharges électrostatiques. Ne jamais entrer en contact direct avec les broches de sortie sans mise à la terre en bonne et due forme.

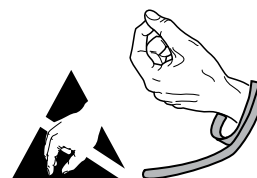

Respecter les précautions de manipulation DES

Connexion d'un système de mesure

Ce produit peut être utilisé avec des systèmes de mesure linéaire et des capteurs rotatifs qui fournissent des signaux TTL et 1 Vcc numériques. La longueur du câble de liaison ne doit pas excéder 30 m.

Pour connecter un câble de système de mesure :

- ▶ Vérifier que l'interrupteur d'alimentation se trouve en position Off (arrêt).
- ▶ Brancher le câble d'interface à la prise correspondante.
- ▶ Visser les vis de la prise du câble de manière à ce qu'elles soient bien serrées.

Connexion d'un câble RS-232-C

Ce produit dispose d'une connexion RS-232 pour assurer la communication avec un PC. Pour plus d'informations sur les communications RS-232, se référer au manuel d'utilisation du ND 1100 QUADRA-CHEK.

Pour connecter un câble RS-232 :

- ▶ Vérifier que l'interrupteur d'alimentation se trouve en position Off (arrêt).
- ▶ Brancher le câble d'interface à la prise correspondante.
- ▶ Visser les vis de la prise du câble de manière à ce qu'elles soient bien serrées.

Connexion d'un palpeur 5 broches

Cet appareil est équipé d'un connecteur pour un palpeur 5 broches.

Pour raccorder un câble de palpeur 5 broches :

- ▶ Vérifier que l'interrupteur d'alimentation se trouve en position Off (arrêt).
- ▶ Brancher le câble d'interface à la prise correspondante.

Connexion d'un palpeur universel HEIDENHAIN

Cet appareil est équipé d'un connecteur pour un palpeur universel HEIDENHAIN.

Pour raccorder un câble de palpeur universel HEIDENHAIN :

- ▶ Vérifier que l'interrupteur d'alimentation se trouve en position Off (arrêt).
- ▶ Brancher le câble d'interface sur la prise correspondante.
- ▶ Visser les vis de la prise du câble de manière à ce qu'elles soient bien serrées.

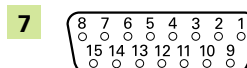

Connecteur 1 Vcc



Connecteur TTL



Connecteur RS-232-C

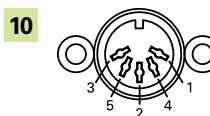

Palpeur 5 broches

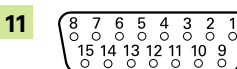

Palpeur universel HEIDENHAIN

ND 1100 QUADRA-CHEK

Guide d'installation

Le manuel d'utilisation est disponible sur www.heidenhain.fr.

Connexion d'un câble audio

Cet appareil est équipé d'un connecteur de 3,5 mm pour raccorder des casques audio ou des enceintes.

Pour connecter un câble audio :

- ▶ Vérifier que l'interrupteur d'alimentation se trouve en position Off (arrêt).
- ▶ Brancher le câble audio dans la prise correspondante.

Connexion d'un câble USB

Cet appareil est équipé d'un port USB pour communiquer avec une imprimante et un périphérique de stockage des données. Pour plus d'informations sur les communications par USB, se référer au manuel d'utilisation du ND 1100 QUADRA-CHEK.

Pour connecter une imprimante ou un dispositif de stockage USB :

- ▶ Vérifier que l'interrupteur d'alimentation se trouve en position Off (arrêt).
- ▶ Enficher un câble USB (type A) d'imprimante ou un périphérique de stockage de données dans le port USB de l'appareil.

Connexion d'un commutateur à pédale ou d'un clavier externe

Cet appareil est équipé d'un port RJ-45 pour commutateur à pédale/clavier externe permettant de raccorder un commutateur à pédale HEIDENHAIN (ID 681041-01) ou un clavier externe HEIDENHAIN (ID 681043-01).

Pour connecter un commutateur à pédale ou un clavier externe au port RJ-45 :

- ▶ Vérifier que l'interrupteur d'alimentation se trouve en position Off (arrêt).
- ▶ Insérer le connecteur du câble, avec l'ergot de verrouillage aligné sur le connecteur, dans le connecteur d'interface de manière à ce que l'ergot se clipse en position.

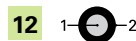

12 Connecteur audio

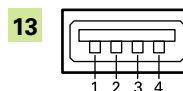

13 Connecteur USB

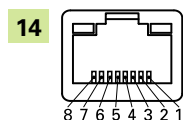

14 Connecteur pour commutateur à pédale/clavier externe

7. Éléments de commande

Face avant

A Ecran LCD

B Softkeys : variables suivant les fonctions supportées

C Touche d'axe X : axe zéro ou axe de gel

D Touches de commande : commande de la mesure

E Touches fléchées : navigation dans les menus

Face avant (suite)

F Touches larges : programmables pour les fonctions fréquemment utilisées

G Pavé numérique : saisie des données numériques

H Touche Envoi : transmet les données de mesure au PC, à l'imprimante USB ou à la clé USB

I Touche ON/OFF de l'écran : activation/désactivation de certaines fonctions ou suppression de la liste de fonctions

ND 1100 QUADRA-CHEK

Guide d'installation

Le manuel d'utilisation est disponible sur www.heidenhain.fr.

8. Première mise en service

Pour mettre l'appareil en service :

- ▶ Mettre l'interrupteur d'alimentation sur ON (état activé) afin de mettre l'appareil sous tension. L'écran de démarrage s'affiche.

9. Maintenance

Les procédures de maintenance décrites dans ce guide peuvent être nécessaires lors de l'installation du produit. Pour plus d'informations sur la maintenance, se référer au **manuel d'utilisation du ND 1100 QUADRA-CHEK**.

Nettoyage



Avertissement ! Risque de choc électrique

Lors du nettoyage, il se peut que du liquide s'introduise dans l'appareil et provoque des courts-circuits.

Pour éviter ce risque, toujours éteindre l'appareil, débrancher le câble d'alimentation et ne jamais utiliser un chiffon trop humide ou gorgé d'eau.



Remarque

Ne jamais utiliser de décapants abrasifs, de détergents agressifs ou de dissolvants pour éviter toute détérioration de l'appareil.

Pour nettoyer :

- ▶ Vérifier que l'interrupteur d'alimentation se trouve en position Off (arrêt).
- ▶ Débrancher le câble d'alimentation de l'alimentation secteur.
- ▶ Essuyer les surfaces extérieures à l'aide d'un chiffon humide et d'un détergent ménager doux.

ND 1100 QUADRA-CHEK

Guide d'installation

Le manuel d'utilisation est disponible sur www.heidenhain.fr.

Remplacement d'un fusible



Avertissement ! Risque de choc électrique

Lors d'un changement de fusible, des pièces actives dangereuses peuvent être touchées.

Pour éviter ce risque, toujours mettre le système hors tension et débrancher le câble secteur.



Remarque

Utiliser uniquement des fusibles de rechange qui répondent aux spécifications pour éviter d'endommager l'appareil.

Pour remplacer un fusible :

- ▶ Vérifier que l'interrupteur d'alimentation se trouve en position Off (arrêt).
- ▶ Débrancher le câble d'alimentation de l'alimentation secteur.
- ▶ Utiliser un petit tournevis à fente droite pour ouvrir la porte du compartiment à fusibles.
- ▶ Retirer le porte-fusible, puis retirer le fusible grillé.
- ▶ Insérer le nouveau fusible dans le porte-fusible.
- ▶ Réinsérer le porte-fusible et exercer une légère pression jusqu'à ce que le mécanisme de verrouillage se bloque.

4

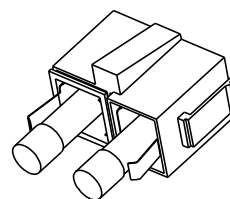

Fusibles et porte-fusible

Istruzioni di installazione

Istruzioni per l'uso disponibili all'indirizzo www.heidenhain.it

1. Utilizzo delle presenti istruzioni

Le Istruzioni di installazione contenute nel presente documento forniscono le informazioni necessarie per installare questo prodotto. Tali informazioni rappresentano soltanto una parte di quelle disponibili nelle Istruzioni per l'uso di ND 1100 QUADRA-CHEK, 734641-xx. I manuali possono essere scaricati all'indirizzo www.heidenhain.it.

Le presenti istruzioni sono destinate al personale qualificato addetto all'installazione, al funzionamento e alla manutenzione di **HEIDENHAIN ND 110x QUADRA-CHEK**.

Per **personale qualificato** si intende una persona in possesso di formazione, conoscenze ed esperienze tecniche nonché di competenza nel sistema pertinente di regole che qualifica la stessa a valutare il compito assegnatole e riconoscere i possibili rischi.

Messaggi riportati nelle presenti istruzioni

I seguenti esempi mostrano come i messaggi di sicurezza, pericolo e avvertimento generale sono riportati nelle presenti istruzioni. Leggere attentamente e comprendere bene questi tipi di messaggi prima di proseguire al fine di prevenire lesioni a persone o danni a cose.



Messaggi su altre avvertenze di sicurezza. Queste direttive supplementari non indicano rischi specifici, ma forniscono informazioni atte a incrementare la consapevolezza e l'uso di avvertenze di sicurezza specifiche.



Attenzione!

Messaggi che forniscono informazioni sulla natura della situazione di pericolo, le possibili conseguenze se non si evita tale situazione e i metodi per prevenirla.



Avvertenza

Messaggi che forniscono informazioni principalmente riguardo situazioni che possono comportare danni a cose, possibili conseguenze per non avere evitato determinate situazioni o metodi per prevenirle e messaggi di avvertimento generale.

Font utilizzati nelle presenti istruzioni

Argomenti o **concetti di particolare interesse** per l'operatore sono riportati in grassetto.

2. Informazioni sul modello

La presente guida si applica per prodotti multipli. Per quanto possibile, è utilizzato il nome del prodotto riportato sulla copertina. Qualora una caratteristica sia riservata a una specifica variante del prodotto, sono indicati il nome specifico o il nome del prodotto e il numero ID. In alcuni casi è riportata una "x" nel nome del prodotto a indicare che la caratteristica descritta è disponibile su più varianti e modelli.

La presente guida si riferisce a specifiche, montaggio e installazione dei seguenti modelli:

Nome prodotto	ID
ND 110x QUADRA-CHEK	665405-xx



Avvertenza

Verificare che le presenti Istruzioni di installazione siano valide controllando la corrispondenza dell'indice sull'etichetta **1** con l'indice riportato all'indirizzo www.heidenhain.it. Se le presenti istruzioni non sono valide, scaricare le Istruzioni di installazione applicabili all'indirizzo www.heidenhain.it. L'indice può non essere presente su tutti i prodotti.

Indice

Utilizzo delle presenti istruzioni	27
Informazioni sul modello	27
Sicurezza	28
Specifiche.....	28
Montaggio.....	29
Montaggio e fissaggio.....	30
Elementi di comando.....	32
Accensione iniziale.....	33
Manutenzione	33

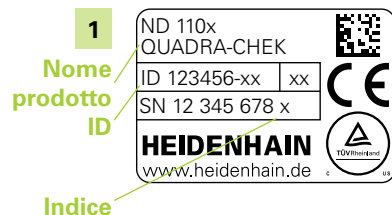

Etichetta ID

ND 1100 QUADRA-CHEK

Istruzioni di installazione

Istruzioni per l'uso disponibili all'indirizzo www.heidenhain.it

3. Sicurezza

I seguenti messaggi forniscono avvertenze sulla sicurezza per prevenire lesioni a persone o danni al prodotto.



Leggere attentamente e comprendere bene le presenti istruzioni prima dell'uso per evitare la possibilità di lesioni personali o letali.



Parti pericolose sotto tensione se si apre lo strumento. Non aprire lo strumento. I componenti interni sono esenti da manutenzione.



La protezione fornita dall'apparecchiatura può essere compromessa se non utilizzata in modo appropriato. Non impiegare questo prodotto in modo diverso dall'uso previsto.



Avvertenza

Conservare questo documento come riferimento in futuro per sicurezza, funzionamento e cura dello strumento.

4. Specifiche

Il sofisticato strumento di valutazione ND 110x QUADRA-CHEK è indicato principalmente per funzioni di controllo posizione su sistemi di posizionamento e apparecchiature di misura. ND 1100 QUADRA-CHEK può essere utilizzato su apparecchiature e macchine di misura per l'acquisizione di dati e la trasmissione a un PC. Questo strumento è concepito soltanto per uso in interni. I componenti di ND 1100 QUADRA-CHEK devono essere installati soltanto come descritto nelle presenti istruzioni. Le operazioni di montaggio, installazione e manutenzione devono essere eseguite soltanto da personale qualificato.

Alimentazione: 100 V AC ... 240 V (-15% ... +10%)
50 Hz ... 60 Hz (± 3 Hz)
(max. 100 W)

Fusibili sostituibili: T 1,6 A / 250 V, 5 mm x 20 mm,
qtà: 2

Condizioni ambientali

Temperatura di lavoro: 0 °C ... 45 °C

Temperatura di immagazzinaggio: -20 °C ... 70 °C

Umidità relativa: $\leq 80\%$

Altitudine: ≤ 2000 m

Protezione: IP00, pannello frontale IP40

Categoria di sovratensione: II, apparecchiatura destinata ad essere alimentata da cavi in edifici

Grado di inquinamento: 2

Peso: ND con supporto: circa 4,8 kg
ND con adattatore di montaggio: circa 2 kg

Simboli di sicurezza

I seguenti simboli di sicurezza applicati in diverse posizioni sul prodotto richiamano l'attenzione su importanti avvertenze di sicurezza.

Descrizione del simbolo

2		Riferimento a informazioni complementari o documentazione per la protezione da lesioni personali o danni allo strumento
6		Terminale di messa a terra
3		Posizione "On (alimentazione)" dell'interruttore di accensione
3		Posizione "Off (alimentazione)" dell'interruttore di accensione

ND 1100 QUADRA-CHEK

Istruzioni di installazione

Istruzioni per l'uso disponibili all'indirizzo www.heidenhain.it

5. Montaggio

I seguenti articoli sono allegati al prodotto:

- Cavo di alimentazione
- Supporto o adattatore di montaggio
- Istruzioni di installazione ND 1100 QUADRA-CHEK

Per questo prodotto sono disponibili i seguenti accessori:

- Interruttore a pedale, ID 681041-01
- Tastiera remota, ID 681043-01
- Supporto, ID 382892-02
- Adattatore di montaggio, ID 682419-01

Consultare "Accessories and connector pin assignments" a pagina 116 per maggiori informazioni. Consultare anche le istruzioni fornite con gli accessori per informazioni supplementari.



Non montare in una posizione che renda difficoltoso l'accesso all'interruttore di accensione o al cavo di alimentazione.

ND 110x QUADRA-CHEK può essere utilizzato come strumento da tavolo se posizionato su un apposito supporto. Il visualizzatore può essere inclinato avanti o indietro di un massimo di 20° per regolare il miglior angolo di lettura. ND 110x QUADRA-CHEK è fissato alle aperture orientabili del supporto con vite di spallamento (5), vite con cappuccio (1) e rondelle (2, 3 & 4).

Per fissare il supporto:

- ▶ Fissare lo strumento al supporto come illustrato sulla destra.
- ▶ Stringere parzialmente le viti di spallamento e con cappuccio.
- ▶ Regolare lo strumento all'inclinazione desiderata.
- ▶ Stringere completamente le viti di spallamento e con cappuccio.

Posizionamento e fissaggio

Posizionare lo strumento su una superficie piana e stabile o fissarlo su una superficie stabile dalla parte inferiore utilizzando quattro viti M5 secondo la sagoma illustrata in "Dimensions" a pagina 115.

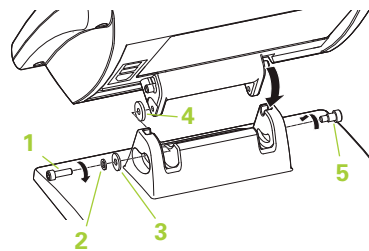

Assemblaggio del supporto

ND 1100 QUADRA-CHEK

Istruzioni di installazione

Istruzioni per l'uso disponibili all'indirizzo www.heidenhain.it

6. Montaggio e fissaggio



La sicurezza di qualsiasi sistema che includa l'impiego di questo prodotto è di responsabilità dell'assemblatore o dell'installatore del sistema.

Interfacce

Parte posteriore	
3	Interruttore di accensione
4	Portafusibili sostituibile 
5	Connettore di rete
6	Terminale di messa a terra  vedere avvertimento
7	Ingressi encoder , asse X, Y, Z e Q per encoder lineari
8	Interfaccia RS-232-C per collegamento a PC. Il cavo RS-232 non deve includere cavi incrociati
9	Non utilizzato

Lato sinistro	
10	Connettore per sonda di tastatura a 5 poli
11	Connettore per sonda di tastatura universale HEIDENHAIN a 15 poli
12	Uscita audio per 3,5 mm presa jack per cuffie/altoparlanti, mono, 8 Ohm
13	Interfaccia USB tipo A per stampante o salvataggio dati
14	Interfaccia accessoria remota RJ-45 per interruttore a pedale o tastiera remota opzionali.

Cavo di alimentazione

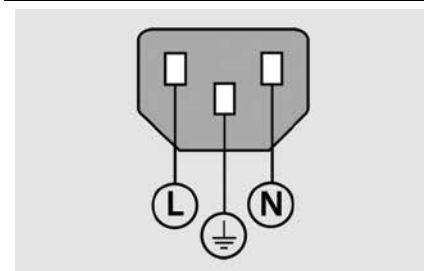

L: tensione di linea (marrone)

N: neutro (blu)

 Terminale di messa a terra (verde/giallo)

Presenza tripolare con messa a terra

Sezione min. cavo: 0,75 mm²

Lunghezza max cavo: 3 m



Avvertenza

Tutti i collegamenti elettrici devono essere connessi/disconnessi solo ad apparecchio spento. Pericolo di danneggiamento dei componenti interni.



Avvertenza

Il terminale di messa a terra sul retro del prodotto deve essere collegato con il punto di messa a terra della macchina. Sezione minima del cavo di collegamento: 6 mm². Non utilizzare mai l'apparecchiatura senza l'adeguata messa a terra.

Collegamento elettrico



Attenzione! Pericolo di scosse elettriche!

Il pericolo di scosse elettriche sussiste se il prodotto non è adeguatamente messo a terra.

Per evitare il pericolo, occorre utilizzare sempre un cavo di alimentazione tripolare (con messa a terra) e assicurare che la messa a terra sia adeguatamente cablata con l'installazione dell'edificio.



Attenzione! Pericolo di incendio!

Sussiste il pericolo di incendio nel caso un cavo di alimentazione utilizzato non sia conforme alle specifiche minime.

Per evitare il rischio, occorre utilizzare sempre cavi di alimentazione che siano conformi alle specifiche minime indicate o più severe.

ND 1100 QUADRA-CHEK

Istruzioni di installazione

Istruzioni per l'uso disponibili all'indirizzo www.heidenhain.it

Collegamento del cavo di alimentazione

Per collegare il cavo di alimentazione:

- ▶ Verificare che l'interruttore di accensione sia in posizione off.
- ▶ Verificare che il cavo di alimentazione sia scollegato dall'alimentazione elettrica principale.
- ▶ Inserire il terminale femmina del cavo di alimentazione nel connettore di rete sul retro del prodotto.
- ▶ Collegare l'estremità maschio del cavo di alimentazione nell'alimentazione elettrica principale.

Collegamenti dell'interfaccia dati



Avvertenza

Questo prodotto contiene componenti che possono essere danneggiati da **scariche elettrostatiche (ESD)**. Osservare le precauzioni previste per la gestione di apparecchiature sensibili a ESD e non toccare mai i pin dei connettori se non adeguatamente messi a terra.

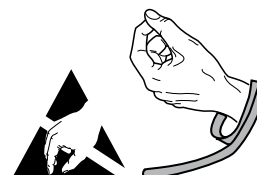

Attenersi alle precauzioni ESD

Collegamento di un encoder

Questo prodotto può essere impiegato in combinazione con encoder lineari e rotativi in grado di fornire segnali digitali di livello TTL e segnali 1 Vpp. Il cavo di collegamento non deve presentare una lunghezza maggiore di 30 m.

Per collegare il cavo dell'encoder:

- ▶ Verificare che l'interruttore di accensione sia in posizione off.
- ▶ Collegare il cavo di interfaccia al relativo connettore.
- ▶ Stringere bene le viti del connettore del cavo.

Collegamento del cavo RS-232-C

Il presente prodotto fornisce il collegamento RS-232 per la comunicazione con PC. Per maggiori informazioni sulle comunicazioni RS-232, consultare le Istruzioni per l'uso di ND 1100 QUADRA-CHEK.

Per collegare il cavo RS-232:

- ▶ Verificare che l'interruttore di accensione sia in posizione off.
- ▶ Collegare il cavo di interfaccia al relativo connettore.
- ▶ Stringere bene le viti del connettore del cavo.

Collegamento di una sonda di tastatura a 5 poli

Il presente prodotto fornisce il collegamento di una sonda di tastatura a 5 poli.

Per collegare il cavo di una sonda di tastatura a 5 poli:

- ▶ Verificare che l'interruttore di accensione sia in posizione off.
- ▶ Inserire il cavo di interfaccia nel relativo connettore.

Collegamento di una sonda di tastatura universale HEIDENHAIN

Il presente prodotto fornisce il collegamento di una sonda di tastatura universale HEIDENHAIN.

Per collegare il cavo di una sonda di tastatura universale HEIDENHAIN:

- ▶ Verificare che l'interruttore di accensione sia in posizione off
- ▶ Collegare il cavo di interfaccia al relativo connettore
- ▶ Stringere bene le viti del connettore del cavo

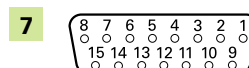

Connettore 1 Vpp

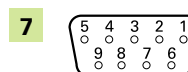

Connettore TTL

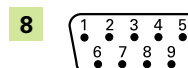

Connettore RS-232-C

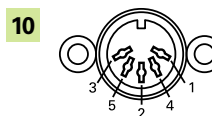

Sonda di tastatura a 5 poli

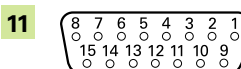

Sonda di tastatura universale HEIDENHAIN

ND 1100 QUADRA-CHEK

Istruzioni di installazione

Istruzioni per l'uso disponibili all'indirizzo www.heidenhain.it

Collegamento del cavo audio

Il presente prodotto fornisce un connettore di 3,5 mm da utilizzare con cuffie o altoparlanti.

Per collegare il cavo audio:

- ▶ Verificare che l'interruttore di accensione sia in posizione off.
- ▶ Inserire il cavo audio nel connettore.

Collegamento di un cavo USB

Il presente prodotto fornisce il collegamento USB per la comunicazione con stampante e dispositivo di supporto dati. Per maggiori informazioni sulle comunicazioni USB, consultare le Istruzioni per l'uso di ND 1100 QUADRA-CHEK.

Per collegare la stampante USB o il dispositivo di supporto dati USB:

- ▶ Verificare che l'interruttore di accensione sia in posizione off.
- ▶ Inserire un cavo USB (tipo A) per stampante o un dispositivo di supporto dati USB nella porta USB del prodotto.

Collegamento di un interruttore a pedale o di una tastiera remota

Questo prodotto dispone di un collegamento RJ-45 per interruttore a pedale/tastiera remota da utilizzare con un interruttore a pedale HEIDENHAIN (ID 681041-01) o una tastiera remota HEIDENHAIN (ID 681043-01).

Per collegare il cavo RJ-45 per interruttore a pedale/tastiera remota:

- ▶ Verificare che l'interruttore di accensione sia in posizione off.
- ▶ Con il fermo del connettore del cavo allineato al connettore, inserire il connettore del cavo nel connettore di interfaccia fino a bloccare in sede il fermo.

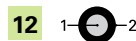

12 Connettore audio

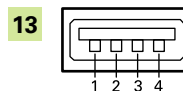

13 Connettore USB

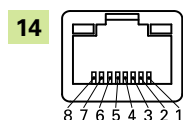

14 Connettore interruttore a pedale/
tastiera remota

7. Elementi di comando

Parte frontale

A Schermo LCD

B Softkey: passaggio alle funzioni di supporto

C Tasto asse X: azzeramento e congelamento asse X

D Tasti di comando: controllo della misurazione

E Tasti freccia: navigazione nei menu

Parte frontale (cont.)

F Tasti grandi: programmabili per funzioni di uso frequente

G Tastiera numerica: inserimento di dati numerici

H Tasto Invio: trasmissione dei dati di misura a PC, stampante USB o chiave USB

I Tasto LCD On/Off: accensione o spegnimento dello schermo LCD, cancellazione di funzioni dalla relativa lista

ND 1100 QUADRA-CHEK

Istruzioni di installazione

Istruzioni per l'uso disponibili all'indirizzo www.heidenhain.it

8. Accensione iniziale

Per accendere il prodotto:

- ▶ Premere il lato On (alimentazione) dell'interruttore di accensione per alimentare il prodotto. Viene visualizzata la videata di avvio.

9. Manutenzione

Le procedure di manutenzione descritte nelle presenti istruzioni possono essere richieste durante l'installazione del prodotto. Per maggiori informazioni sulla manutenzione, consultare le **Istruzioni per l'uso di ND 1100 QUADRA-CHEK**.

Pulizia

**Attenzione! Pericolo di scosse elettriche!**

Durante la pulizia sono possibili scosse elettriche da componenti pericolosi sotto tensione se penetra liquido nel prodotto.

Per evitare il rischio, disinserire sempre il prodotto, scollegare il cavo di alimentazione e non utilizzare mai un panno troppo imbevuto d'acqua.

**Avvertenza**

Non utilizzare mai detersivi abrasivi, forti o solventi per evitare di danneggiare il prodotto.

Per la pulizia:

- ▶ Verificare che l'interruttore di accensione sia in posizione off
- ▶ Scollegare il cavo di alimentazione dalla rete
- ▶ Passare sulle superfici esterne un panno inumidito con acqua e detersivo delicato

ND 1100 QUADRA-CHEK

Istruzioni di installazione

Istruzioni per l'uso disponibili all'indirizzo www.heidenhain.it

Sostituzione del fusibile



Attenzione! Pericolo di scosse elettriche!

Durante la sostituzione del fusibile è possibile toccare componenti pericolosi sotto tensione.

Per evitare il rischio, spegnere sempre lo strumento e scollegare il cavo di alimentazione.



Avvertenza

Utilizzare esclusivamente fusibili sostitutivi conformi alle specifiche per evitare di danneggiare il prodotto.

Per sostituire il fusibile:

- ▶ Verificare che l'interruttore di accensione sia in posizione off
- ▶ Scollegare il cavo di alimentazione dalla rete
- ▶ Utilizzare un piccolo cacciavite a taglio dritto per sbloccare i fermi del portafusibili
- ▶ Rimuovere il portafusibili e il fusibile bruciato
- ▶ Inserire il nuovo fusibile nel portafusibili
- ▶ Reinscrivere il portafusibili e spingerlo fino a ribloccare i fermi

4

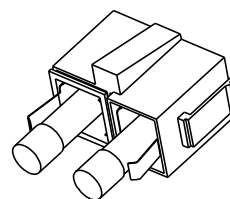

Portafusibili e fusibili

ND 1100 QUADRA-CHEK

Instrucciones de instalación

Las instrucciones de funcionamiento están disponibles en www.heidenhain.de

1. Utilización de estas instrucciones



Las instrucciones de instalación contenidas en este documento proporcionan la información necesaria para la instalación de este producto. Dicha información únicamente es parte de la información disponible en las Instrucciones de Funcionamiento ND 1100 QUADRA-CHEK, 734641-xx. Las instrucciones de funcionamiento se pueden descargar en www.heidenhain.de.

Estas instrucciones están concebidas para la instalación, explotación y mantenimiento por parte de personal cualificado del **HEIDENHAIN ND 110x QUADRA-CHEK**.

Una **persona cualificada** es una persona cuya formación técnica, conocimiento y experiencia, así como el conocimiento de las reglas relevantes, le habilita para evaluar la tarea encargada y para detectar riesgos eventuales.

Mensajes utilizados en estas instrucciones

Los ejemplos siguientes muestran como se utilizan los mensajes de seguridad, daños en bienes y generales en estas instrucciones. Antes de continuar, es preciso leer y comprender estos tipos de mensajes para evitar lesiones o daños en bienes.

-  Mensajes sobre otros mensajes de seguridad. Estas directivas adicionales no se refieren directamente a riesgos específicos, sino que contienen información que fomenta la atención y el uso de los mensajes de seguridad específicos.
-  **¡Atención!**
Mensajes que proporcionan información sobre la naturaleza de una situación peligrosa, las consecuencias en caso de no evitarla, y los métodos para evitarla.
-  **Aviso**
Mensajes que principalmente proporcionan información sobre situaciones que pueden provocar daños en bienes, las consecuencias potenciales en caso de no evitar estas situaciones, y mensajes de consejos generales.

Fuentes utilizadas en este manual

Elementos de interés especial o **conceptos** que se resaltan para el usuario se muestran en negrita.

2. Información del modelo

La presente guía cubre muchos productos. Siempre que sea posible, se emplea el nombre del producto mostrado en la página de portada. Si una característica pertenece a una variante específica del producto, se muestran el nombre de producto específico o bien el nombre del producto y el ID. En algunos casos, se muestra una "x" en el nombre del producto para representar la característica descrita y está disponible en múltiples tipos y variantes del producto.

Esta guía cubre las especificaciones, el montaje y la instalación de los modelos siguientes:

Nombre de producto	ID
ND 1100 QUADRA-CHEK	665405-xx

-  **Aviso**
Verifique que estas instrucciones de instalación son válidas comprobando que el índice en la etiqueta **1** concuerda con el índice que aparece en la lista en www.heidenhain.de. Si estas instrucciones no son válidas, se deben descargar las instrucciones de instalación aplicables desde www.heidenhain.de.
Un índice puede no estar presente en todos los productos.

Contenido	
Utilización de estas instrucciones	35
Información del modelo.....	35
Seguridad	36
Especificaciones	36
Fijación	37
Instalación	38
Elementos de mando:	40
Primera puesta en marcha	41
Mantenimiento	41

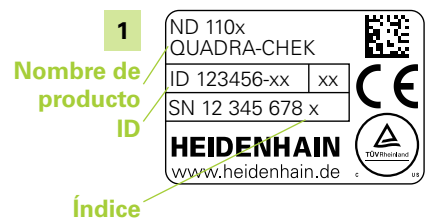

Etiqueta ID

ND 1100 QUADRA-CHEK

Instrucciones de instalación

Las instrucciones de funcionamiento están disponibles en www.heidenhain.de

3. Seguridad

Los mensajes siguientes proporcionan información de seguridad para evitar lesiones y daños en el producto:



Antes de la utilización, es preciso leer y comprender estas instrucciones para evitar lesiones incluso mortales.



Al abrir la unidad, podrían quedar accesibles piezas en tensión que representan un peligro. No abrir la unidad. En su interior no se encuentran componentes que requieren mantenimiento.



La protección proporcionada por el equipo puede resultar ineficaz si no se utiliza de una manera predefinida. Utilice el producto únicamente para su uso previsto.



Aviso

Guardar este documento para referencias futuras respecto a seguridad, funcionamiento y manejo de esta unidad.

4. Especificaciones

La ND 110x QUADRA-CHEK es una unidad de evaluación apta principalmente para tareas de posicionamiento en equipos de posicionamiento y dispositivos de medición. Utilizar la ND 1100 QUADRA-CHEK en equipos y máquinas de medición para adquisición de datos y su transmisión a un PC. La unidad ha sido desarrollada únicamente para su utilización en interiores. Los componentes del ND 1100 QUADRA-CHEK solo se deben instalar según la descripción en estas instrucciones. Solo personal cualificado debe realizar el montaje, la instalación y el mantenimiento.

Alimentación: 100 VCA ... 240 V (-15 % ... +10 %)
50 Hz ... 60 Hz (± 3 Hz)
(máx. 100 W)

Fusibles recambiables: T 1,6 A / 250 V, 5 mm x 20 mm,
Cantidad: 2

Condiciones ambientales

Temperatura de funcionamiento: 0°C ... 45°C ...

Temperatura de almacenamiento: -20°C ... 70°C ...

Humedad relativa: ≤ 80 %

Altitud: ≤ 2000 m

Protección: IP00, panel frontal IP40

Clase de sobretensión: II, la alimentación del equipo está prevista desde la red del edificio

Grado de contaminación: 2

Peso: ND con soporte: aprox. 4,8 kg
ND con adaptador de montaje: aprox. 2 kg

Símbolos de seguridad

Cuando los símbolos siguientes aparecen en el producto, éstos alertan sobre informaciones importantes de seguridad.

Descripción de los símbolos

2		Véase la información adjunta o documentación para la protección contra lesiones o de prevención de daños en el producto.
6		Conector de tierra
3		Posición "ON" (alimentación) del interruptor principal
3		Posición "OFF" (alimentación) del interruptor principal

ND 1100 QUADRA-CHEK

Instrucciones de instalación

Las instrucciones de funcionamiento están disponibles en www.heidenhain.de

5. Fijación

Los artículos siguientes forman parte del producto:

- Cable de conexión a la alimentación eléctrica
- Soporte o adaptador de montaje
- Instrucciones de instalación de la ND 1100 QUADRA-CHEK

Los accesorios siguientes están disponibles para este producto:

- Interruptor de pedal, ID 681041-01
- Teclado remoto, ID 681043-01
- Soporte, ID 382892-02
- Adaptador para montaje, ID 682419-01

Para obtener más información, ver "Accessories and connector pin assignments" en la página 116. Para obtener información adicional, véanse las instrucciones incluidas en la información suministrada con los accesorios.



No montar en una posición que dificulte el acceso al interruptor principal o al cable de alimentación.

La ND 110x QUADRA-CHEK puede utilizarse como una unidad de sobremesa cuando se dispone sobre el soporte provisto. A continuación, la lectura puede hacerse bascular adelante y atrás hasta 20° para obtener un mejor ángulo de lectura.

La ND 110x QUADRA-CHEK se fija a las ranuras giratorias del soporte mediante un tornillo sin cabeza (5), un tornillo con cabeza (1) y arandelas (2, 3 & 4).

Para el ensamblaje con el soporte:

- ▶ Ensamblar la unidad con el soporte tal como se muestra a la derecha.
- ▶ Apretar parcialmente el tornillo con cabeza y el tornillo sin cabeza.
- ▶ Ajustar la unidad a la posición de inclinación deseada.
- ▶ Apretar completamente el tornillo con cabeza y el tornillo sin cabeza.

Colocación y fijación en un banco de trabajo

Disponer la unidad sobre una superficie plana y estable, o atornillarla en su base a una superficie estable con cuatro tornillos M5 utilizando la plantilla de taladros mostrada a la derecha. "Dimensions" en la página 115

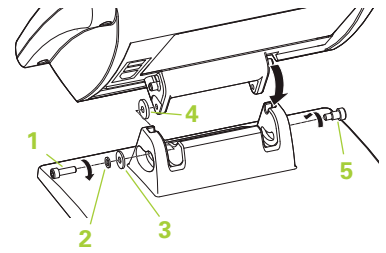

Montaje del soporte

ND 1100 QUADRA-CHEK

Instrucciones de instalación

Las instrucciones de funcionamiento están disponibles en www.heidenhain.de

6. Instalación



La seguridad de un sistema donde se integra este producto es responsabilidad del montador o instalador del sistema.

Interfaces

Lado posterior

3 Interruptor de alimentación

4 Portafusibles sustituible 

5 Conector de red

6 Borna de toma de tierra 
véase aviso

7 Entradas de encoder, Ejes X, Y, Z y Q para encoders lineales

8 Interfaz RS-232-C para la conexión de un PC. El cable RS-232 no debe tener cruces.

9 No utilizado

Lado izquierdo

10 Conector de palpador para el sensor de palpador de 5 contactos

11 Conector de palpador para el sensor palpador de 15 contactos de HEIDENHAIN

12 Salida de audio para 3,5 mm
Conector para auriculares / altavoz monofónico, 8 Ohmios

13 Interfaz USB tipo A para impresora o almacenamiento de datos

14 Interfaz para accesorio remoto RJ-45 para interruptor de pie opcional o para un teclado remoto.

Cable de conexión a la alimentación eléctrica

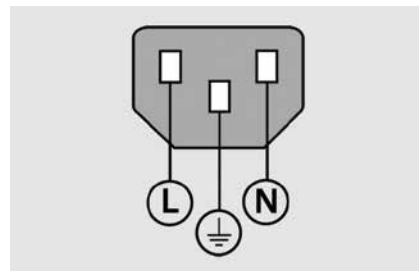

L: Tensión de alimentación (marrón)

N: Neutral (azul)

 Conexión de conductor de protección (tierra) (verde/amarillo)

3-conductor (con tierra)

Sección mínima del cable: 0,75 mm²

Longitud máx. de cable: 3 m



Aviso

No establezca ni interrumpa ninguna conexión mientras la unidad esté conectada a la corriente. Podrían ocasionarse daños a los componentes internos.



Aviso

Es necesario conectar la borna de tierra situada en la parte trasera del producto con el punto de tierra central de la máquina. Sección mínima del cable de conexión: 6 mm². Nunca utilice el equipo sin la toma de tierra adecuada.

Conexión eléctrica



¡Atención! ¡Riesgo de descarga eléctrica!

Si este equipo no dispone de una toma de tierra adecuada existe riesgo de descargas eléctricas.

A fin de prevenir riesgos, siempre utilizar un cable de alimentación de 3 hilos (con tierra) y asegurar la buena conexión de la tierra con la instalación del edificio.



¡Atención! ¡Riesgo de incendio!

Si se utiliza un cable de alimentación que no cumpla con las especificaciones mínimas, existe riesgo de incendio.

Para evitar peligros, utilice siempre un cable de alimentación que cumpla o mejore las especificaciones mínimas indicadas.

ND 1100 QUADRA-CHEK

Instrucciones de instalación

Las instrucciones de funcionamiento están disponibles en www.heidenhain.de

Conexión de un cable de alimentación

Para conectar un cable de alimentación

- ▶ Asegurarse de que el interruptor principal se encuentra en la posición Off.
- ▶ Comprobar que el cable de red está desenchufado de la alimentación principal.
- ▶ Inserte el terminal hembra del cable de alimentación en la conexión eléctrica en la parte posterior del producto.
- ▶ Conectar a la alimentación principal el extremo macho del cable de alimentación.

Conexiones de interfaz de datos



Aviso

Este producto contiene componentes que pueden quedar dañados por **descargas electrostáticas (ESD)**. Observe las precauciones para el manejo de aparatos sensibles a ESD y tocar los contactos de conector solo después de asegurar una toma de tierra adecuada.

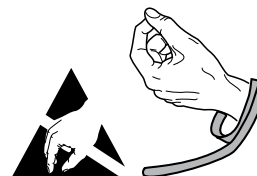

Observe la precauciones sobre el manejo ESD

Conexión de un encóder

Este producto se puede utilizar con encóders lineales y rotativos que proporcionan señales digitales de nivel TTL y señales de 1 Vpp.. El cable de conexión no debe de exceder una longitud de 30 m.

Para conectar un cable de encóder:

- ▶ Asegurarse de que el interruptor principal se encuentra en la posición Off
- ▶ Conecte el cable de interfaz a su conector
- ▶ Apriete los tornillos del conector de cable hasta que queden fijamente conectados

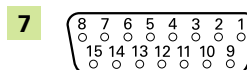

Conector de 1 Vpp

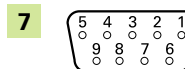

Conector de TTL

Conexión de un cable RS-232-C

Este producto proporciona una conexión de RS-232 para comunicación de PC. Para más información sobre las comunicaciones RS-232, véase las Instrucciones de Funcionamiento ND 1100 QUADRA-CHEK.

Para conectar un cable RS-232:

- ▶ Asegurarse de que el interruptor principal se encuentra en la posición Off.
- ▶ Conecte el cable de interfaz a su conector
- ▶ Apriete los tornillos del conector de cable hasta que queden fijamente conectados



Conector de RS-232-C

Conexión de una sonda de contacto de 5 pines

Este producto proporciona una conexión para una sonda de contacto de 5 pines.

Para conectar un cable de sonda de contacto de 5 pines:

- ▶ Asegurarse de que el interruptor principal se encuentra en la posición Off.
- ▶ Insertar el cable de interfaz a su conector.

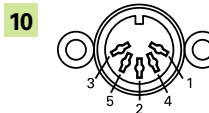

Sonda de contacto de 5 pines

Conexión de una sonda de contacto universal de HEIDENHAIN

Este producto proporciona una conexión para una sonda de contacto universal de HEIDENHAIN.

Para conectar un cable de sonda de contacto universal del HEIDENHAIN:

- ▶ Asegurarse de que el interruptor principal se encuentra en la posición Off
- ▶ Conecte el cable de interfaz a su conector
- ▶ Apriete los tornillos del conector de cable hasta que queden fijamente conectados

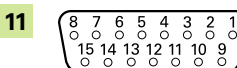

Sonda de contacto universal de HEIDENHAIN

ND 1100 QUADRA-CHEK

Instrucciones de instalación

Las instrucciones de funcionamiento están disponibles en www.heidenhain.de

Conexión de un cable de audio

Este producto proporciona un conector de 3,5 mm para su utilización con auriculares o altavoces.

Para conectar un cable de audio:

- ▶ Asegurarse de que el interruptor principal se encuentra en la posición Off.
- ▶ Insertar el cable de audio al conector.

Conectar un cable USB

Este producto dispone de una conexión USB para la comunicación con la impresora y el dispositivo de almacenamiento de datos. Para más información sobre las comunicaciones USB, véase las Instrucciones de Funcionamiento ND 1100 QUADRA-CHEK.

Para conectar una impresora USB o un dispositivo USB de almacenamiento de datos:

- ▶ Asegurarse de que el interruptor principal se encuentra en la posición Off.
- ▶ Inserte un cable USB de impresora (tipo A) o un dispositivo de almacenamiento de datos USB en el puerto USB.

Conectar un interruptor de pedal o un teclado remoto

Este producto proporciona una conexión de teclado remoto/interruptor de pedal RJ-45 para utilizarse con un interruptor de pedal de HEIDENHAIN (ID 681041-01) o con un teclado remoto de HEIDENHAIN (ID 681043-01).

Para conectar un cable de teclado remoto/interruptor de pedal RJ-45:

- ▶ Asegurarse de que el interruptor principal se encuentra en la posición Off.
- ▶ Con la pestaña de bloqueo del conector del cable alineada con el conector, insertar el conector del cable en el conector de la interfaz hasta que la pestaña quede bloqueada en su posición.

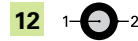

12 Conector de audio

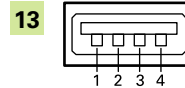

13 Conector USB

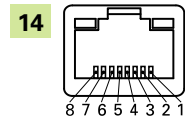

14 Conector de conmutador de pedal/teclado remoto

7. Elementos de mando:

Frontal	
A	Pantalla LCD
B	Softkeys: Cambiar a funciones auxiliares
C	Tecla del eje X: Ejes X congelado y cero
D	Teclas de comando: Controlar medición
E	Teclas de flecha: Menú de navegación

Frontal (cont.)	
F	Teclas anchas: Programables para funciones de uso frecuente
G	Teclado numérico: Introducir datos numéricos
H	Tecla Enviar: Transmitir los datos de medición a un PC, una impresora USB o a una memoria USB
I	Tecla LCD on/off: Encender o apagar la pantalla LCD o borrar las características de la lista

ND 1100 QUADRA-CHEK

Instrucciones de instalación

Las instrucciones de funcionamiento están disponibles en www.heidenhain.de

8. Primera puesta en marcha

Para alimentar con corriente el producto

- ▶ Pulse sobre el extremo ON (alimentación) del interruptor principal para alimentar con corriente el producto. Se muestra una ventana inicial.

9. Mantenimiento

Los procedimientos de mantenimiento descritos en estas instrucciones pueden ser necesarios durante la instalación del producto. Para más información sobre el mantenimiento, véase las **Instrucciones de Funcionamiento ND 1100 QUADRA-CHEK**.

Limpieza



¡Atención! ¡Riesgo de descarga eléctrica!

Durante la limpieza es posible que se desvíe corriente de los componentes bajo tensión si agua penetra en el producto.

Para evitar peligros, siempre desconecte la alimentación del producto, desenchufe el cable de alimentación y nunca utilice un trapo muy mojado o saturado con agua.



Aviso

Nunca utilice productos abrasivos, detergentes agresivos o disolventes para evitar daños en el producto.

Para limpiar:

- ▶ Asegurarse de que el interruptor principal se encuentra en la posición Off
- ▶ Desconectar el cable de alimentación de la fuente de alimentación
- ▶ Frote las superficies exteriores con un trapo humedecido con agua y un detergente suave doméstico.

ND 1100 QUADRA-CHEK

Instrucciones de instalación

Las instrucciones de funcionamiento están disponibles en www.heidenhain.de

Sustitución de un fusible



¡Atención! ¡Riesgo de descarga eléctrica!

Durante la sustitución de un fusible, es posible el contacto con componentes bajo tensión.

Para evitar el peligro, siempre desconectar el producto y separar el cable de alimentación.



Aviso

Solo utilizar fusibles de recambio que cumplan con las especificaciones indicadas para evitar daños en el producto.

Para sustituir un fusible:

- ▶ Asegurarse de que el interruptor principal se encuentra en la posición Off
- ▶ Desconectar el cable de alimentación de la fuente de alimentación
- ▶ Utilizar un destornillador de punta plana para desencajar las pestañas de bloqueo en el portafusibles
- ▶ Quitar el portafusibles y extraer el fusible fundido.
- ▶ Insertar el fusible nuevo en el portafusibles.
- ▶ Volver a insertar el portafusibles y empujarlo suavemente hacia dentro, hasta que las pestañas de bloqueo vuelvan a encajar

4

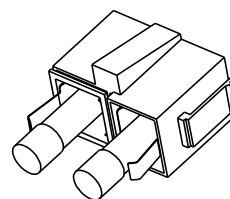

Portafusibles y fusibles

Installationsanvisning

Bruksanvisning finns tillgänglig på www.heidenhain.de

1. Hur denna instruktion skall användas

Installationsanvisningarna i detta dokument ger nödvändig information för att installera denna produkt. Denna information är ett förkortat utdrag från informationen tillgänglig i Bruksanvisningen för ND 1100 QUADRA-CHEK, 734641-xx. Bruksanvisningen kan laddas ner från www.heidenhain.de.

Dessa instruktioner är avsedda för personer som är kvalificerade att installera, handha och använda **HEIDENHAIN ND 110x QUADRA-CHEK**.

Kvalificerad person är någon med teknisk utbildning, kunskap och erfarenhet, samt kunskap om det relevanta systemet och regler kvalificerar personen att utvärdera den delegerade uppgiften och upptäcka eventuella risker.

Meddelanden som visas i denna instruktion

Följande exempel visar hur meddelanden som berör säkerhet, skador på utrustning och generella råd visas i denna instruktion. Läs och förstå dessa typer av meddelanden innan du fortsätter för att undvika personskador och skador på utrustningen.



Meddelanden om andra säkerhetsmeddelanden. Dessa tilläggsinstruktioner pekar inte på några specifika risker, utan ger istället information för att tydliggöra specifika säkerhetsmeddelanden.



Varning!

Meddelanden som ger information om farliga situationer, konsekvenserna om man inte undviker en farlig situation samt metoder för att undvika en farlig situation.



Notering

Meddelanden som primärt ger information om situationer som kan leda till att utrustning skadas, de potentiella konsekvenserna om situationerna inte undviks eller metoder för att undvika situationerna och generella råd.

Typsnitt som används i denna instruktion

Objekt av särskilt intresse eller **begrepp** som betonas för användaren visas med fet stil.

2. Modellinformation

Den här guiden behandlar flera produkter. När det är möjligt, används produktnamnet som anges på framsidan. När en funktion gäller en specifik produkt, anges det specifika produktnamnet eller produktnamnet och ID. I vissa fall visas ett "x" som produktnamn för att visa att den beskrivna funktionen finns tillgänglig för flera produktvarianter och typer. Denna beskrivning avser specifikationer, montering och installation av följande modeller:

Produktnamn	ID
ND 110x QUADRA-CHEK	665405-xx



Notering

Verifiera att denna installationsanvisning är giltig genom att index på etiketten **1** stämmer med index som listas på www.heidenhain.de. Om dessa instruktioner inte stämmer, ladda ner rätt installationsanvisning från www.heidenhain.de. Det finns inte index på alla produkter.

Innehåll

Hur denna instruktion skall användas.....	43
Modellinformation	43
Säkerhet	44
Specifikationer	44
Montering	45
Installation	46
Driftknappar.....	48
Initial uppstart	49
Underhåll.....	49

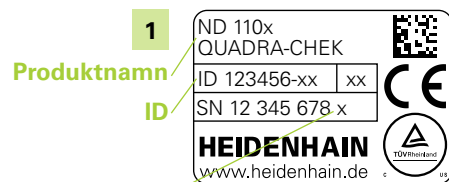

ID label

ND 1100 QUADRA-CHEK

Installationsanvisning

Bruksanvisning finns tillgänglig på www.heidenhain.de

3. Säkerhet

Följande meddelanden ger säkerhetsinformation för att undvika personskador och skador på utrustningen:



Läs och förstå dessa instruktioner innan användning för att undvika risken för personskador eller dödsfall.



Det finns risk för kontakt med farliga strömförande delar om enheten öppnas. Öppna inte enheten. Det finns inte några reparerbara komponenter inuti.



Skyddet som utrustningen ger kan sättas ur funktion om den används på ett felaktigt sätt. Använd inte denna produkt på något annat sätt än vad den är avsedd för.



Notering

Spara denna dokumentation för framtida bruk beträffande säkerhet, handhavande och hantering av enheten.

4. Specifikationer

ND 110x QUADRA-CHEK är en avancerad utvärderingsenhet främst anpassad för positioneringsuppgifter i positioneringsutrustning och mätfixturer. Använd ND 1100 QUADRA-CHEK i mätutrustning och mätmaskiner för insamling av data och att vidarebefordra dessa till en PC. Enheten är enbart konstruerad för användning inomhus. ND 1100 QUADRA-CHEK komponenter skall enbart installeras i enlighet med beskrivningarna i denna instruktion. Montering, installation och underhåll får enbart utföras av kvalificerad personal.

Nätanslutning: AC 100 V ... 240 V (-15 % ... +10 %)
50 Hz ... 60 Hz (± 3 Hz)
(max. 100 W)

Utbytbara säkringar: T 1.6 A / 250 V, 5 mm x 20 mm,
Antal: 2

Omgivningsförhållanden

Drifttemperatur: 0 °C ... 45 °C
Lagringstemperatur: -20 °C ... 70 °C
Relativ luftfuktighet: ≤ 80 %
Altitud: ≤ 2000 m
Skyddsklass: IP00, frontpanel IP40
Överspänningsklass: II, utrustning avsedd för att anslutas till byggnadens strömnät
Föreningegrad: 2
Vikt: ND med montagefot: ca. 4.8 kg
ND med monteringsadapter: ca. 2 kg

Säkerhetsymboler

Där följande säkerhetssymboler visas på produkten indikerar de viktig säkerhetsinformation.

Symbolbeskrivning

2		Beakta informationen eller dokumentationen för att undvika personskada eller att utrustningen förstörs
6		Jordanslutning
3		Nätströmbrytare "På" position
3		Nätströmbrytare "Av" position

ND 1100 QUADRA-CHEK

Installationsanvisning

Bruksanvisning finns tillgänglig på www.heidenhain.de

5. Montering

Följande komponenter levereras tillsammans med produkten:

- Nätspänningskabel
- Montagefot och monteringsadapter
- ND 1100 QUADRA-CHEK Installationsanvisning

Följande tillbehör finns till denna produkt:

- Fotmanöverdon, ID 681041-01
- Fjärrknappsats, ID 681043-01
- Montagefot, ID 382892-02
- Montageringsadapter, ID 682419-01

Läs "Accessories and connector pin assignments" på sida 116 för ytterligare information. Mer information finner du i instruktionerna som levereras tillsammans med ett tillbehör.



Montera inte i en position som gör det svårt att komma åt strömbrytaren eller nätsladden.

ND 110x QUADRA-CHEK kan användas som en bordsenhet om den placeras i den medföljande montagefoten. Lägesindikatorn kan då lutas framåt och bakåt upp till 20° för att erhålla bästa avläsningsvinkel. ND 110x QUADRA-CHEK låses till montagefotens vridspår med en gängad tapp (5), en skruv (1) och brickor (2, 3 & 4).

För att fästa montagefoten:

- ▶ Placera enheten i montagefoten på det sätt som visas till höger.
- ▶ Skruva fast skruvarna lätt.
- ▶ Justera enheten till önskad lutning.
- ▶ Skruva fast skruvarna helt och hållet.

Placering på bänk och montering

Placera enheten på ett plant och stabilt underlag eller skruva fast den i ett stabilt underlag underifrån med hjälp av fyra M5 skruvar i den hålbild som visas i "Dimensions" på sida 115

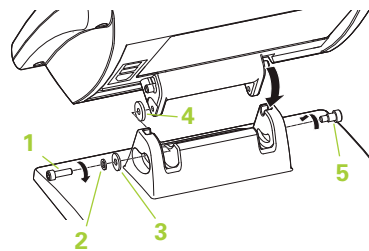

Installation montagefot

ND 1100 QUADRA-CHEK

Installationsanvisning

Bruksanvisning finns tillgänglig på www.heidenhain.de

6. Installation



Ansvar för säkerheten i alla system där denna produkt används ligger hos den som monterar eller installerar systemet.

Gränssnitt

Baksida	
3	Strömbrytare
4	Hållare för utbytbar säkring 
5	Nätkontakt
6	Jordanslutning se varning 
7	Mät-systems ingångar , X-, Y-, Z- och Q-axel för linjära mätsystem
8	RS-232-C interface för anslutning till PC. RS-232 kabel får inte vara byglad
9	Används ej

Vänster sida	
10	Probkontakt för 5-polig probsensor
11	Probkontakt för universell HEIDENHAIN 15-polig probsensor
12	Audio ut för 3.5 mm hörluranslutning / högtalaranslutning, mono, 8 Ohm
13	USB typ A interface för skrivare eller datalagring
14	Interface för fjärrtillbehör RJ-45 för tillbehör fotmanöverdon eller knappsats.

Nätspänningskabel

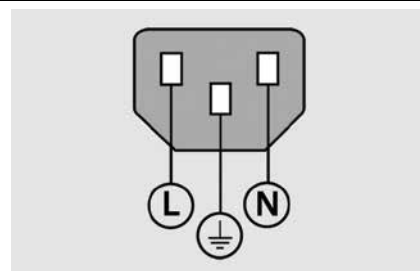

L:	Fas (brun)
N:	Nolla (blå)
	Skyddsjord (grön/gul)
Uttag med 3 ledare (jordat)	
Min. kabelarea: 0.75 mm ²	
Max. kabellängd: 3 m	



Notering

Anslut inte och ta inte bort några anslutningar när enheten är påslagen. Detta kan resultera i skador på interna komponenter.



Notering

Det är nödvändigt att ansluta skyddsjordskruven på produktens baksida till maskinens centrala jordpunkt. Minimum kabelarea för anslutningskabeln: 6 mm². Använd aldrig denna utrustning utan korrekt jordning.

Elektrisk anslutning



Varning! Risk för elektrisk stöt

Det finns risk för elektrisk stöt om denna produkt inte är korrekt jordad. För att undvika risken, använd alltid en nätspänningskabel med tre ledare och säkerställ att jorden är korrekt ansluten till byggnadens strömnät.



Varning! Brandrisk

Brandrisk föreligger om en nätspänningskabel som inte uppfyller minimum specifikationerna används. För att undvika risken, använd alltid en nätspänningskabel som uppfyller eller överstiger de angivna minimum specifikationerna.

ND 1100 QUADRA-CHEK

Installationsanvisning

Bruksanvisning finns tillgänglig på www.heidenhain.de

Ansluta en nätspänningskabel

För att ansluta en nätspänningskabel:

- ▶ Verifiera att strömbrytaren är avstängd.
- ▶ Verifiera att nätspänningskabeln har kopplats bort från elnätet.
- ▶ Sätt i nätspänningskabelns honände i nätkontakten på produktens baksida.
- ▶ Anslut nätspänningskabelns hanände till nätuttaget.

Datagränssnitt



Notering

Denna produkt innehåller komponenter som kan förstöras vid **elektrostatisk urladdning (ESD)**. Observera försiktighetsåtgärder vid hantering av ESD-känsliga utrustningar och ta aldrig på kontaktstift utan att vara korrekt jordad.

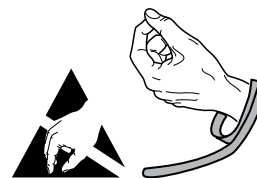

Observera försiktighetsåtgärder vid ESD hantering

Ansluta ett mätsystem

Denna produkt kan användas tillsammans med linjära och roterande mätsystem som har signaler med TTL-nivå och 1 Vpp. Anslutningskablarna får inte vara längre än 30 m.

För att ansluta en mätsystems-kabel:

- ▶ Verifiera att strömbrytaren är avstängd
- ▶ Anslut interfacekabeln till dess kontakt.
- ▶ Dra åt kabelkontaktens skruvar så att kontakten inte glappar.

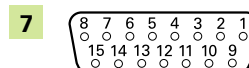

1 Vpp-kontakt

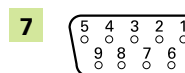

TTL-kontakt



RS-232-C kontakt

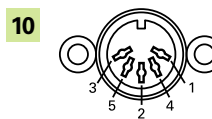

5-polig touch probe

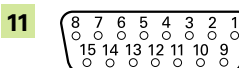

Universell HEIDENHAIN touch probe

Ansluta en RS-232-C-kabel

Denna produkt är RS-232-anslutning för kommunikation med PC. Mer information om RS-232-kommunikation finner du i ND 1100 QUADRA-CHEK Bruksanvisning.

Att ansluta en RS232-kabel:

- ▶ Verifiera att strömbrytaren är avstängd.
- ▶ Anslut interfacekabeln till dess kontakt.
- ▶ Dra åt kabelkontaktens skruvar så att kontakten inte glappar.

Ansluta en 5-polig touch probe

Denna produkt är försedd med en anslutning för 5-polig touch probe.

För att ansluta en 5-polig touch probe:

- ▶ Verifiera att strömbrytaren är avstängd.
- ▶ Koppla interfacekabeln till dess kontakt.

Ansluta en universell HEIDENHAIN touch probe

Denna produkt är försedd med en anslutning för universell HEIDENHAIN touch probe.

För att ansluta en universell HEIDENHAIN touch probe kabel:

- ▶ Verifiera att strömbrytaren är avstängd
- ▶ Anslut interfacekabeln till dess kontakt
- ▶ Dra åt kabelkontaktens skruvar så att kontakten inte glappar

ND 1100 QUADRA-CHEK

Installationsanvisning

Bruksanvisning finns tillgänglig på www.heidenhain.de

Ansluta en audiokabel

Denna produkt är försedd med en 3.5 mm kontakt för användning tillsammans med hörlurar eller högtalare.

För att ansluta en audiokabel:

- ▶ Verifiera att strömbrytaren är avstängd.
- ▶ Koppla in audiokabeln till dess kontakt.

Ansluta en USB-kabel

Denna produkt är försedd med en USB-anslutning kommunikation med skrivare och datalagringsenheter. Mer information om USB-kommunikation finner du i ND 1100 QUADRA-CHEK Bruksanvisning.

För att ansluta en USB-skrivare eller -datalagringsenhet:

- ▶ Verifiera att strömbrytaren är avstängd.
- ▶ Koppla in en USB (typ A) skrivarkabel eller en USB-datalagringsenhet till produktens USB-port.

Ansluta fotmanöverdon eller fjärrstyrningsknappsats

Denna produkt är försedd med en RJ-45-kontakt för anslutning av HEIDENHAIN fotmanöverdon (ID 681041-01) eller HEIDENHAIN fjärrstyrningsknappsats (ID 681043-01).

För att ansluta en fotmanöverdon eller fjärrstyrningsknappsats med RJ-45-kabel:

- ▶ Verifiera att strömbrytaren är avstängd.
- ▶ Stoppa in kabelkontakten med låshaken i anslutningskontaktens riktning tills haken låser kabeln på plats.

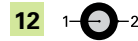

12 Audiokontakt

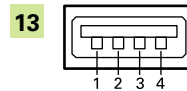

13 USB-kontakt

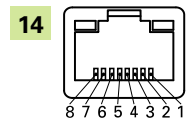

14 Fotmanöverdon-/fjärrknappsats-kontakt

7. Driftknappar

Framsida	
A	LCD bildskärm
B	Softkeys: Skiftar för att stödja funktioner
C	X axelknapp: Nolla och fryser X-axeln
D	Kommandoknappar: Styra mätning
E	Pilknappar: Menynavigering

Framsida (forts.)	
F	Breda knappar: Programmerbara för vanliga förekommande funktioner
G	Numerisk knappsats: Ange numeriska data
H	Sändknapp: Överför mätdata till PC, USB-skrivare eller USB-enhet
I	LCD på/av knapp: Stänger av eller slår på LCD eller raderar dimensioner från dimensionslistan.

ND 1100 QUADRA-CHEK

Installationsanvisning

Bruksanvisning finns tillgänglig på www.heidenhain.de

8. Initial uppstart

Att starta produkten:

- ▶ Tryck på On sidan av nätströmbrytaren för att starta produkten. Uppstartsmenyn visas.

9. Underhåll

Underhållsåtgärderna som beskriv i denna instruktion kan behövas vid installation av produkten. Mer underhållsinformation finner du i **ND 1100 QUADRA-CHEK Bruksanvisning**.

Rengöring



Varning! Risk för elektrisk stöt

Vid rengöring kan kontakt med nätanslutna delar ske om vätska kommer in i produkten.

För att undvika risken, stäng alltid av produkten, koppla ur nätspänningskabeln och använd aldrig en trasa som är fylld med vatten eller som det droppa vatten från.



Notering

För att undvika skada på produkten skall slipande eller polerande rengöringsmedel, starka rengörings- eller lösningsmedel aldrig användas.

Att rengöra:

- ▶ Verifiera att strömbrytaren är avstängd
- ▶ Koppla ur nätspänningskabeln från nätkontakten
- ▶ Torka av den utvändiga ytan med en trasa lätt fuktad med vatten och mildt rengöringsmedel för hushållsbruk

ND 1100 QUADRA-CHEK

Installationsanvisning

Bruksanvisning finns tillgänglig på www.heidenhain.de

Att byta en säkring



Varning! Risk för elektrisk stöt

När en säkring byts finns risk att komma i kontakt med nätanslutna delar. För att undvika risken, stäng alltid av enheten och koppla ur nätspänningskabeln.



Notering

Använd enbart ersättningssäkringar med korrekt specifikation för att undvika skador på produkten.

Att byta en säkring:

- ▶ Verifiera att strömbrytaren är avstängd
- ▶ Koppla ur nätspänningskabeln från nätkontakten
- ▶ Använd en liten spårskruvmejsel för att öppna låshakarna på säkringshållaren
- ▶ Ta ut säkringshållaren och ta bort den trasiga säkringen
- ▶ Stoppa i en ny säkring i säkringshållaren
- ▶ Montera tillbaka säkringshållaren och tryck tills låshakarna fäster den är på plats

4

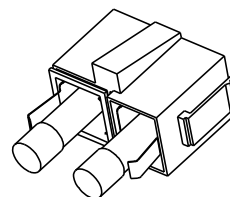

Säkringshållare och säkringar

Installatie-instructies

Bedieningsinstructies vindt u op www.heidenhain.de

1. Hoe moet u deze instructies gebruiken

In de installatie-instructies in dit document vindt u de vereiste informatie voor de installatie van dit product. Deze informatie maakt deel uit van de informatie die is opgenomen in de Bedieningsinstructies ND 1100 QUADRA-CHEK, 734641-xx. De bedieningsinstructies kunnen worden gedownload via www.heidenhain.de.

Deze instructies zijn bedoeld voor personeel dat gekwalificeerd is om de **ND 110x QUADRA-CHEK** te installeren, bedienen en onderhouden.

Een **gekwalificeerd persoon** is iemand die door technische opleiding, kennis en ervaring evenals kennis van de geldende voorschriften gekwalificeerd is om de opgedragen werkzaamheden uit te voeren en mogelijke gevaren te onderkennen.

In deze instructies getoonde pictogrammen en meldingen

In de onderstaande voorbeelden ziet u hoe pictogrammen en meldingen over veiligheid, materiële schade en algemene aanbevelingen in deze instructies worden aangegeven. Lees deze informatie goed door en zorg ervoor dat u alles begrijpt voordat u verdergaat, om letsel of materiële schade te voorkomen.



Informatie over andere veiligheidsmeldingen. Deze aanvullende richtlijnen hebben geen betrekking op specifieke gevaren, maar bieden informatie om het bewustzijn te vergroten en het gebruik van specifieke veiligheidsmeldingen te bevorderen.



Waarschuwing!

Meldingen die informatie verstrekken over de aard van een gevaarlijke situatie, de gevolgen van het niet voorkomen van een gevaarlijke situatie en methoden om gevaarlijke situaties te voorkomen.



Opmerking

Meldingen die hoofdzakelijk informatie verstrekken over situaties die kunnen leiden tot materiële schade, de mogelijke gevolgen van het niet voorkomen van situaties, of methoden om de situaties te voorkomen en algemene aanbevelingen.

In deze instructies gebruikte lettertypen

Belangrijke informatie of **begrippen** die van belang zijn voor de gebruiker, worden in vetschrift weergegeven.

2. Modelinformatie

Deze handleiding heeft betrekking op meerdere producten. De productnaam die op het voorblad is vermeld, wordt zoveel mogelijk gebruikt. Wanneer een kenmerk of functie betrekking heeft op een specifieke productvariant, wordt de specifieke productnaam of de productnaam en de ID vermeld. In bepaalde gevallen is er een "x" in de productnaam opgenomen om aan te geven dat het beschreven kenmerk of de beschreven functie bij meerdere productvarianten en -typen beschikbaar is.

Deze handleiding bevat specificaties en heeft betrekking op de montage en installatie voor de volgende modellen:

Productnaam	ID
ND 110x QUADRA-CHEK	665405-xx



Opmerking

Controleer of deze installatie-instructies van toepassing zijn door de index op het label **1** te vergelijken met de index die u vindt op de website www.heidenhain.de. Als deze instructies niet van toepassing zijn, download dan de van toepassing zijnde installatie-instructies via de website www.heidenhain.de. Niet alle producten zijn voorzien van een index.

Inhoud

Hoe moet u deze instructies gebruiken ...	51
Modelinformatie	51
Veiligheid	52
Specificaties	52
Montage	53
Installatie	54
Bedieningselementen	56
Eerste inschakeling	57
Onderhoud	57

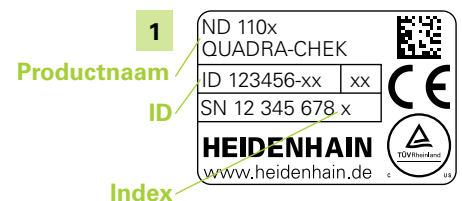

ID-label

ND 1100 QUADRA-CHEK

Installatie-instructies

Bedieningsinstructies vindt u op www.heidenhain.de

3. Veiligheid

In de onderstaande meldingen vindt u veiligheidsinformatie om letsel en beschadiging van het product te voorkomen:



Lees vóór gebruik deze instructies goed door en zorg ervoor dat u ze begrijpt, om het risico van (dodelijk) letsel te voorkomen.



Wanneer de unit wordt geopend, kunnen gevaarlijke stroomvoerende delen bloot komen te liggen. Open de unit niet. De unit bevat geen onderdelen die onderhoud vergen.



Oneigenlijk gebruik kan een nadelige invloed hebben op de beveiliging van de apparatuur. Gebruik dit product uitsluitend voor het beoogde gebruiksdoel.



Opmerking

Bewaar dit document voor toekomstige raadpleging in verband met de veiligheid, bediening van en omgang met het product.

4. Specificaties

De ND 110x QUADRA-CHEK is een geavanceerde evaluatie-unit die hoofdzakelijk geschikt is voor het uitvoeren van positioneringstaken op positioneer- en meetsystemen. Gebruik de ND 1100 QUADRA-CHEK op meetsystemen en meetmachines voor data-acquisitie en het doorsturen naar een pc. Deze unit is uitsluitend bedoeld voor binnengebruik. De componenten van de ND 1100 QUADRA-CHEK mogen uitsluitend overeenkomstig deze instructies worden geïnstalleerd. Montage, installatie en onderhoud mogen uitsluitend door gekwalificeerd personeel worden uitgevoerd.

Opgenomen vermogen: AC 100 V ...240 V (-15 % ...+10 %)
50 Hz ...60 Hz (± 3 Hz)
(max. 100 W)

Vervangbare zekeringen: T 1,6 A / 250 V, 5 mm x 20 mm,
aantal: 2

Omgevingscondities

Bedrijfstemperatuur: 0 °C ...45 °C

Opslagtemperatuur: -20 °C ...70 °C

Relatieve vochtigheid: ≤ 80 %

Hoogte: ≤ 2000 m

Beschermklasse: IP00, frontpaneel IP40

Overspanningsklasse: II, apparatuur bedoeld voor voeding via de gebouwbe-kabeling

Vervuilingklasse: 2

Gewicht: ND met montagevoet: ca. 4,8 kg
ND met adapter voor montagearm: ca. 2 kg

Veiligheidspictogrammen

Wanneer de onderstaande veiligheidspic-togrammen op het product zijn vermeld, wordt u attent gemaakt op belangrijke veiligheidsinformatie.

Beschrijving van het pictogram

2		Raadpleeg de bijbehorende informatie of documentatie om letsel of beschadiging van de unit te voorkomen.
6		Aardingsaansluiting (massa)
3		Stand aan/uit-schakelaar "AAN (voeding)".
3		Stand aan/uit-schakelaar "UIT (voeding)".

ND 1100 QUADRA-CHEK

Installatie-instructies

Bedieningsinstructies vindt u op www.heidenhain.de

5. Montage

De volgende onderdelen worden meegeleverd met het product:

- Netkabel
- Montagevoet of adapter voor montagearm
- Installatie-instructies voor ND 1100 QUADRA-CHEK

Voor dit product zijn de volgende accessoires leverbaar:

- Voetschakelaar, ID 681041-01
- Extern toetsenbord, ID 681043-01
- Montagevoet, ID 382892-02
- Adapter voor montagearm, ID 682419-01

Zie "Accessories and connector pin assignments" op pagina 116 voor meer informatie. Raadpleeg de met een accessoire meegeleverde instructies voor meer informatie.



Monteer het apparaat niet zodanig dat de aan/uit-schakelaar of voedingskabel moeilijk bereikbaar is.

De ND 110x QUADRA-CHEK kan als een tafelblad-unit worden gebruikt wanneer hij op de meegeleverde montagevoet wordt geplaatst. De uitlezing kan dan tot 20° naar voren of naar achteren worden gekanteld voor de beste afleeshoek. De ND 110x QUADRA-CHEK wordt met een borstbout (5), een kopbout (1) en onderleggingen (2, 3 en 4) bevestigd op de zwenksleuven van de montagevoet.

Montagevoet bevestigen:

- ▶ Bevestig de unit op de montagevoet zoals rechts afgebeeld.
- ▶ Draai de kop- en borstbout gedeeltelijk vast.
- ▶ Stel de unit in op de gewenste kantpositie.
- ▶ Draai de kop- en borstbout helemaal vast.

Plaatsing en montage op het werkoppervlak

Plaats de unit op een vlakke, stabiele ondergrond of monteer de unit vanaf de onderkant op een stabiele ondergrond met vier M5-bouten en maak daarbij gebruik van het gatenpatroon dat is afgebeeld in "Dimensions" op pagina 115

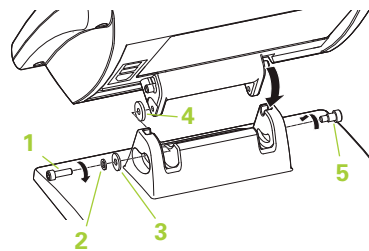

Montagevoet

ND 1100 QUADRA-CHEK

Installatie-instructies



Bedieningsinstructies vindt u op www.heidenhain.de

6. Installatie



De veiligheid van een systeem waarin dit product wordt gebruikt, is de verantwoordelijkheid van de monteur of installateur van het systeem.

Interfaces

Achter	
3	Aan/uit-knop
4	Vervangbare zekeringhouder 
5	Voedingsconnector
6	Aardaansluiting (massa) zie waarschuwing 
7	Encoderingsangen , X-, Y-, Z- en Q-as voor lineaire encoders
8	RS-232-C-interface voor pc-aansluiting. RS-232-kabel mag niet gekruist zijn
9	Niet gebruikt

Linkerkant	
10	Tasterconnector voor 5-polige tastersensor
11	Tasterconnector voor HEIDENHAIN 15-polige, universele tastersensor
12	Audio out voor 3,5mm-stekker voor hoofdtelefoon/luidspreker, monoraal, 8 ohm
13	USB-interface type A voor printer of gegevensopslag
14	Interface voor remote accessories RJ-45 voor optionele voetschakelaar of extern toetsenbord.

Netkabel

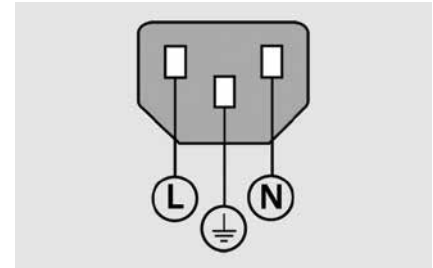

L:	netspanning (bruin)
N:	nulleider (blauw)
	Aardingsaansluiting (massa) (groen/geel)
3-aderig (geaard)	
Min. kabeldoorsnede: 0,75 mm ²	
Max. kabellengte: 3 m	



Opmerking

Wanneer de unit onder spanning staat, mogen geen connectoren worden aangebracht of losgekoppeld. Anders kunnen inwendige componenten beschadigd raken.



Opmerking

De aardingsaansluiting (massa) aan de achterkant van het product moet op het steppunt van de machinemassa worden aangesloten. Min. dwarsdoorsnede van de verbindingkabel: 6 mm². Gebruik dit apparaat nooit zonder goede aarding.

Elektrische aansluiting



Waarschuwing! Gevaar voor elektrische schokken

Als dit product niet goed is geaard, bestaat er gevaar voor elektrische schokken.

Om dit gevaar te voorkomen, moet u altijd een 3-aderige (geaarde) netkabel gebruiken en ervoor zorgen dat de massa goed is verbonden met de gebouwinstallatie.



Waarschuwing! Brandgevaar

Er bestaat brandgevaar als er een netkabel wordt gebruikt die niet aan de minimumvereisten voldoet.

Om dit gevaar te voorkomen, dient u altijd netkabels te gebruiken die minimaal voldoen aan de vermelde minimumvereisten.

ND 1100 QUADRA-CHEK

Installatie-instructies

Bedieningsinstructies vindt u op www.heidenhain.de

Netkabel aansluiten

Netkabel aansluiten:

- ▶ Controleer of de aan/uit-schakelaar UIT staat.
- ▶ Controleer of de netkabel is losgekoppeld van de netvoeding.
- ▶ Steek het busgedeelte van de netkabel in de voedingsconnector aan de achterkant van het product.
- ▶ Sluit het pengedeelte van de netkabel aan op de netvoeding.

Aansluitingen van data-interface



Opmerking

Dit product bevat onderdelen die beschadigd kunnen raken door **elektrostatische ontlading (ESD)**. Neem de voorzorgsmaatregelen in acht voor de omgang met ESD-gevoelige apparaten en raak nooit connectorpennen aan als ze niet goed geaard zijn.

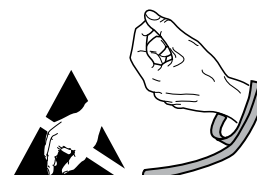

Neem de ESD-voorzorgsmaatregelen in acht

Een encoder aansluiten

Dit product kan worden gebruikt met lineaire en roterende encoders die digitale TTL-sig-naalniveaus en 1Vpp-signalen leveren. De verbindingkabel mag niet langer zijn dan 30 m.

Encoderkabel aansluiten:

- ▶ Controleer of de aan/uit-schakelaar UIT staat.
- ▶ Sluit de interfacekabel aan op de connector.
- ▶ Draai de schroeven van de kabelconnector goed vast.

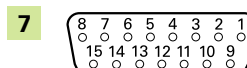

1Vpp-connector

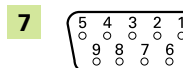

TTL-connector

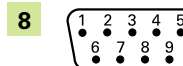

RS-232-C-connector

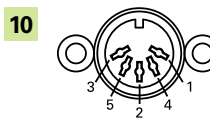

5-polige taster

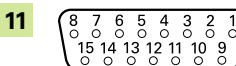

HEIDENHAIN universele taster

RS-232-C-kabel aansluiten

Dit product is voorzien van een RS-232-aansluiting voor pc-communicatie. Raadpleeg voor meer informatie over USB-communicatie de Bedieningsinstructies ND 1100 QUADRA-CHEK.

RS-232-kabel aansluiten:

- ▶ Controleer of de aan/uit-schakelaar UIT staat.
- ▶ Sluit de interfacekabel aan op de connector.
- ▶ Draai de schroeven van de kabelconnector goed vast.

5-polige taster aansluiten

Dit product heeft een aansluiting voor een 5-polige taster.

Kabel van een 5-polige taster aansluiten:

- ▶ Controleer of de aan/uit-schakelaar UIT staat.
- ▶ Steek de interfacekabel in de connector.

HEIDENHAIN universele taster aansluiten

Dit product heeft een aansluiting voor een HEIDENHAIN universele taster.

Kabel van een HEIDENHAIN universele taster aansluiten:

- ▶ Controleer of de aan/uit-schakelaar UIT staat.
- ▶ Sluit de interfacekabel aan op de connector
- ▶ Draai de schroeven van de kabelconnector goed vast

ND 1100 QUADRA-CHEK

Installatie-instructies

Bedieningsinstructies vindt u op www.heidenhain.de

Audiokabel aansluiten

Dit product heeft een 3,5mm-connector voor gebruik met een hoofdtelefoon/luidspreker.

Audiokabel aansluiten:

- ▶ Controleer of de aan/uit-schakelaar UIT staat.
- ▶ Steek de audiokabel in de connector.

USB-kabel aansluiten

Dit product heeft een USB-aansluiting voor communicatie van printer en gegevensopslagmedium. Raadpleeg voor meer informatie over USB-communicatie de Bedieningsinstructies ND 1100 QUADRA-CHEK.

USB-printer of gegevensopslagmedium aansluiten:

- ▶ Controleer of de aan/uit-schakelaar UIT staat.
- ▶ Steek een printer-USB (type A) kabel of een USB-gegevensopslagmedium in de USB-poort van het product

Voetschakelaar of extern toetsenbord aansluiten

Dit product is voorzien van een RJ-45-aansluiting voor een voetschakelaar/extern toetsenbord voor gebruik met een HEIDENHAIN-voetschakelaar (ID 681041-01) of HEIDENHAIN extern toetsenbord (ID 681043-01).

RJ-45-kabel voor voetschakelaar/extern toetsenbord aansluiten:

- ▶ Controleer of de aan/uit-schakelaar UIT staat.
- ▶ Steek, met de vergrendellip van de kabelconnector uitgelijnd met de connector, de kabelconnector in de interfaceconnector totdat de lip vergrendelt.

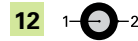

12 Audioconnector

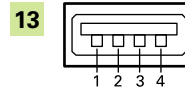

13 USB-connector

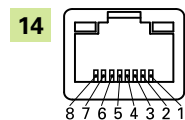

14 Connector voetschakelaar/extern toetsenbord

7. Bedieningselementen

Voorkant	
A	LCD-scherm
B	Softkeys: Naar ondersteuningsfuncties
C	Toets X-as: Nulstellen en bevriezen van X-assen
D	Commandotoetsen: voor het regelen van de meting
E	Pijltoetsen: door het menu navigeren

Voorkant (vervolg)	
F	Brede toetsen: Programmeerbaar voor vaak gebruikte functies
G	Numeriek toetsenbord: Voer numerieke gegevens in
H	Verzendtoets: Meetgegevens naar pc, USB-printer of USB-drive verzenden
I	LCD aan/uit-toets: LCD in- of uitschakelen of elementen uit de lijst met elementen wissen.

ND 1100 QUADRA-CHEK

Installatie-instructies

Bedieningsinstructies vindt u op www.heidenhain.de

8. Eerste inschakeling

Het product inschakelen:

- ▶ Druk op AAN (voedingszijde) van de aan/uitschakelaar om het product in te schakelen. Het beginscherm wordt getoond.

9. Onderhoud

De in deze instructies beschreven onderhoudsprocedures kunnen tijdens de installatie van het product noodzakelijk zijn. Raadpleeg voor meer onderhoudsinformatie de **Bedieningsinstructies ND 1100 QUADRA-CHEK**.

Reinigen



Waarschuwing! Gevaar voor elektrische schokken

Als er tijdens de reiniging vloeistof in het product komt, kan er mogelijk elektrische geleiding van gevaarlijke stroomvoerende onderdelen plaatsvinden.

Om dit gevaar te voorkomen, moet u altijd het product uitschakelen en de netkabel loskoppelen. Gebruik nooit een met water doordrenkte of lekkende doek.



Opmerking

Gebruik nooit schurende of bijtende schoonmaakmiddelen of oplosmiddelen om beschadiging van het product te voorkomen.

Reinigen:

- ▶ Controleer of de aan/uit-schakelaar UIT staat.
- ▶ Koppel de netkabel los van de stroombron.
- ▶ Gebruik een vochtige doek met een mild huishoudelijk schoonmaakmiddel om de buitenoppervlakken te reinigen.

ND 1100 QUADRA-CHEK

Installatie-instructies

Bedieningsinstructies vindt u op www.heidenhain.de

Zekering vervangen



Waarschuwing! Gevaar voor elektrische schokken

Bij het vervangen van een zekering kunnen mogelijk gevaarlijke stroomvoerende delen worden aangeraakt.

Om dit gevaar te voorkomen, moet u altijd de unit uitschakelen en de netkabel loskoppelen.



Opmerking

Gebruik bij vervanging uitsluitend zekeringen met dezelfde specificaties om beschadiging van het product te voorkomen.

Zekering vervangen:

- ▶ Controleer of de aan/uit-schakelaar UIT staat.
- ▶ Koppel de netkabel los van de stroombron.
- ▶ Ontgrendel met een kleine rechte schroevendraaier de vergrendellippen op de zekeringhouder
- ▶ Verwijder de zekeringhouder en vervang de doorgebrande zekering
- ▶ Steek de nieuwe zekering in de zekeringhouder
- ▶ Breng de zekeringhouder weer aan en druk erop totdat de vergrendellippen weer vastklikken

4

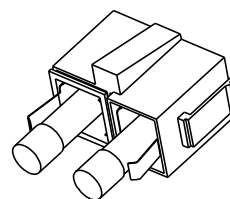

Zekeringhouder en zekeringen

設置説明書

操作説明書は、www.heidenhain.deで入手できます。

1. 説明書の利用方法

本書に含まれている設置手順は、本製品を設置するために必要な情報を示したものです。この情報は、『ND 1100 QUADRA-CHEK Operating Instructions, 734641-xx』(ND 1100 QUADRA-CHEK操作説明書, 734641-xx)の抜粋です。操作説明書は、www.heidenhain.deからダウンロードできます。

この説明書は、HEIDENHAIN ND 110x QUADRA-CHEKを設置、操作、および保守できる資格のある人を対象にしています。

資格のある人とは、技術的教育、知識および経験、ならびに関連する規則体系の知識に、依頼された作業を評価し、潜在的な危険を認識する資格を得た人です。

本説明書に記載されているメッセージ

次に、本説明書に記載されている安全、物的損害および一般的なアドバイスのメッセージの例を示します。けがや物的損害を防ぐため、手順を進める前に、以下のようなメッセージをよく読んで理解してください。



その他の安全に関するメッセージ。これらの補足的な指示には、特定の危険に対応するものではありませんが、特定の危険防止を認識し、順守するための情報が記載されています。



警告!

危険な状況に関する情報を伝えるメッセージ。危険な状況を回避しなかった場合の結果、および危険な状況を回避する方法を説明します。



注意

主に、物的損害につながる可能性のある状況に関する情報を伝えるメッセージ。危険な状況を回避しないことによる潜在的な結果、および状況を回避する方法と一般的なアドバイスです。

本説明書で使用されている書体

特に重要な項目やユーザーに強調する概念は太字で表記します。

2. 機種情報

本書では、複数の製品について説明しています。可能な限り、カバーに示された製品名を使用しています。特定の製品バージョンに関する機能については、特定の製品名、または製品名とIDを示しています。場合によっては、製品名で、説明されている機能が複数の製品バージョンおよびタイプで利用可能であることを表す「x」が示されています。

このガイドでは、次の機種の仕様、取付けおよび設置について説明しています。

製品名	ID
ND 110x QUADRA-CHEK	665405-xx



注意

ラベル 1 に表示されているインデックスを www.heidenhain.de に記載されているインデックスと照合して、これらの設置説明書が有効であることを確認してください。設置説明書が有効でない場合は、www.heidenhain.de から該当する設置説明書をダウンロードしてください。

一部の製品は、インデックスがない場合があります。

目次

説明書の利用方法.....	59
機種情報.....	59
危険防止.....	60
仕様.....	60
取付け.....	61
設置.....	62
操作要素.....	64
はじめての起動.....	65
保守.....	65



インデックス

IDラベル

ND 1100 QUADRA-CHEK

設置説明書

操作説明書は、www.heidenhain.deで入手できます。

3. 危険防止

次のメッセージには、けがや製品の損傷を防ぐための安全に関する情報が記載されています。



けがや死亡事故を防ぐため、使用前に、この説明をよく読んで理解してください。



装置を開くと危険な帯電部が露出する場合があります。装置のカバーを開けないでください。内部に修理可能な部品はありません。



指定されていない方法で使用すると、機器が備えている安全性が損なわれることがあります。本製品を本来の目的以外の用途に使用しないでください。



注意

危険防止、装置の操作および取扱いのため、本書は後で参照できるように保管してください。

4. 仕様

ND 110x QUADRA-CHEKは、主に位置決め装置や測定設備での位置決め作業に適した高度な評価ユニットです。ND 1100 QUADRA-CHEKは、測定機器や測定装置でデータ取得やPCへの中継を行うのに使用します。本装置は屋内使用専用に設計されています。ND 1100 QUADRA-CHEKのコンポーネントは、手順で説明されている以外の方法で設置しないでください。取付け、設置、および保守は、資格のある人以外行ってはなりません。

電源入力: AC 100 V ~ 240 V (-15 % ... +10 %)
50 Hz ~ 60 Hz (±3 Hz)
(最大100 W)

交換可能ヒューズ: T 1.6 A / 250 V、5 mm x 20 mm、
数量: 2

環境条件

動作温度範囲: 0 °C ... 45 °C
保存温度範囲: -20 °C ~ 70 °C
相対湿度: ≤ 80 %
高度: ≤ 2000 m
保護等級: IP00, IP40 (前面パネル)
過電圧カテゴリ: II, 建物の配線から電源を供給される機器
汚染度: 2
質量: ND (スタンド付): 約4.8 kg
ND (取付けアダプタ付): 約2 kg

安全マーク

以下の安全マークが表示されている場所では、重要な安全に関する情報に注意してください。

マークの説明

2		けがや物的損害を防ぐため、付属している情報やマニュアルを参照してください
6		アース (接地) 端子
3		電源スイッチの「オン (供給)」位置
3		電源スイッチの「オフ (供給)」位置

ND 1100 QUADRA-CHEK

設置説明書

操作説明書は、www.heidenhain.deで入手できます。

5. 取付け

本製品は以下の品目を付属しています。

- 電源コード
- スタンドまたは取付けアダプタ
- ND 1100 QUADRA-CHEK設置説明書

本製品では以下のアクセサリを使用できます。

- フットスイッチ (ID 681041-01)
- リモートキーパッド (ID 681043-01)
- スタンド (ID 382892-02)
- 取付けアダプタ (ID 682419-01)

詳細については、116Accessories and connector pin assignmentsAccessories and connector pin assignments116を参照してください。詳細については、アクセサリに付属している説明書を参照してください。



電源スイッチや電源ケーブルの取扱いが困難になる位置に取り付けしないでください。

ND 110x QUADRA-CHEKは付属のスタンドに乗せて卓上ユニットとして使用できます。デジタル表示カウンタは画面を見やすくするために最大20°まで前後に傾けることができます。ND 110x QUADRA-CHEKは段ネジ(5)、キャップネジ(1)およびワッシャー(2, 3, 4)でスタンドのスイベルスロットに固定されています。

スタンドを取り付けるには、以下の手順に従います。

- ▶ 右の図に示しているようにユニットをスタンドに取り付けます。
- ▶ キャップと段ネジを仮締めします。
- ▶ ユニットの角度を調整します。
- ▶ キャップと段ネジを本締めします。

ベンチトップの位置と取付け

ユニットを平らで安定した面に置かず、4本のM5ネジを使用して安定した面の裏側から固定します(穴の位置については115DimensionsDimensions115を参照)。

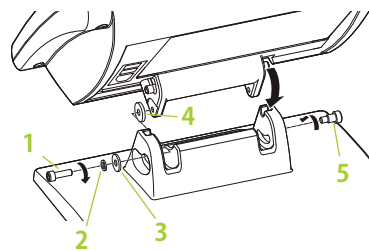

スタンドアセンブリ

ND 1100 QUADRA-CHEK

設置説明書

操作説明書は、www.heidenhain.deで入手できます。

6. 設置



本製品の使用を組み込んでいるシステムの安全性は、システムの組立てまたは設置を行う者に責任があります。

インターフェイス

背面	
3	電源スイッチ
4	交換可能ヒューズホルダ 
5	電源コネクタ
6	アース(接地)端子警告を参照 
7	エンコーダ入力、X、Y、Z、Q軸 (リニアエンコーダ)
8	RS-232-Cインターフェイス (PC接続用)。RS-232ケーブルは、クロスオーバーを含まないこと
9	不使用

左側	
10	プローブコネクタ (5ピンタッチプローブセンサー用)
11	プローブコネクタ (HEIDENHAIN 15ピン汎用タッチプローブセンサー用)
12	オーディオ出力 (3.5 mm ヘッドホン/スピーカージャック、モノラル、8 Ohm用)
13	USB(タイプA)インターフェイス (プリンタまたはデータストレージ装置用)
14	リモートアクセサリインターフェイス RJ-45 (光学フットスイッチまたはリモートキーパッド用)

電源コード

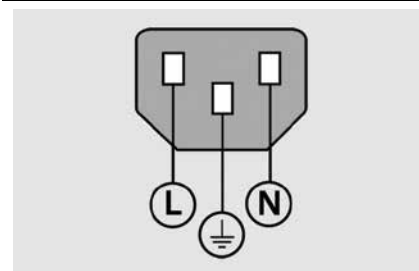

L: 電源電圧 (茶)

N: 中性 (青)

 保護導体 (接地) 端子 (緑色/黄色)

3線 (接地)

最小ケーブル断面: 0.75 mm^2

最大ケーブル長: 3 m



注意

装置の電源が入っているときは、接続の状態を変更 (接続または切断) しないでください。内部部品に損傷を与えるおそれがあります。



注意

製品の背面にあるアース (接地) 端子を、機械アースのスターポイントに接続する必要があります。配線の最小断面は 6 mm^2 です。本機器は、必ず正しく接地した上で使用してください。

電氣的接続



警告! 感電のリスク

本製品を正しく接地しないと、電氣的ショックを受けるおそれがあります。この危険を回避するために、必ず3線 (接地) 電源コードを使用して、接地が建物の設備に正しく配線されていることを確認してください。



警告! 火災の危険

最小の仕様を満たさない電源コードを使用した場合、火災が発生するおそれがあります。この危険を回避するために、必ず記載された最小の仕様に適合するか、またはそれを超える電源コードを使用してください。

ND 1100 QUADRA-CHEK

設置説明書

操作説明書は、www.heidenhain.deで入手できます。

電源コードの接続

電源コードを接続するには、以下の手順に従います。

- ▶ 電源スイッチがオフの位置にあることを確認します。
- ▶ 電源コードが主電源に差し込まれていないことを確認します。
- ▶ 電源コードのメス側を製品の背面にある電源コネクタに差し込みます。
- ▶ 電源コードのオス側を主電源に接続します。

データインターフェイスの接続



注意

本製品には、**静電放電(ESD)**で損傷する可能性のあるコンポーネントが搭載されています。ESDに敏感な機器の取扱いに関する予防措置に従い、正しく接地されていない限り、コネクタピンに触れないでください。

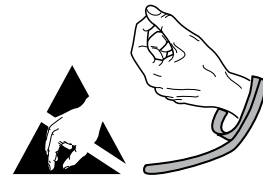

ESDの取扱いに関する予防措置を順守

エンコーダの接続

本製品は、デジタルTTLレベル信号および1 Vpp信号を提供するリニアエンコーダおよびロータリエンコーダとともに使用できます。接続ケーブルの長さは30 mを超えないようにしてください。

エンコーダケーブルを接続するには、以下の手順に従います。

- ▶ 電源スイッチがオフの位置にあることを確認します
- ▶ コネクタにインターフェイスケーブルを接続します。
- ▶ ケーブルコネクタのネジをしっかりと固定されるまで締め付けます。

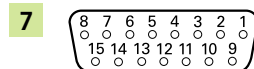

1 Vppコネクタ



TTLコネクタ

RS-232-Cケーブルの接続

本製品には、PC通信用のRS-232コネクタがあります。RS-232通信の詳細については、『ND 1100 QUADRA-CHEK Operating Instructions』(ND 1100 QUADRA-CHEK操作説明書)を参照してください。

RS-232ケーブルを接続するには、以下の手順に従います。

- ▶ 電源スイッチがオフの位置にあることを確認します。
- ▶ コネクタにインターフェイスケーブルを接続します。
- ▶ ケーブルコネクタのネジをしっかりと固定されるまで締め付けます。



RS-232-Cコネクタ

5ピンタッチプローブの接続

本製品には、5ピンタッチプローブ用のコネクタがあります。

5ピンタッチプローブケーブルを接続するには、以下の手順に従います。

- ▶ 電源スイッチがオフの位置にあることを確認します。
- ▶ インターフェイスケーブルをコネクタに差し込みます。

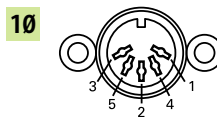

5ピンタッチプローブ

HEIDENHAIN汎用タッチプローブの接続

本製品には、HEIDENHAIN汎用タッチプローブ用のコネクタがあります。

HEIDENHAIN汎用タッチプローブケーブルを接続するには、以下の手順に従います。

- ▶ 電源スイッチがオフの位置にあることを確認します
- ▶ コネクタにインターフェイスケーブルを接続します
- ▶ ケーブルコネクタのネジをしっかりと固定されるまで締め付けます

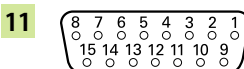

HEIDENHAIN汎用タッチプローブ

ND 1100 QUADRA-CHEK

設置説明書

操作説明書は、www.heidenhain.deで入手できます。

オーディオケーブルの接続

本製品には、ヘッド^ホやスピーカー用の3.5 mmコネクタがあります。

オーディオケーブルを接続するには、以下の手順に従います。

- ▶ 電源スイッチがオフの位置にあることを確認します。
- ▶ オーディオケーブルをコネクタに差し込みます。

USBケーブルの接続

本製品には、プリンタおよびデータストレージ装置通信用のUSB接続部があります。USB通信の詳細については、『ND 1100 QUADRA-CHEK Operating Instructions』(ND 1100 QUADRA-CHEK操作説明書)を参照してください。

USBプリンタまたはデータストレージ装置を接続するには、以下の手順に従います。

- ▶ 電源スイッチがオフの位置にあることを確認します。
- ▶ プリンタUSB (タイプA) ケーブルまたはUSBデータストレージ装置のケーブルを製品のUSBポートに差し込みます。

フットスイッチまたはリモートキーパッドの接続

本製品には、HEIDENHAINフットスイッチ (ID 681041-01) またはHEIDENHAINリモートキーパッド (ID 681043-01) 用のRJ-45フットスイッチ/リモートキーパッドコネクタがあります。

RJ-45フットスイッチ/リモートキーパッドのケーブルを接続するには、以下の手順に従います。

- ▶ 電源スイッチがオフの位置にあることを確認します。
- ▶ ケーブルコネクタのロックングタブをコネクタと揃えて、ケーブルコネクタをインターフェイスコネクタに差し込んで、タブのロックがかかるまで押し込みます。

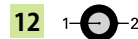

オーディオコネクタ

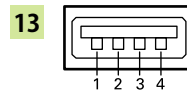

USBコネクタ

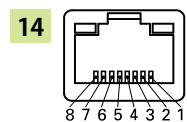

フットスイッチ/リモートキーパッドコネクタ

7. 操作要素

前面	前面 (続き)
A 液晶画面	F 横長のキー: 頻繁に使用する機能をプログラム可能
B ソフトキー: サポート機能への切替え	G テンキー: 数値データの入力
C X軸キー: X軸のゼロ合わせおよびリリース	H 送信キー: 測定されたデータのPC、USBプリンタ、USBドライブへの送信
D コマンドキー: 測定の制御	I 液晶画面オン/オフキー: 液晶画面のオン/オフまたは機能リストからの機能のクリア
E 矢印カーソルキー: メニュー間の移動	

ND 1100 QUADRA-CHEK

設置説明書

操作説明書は、www.heidenhain.deで入手できます。

8. はじめての起動

製品を立ち上げるには、以下の手順に従います。

- ▶ 電源スイッチのオン（供給）側を押して、製品に電源を投入します。スタートアップ画面が表示されます。

9. 保守

製品の設置中に、本説明書で説明されている保守手順が必要になる場合があります。保守の詳細については、『**ND 1100 QUADRA-CHEK Operating Instructions**』（ND 1100 QUADRA-CHEK操作説明書）を参照してください。

クリーニング



警告! 感電のリスク

クリーニング中、製品に液体が侵入すると、危険な帯電部から通電する可能性があります。

この危険を回避するために、必ず製品の電源をオフにして、電源コードを外し、水が滴る布や水が染み込んだ布は使用しないでください。



注意

製品の損傷を避けるため、研磨洗浄剤、強力な洗剤または溶液は使用しないでください。

クリーニングするには、以下の手順に従います。

- ▶ 電源スイッチがオフの位置にあることを確認します
- ▶ 電源ケーブルを電源から外します
- ▶ 水と刺激の少ない家庭用洗剤で布を湿らせ、外面を拭きます

ND 1100 QUADRA-CHEK

設置説明書

操作説明書は、www.heidenhain.deで入手できます。

ヒューズの交換



警告! 感電のリスク

ヒューズを交換中、危険な帯電部に触れる可能性があります。
この危険を回避するため、必ず装置の電源をオフにして、電源コードを外してください。



注意

製品の損傷を避けるため、定格仕様に適合する交換用ヒューズ以外は使用しないでください。

ヒューズを交換するには、以下の手順に従います。

- ▶ 電源スイッチがオフの位置にあることを確認します
- ▶ 電源ケーブルを電源から外します
- ▶ 小型のマイナスドライバを使用して、ヒューズホルダのロックングタブを外します
- ▶ ヒューズホルダを取り外し、飛んだヒューズを交換します
- ▶ 新品のヒューズをヒューズホルダに挿入します
- ▶ ヒューズホルダを挿入して、ロックングタブがはまるまで押し込みます

4

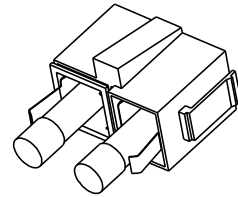

ヒューズホルダとヒューズ

Instrukcja instalacji

Instrukcja obsługi patrz www.heidenhain.de

1. Korzystanie z niniejszej instrukcji

Niniejsza instrukcja instalacji zawiera wszystkie konieczne informacje odnośnie instalacji urządzenia. Informacje te są jedynie wyciągiem z instrukcji obsługi ND 1100 QUADRA-CHEK, 734641-xx. Instrukcja obsługi znajduje się pod adresem www.heidenhain.de do pobrania.

Poniższa instrukcja jest przeznaczona dla personelu, autoryzowanego dla instalowania HEIDENHAIN ND 110x QUADRA-CHEK, dla obsługi i konserwacji.

Wykwalifikowany pracownik jest z racji jego technicznego wykształcenia, wiedzy oraz doświadczenia jak i znajomości zasad w stanie wykonywać przekazane zadania a także rozpoznawać niebezpieczne dla procesu pracy sytuacje.

Wskazówki w tej instrukcji

Wskazówki dotyczące bezpieczeństwa, wskazówki ostrzegawcze odnośnie możliwych szkód materialnych jak i ogólne wskazówki są przedstawione w niniejszej instrukcji w następujący sposób. Proszę zapoznać się na początek z tymi rodzajami wskazówek, aby unikać szkód zdrowotnych albo materialnych.



Uwaga dotycząca dalszych wskazówek bezpieczeństwa. Te dodatkowe pouczenia odnoszą się nie do określonych zagrożeń, lecz służą uwrażliwieniu personelu i zwracają uwagę na docelowe wskazówki bezpieczeństwa.



Ostrzeżenie!

Wskazówka, informująca o zagrożeniu, o konsekwencjach przy nieunikaniu zagrożenia oraz o możliwości unikania pewnych zagrożeń.



Wskazówka

Ogólna wskazówka lub wskazówka, informująca głównie o ryzyku szkód materialnych, o możliwych skutkach nieunikania pewnych sytuacji lub możliwości uniknięcia takich sytuacji.

Przedstawienie pojęć w niniejszej instrukcji

Szczególnie ważne punkty lub **pojęcia**, na które użytkownik powinien zwracać szczególną uwagę, są wydrukowane grubą czcionką.

2. Informacje o typie urządzenia

Niniejsza instrukcja obowiązuje dla kilku typów urządzeń. O ile to możliwe, wykorzystywana jest nazwa urządzenia, dla którego została opracowana niniejsza instrukcja. Jeśli dana funkcja przeznaczona jest wyłącznie dla określonego wariantu urządzenia, to przedstawiana jest nazwa produktu albo nazwa produktu oraz ID. Używana w niektórych przypadkach w nazwie produktu litera "x" oznacza, iż opisywana funkcja jest dostępna dla kilku wariantów i typów urządzenia.

Niniejsza krótka instrukcja zawiera dane techniczne, jak i instrukcje montażu i instalowania dla następujących typów urządzeń:

Nazwa produktu	ID
ND 110x QUADRA-CHEK	665405-xx



Wskazówka

Proszę sprawdzić, czy instrukcja instalacji jest ważna, porównując przedstawiony powyżej indeks na tabliczce indeksu z tym **1** pod www.heidenhain.de przedstawionym indeksem. Jeśli indeksy te nie są zgodne, to proszę pobrać właściwą instrukcję instalacji na stronie internetowej www.heidenhain.de.

Na niektórych urządzeniach brak tabliczki indeksu.

Spis treści

Korzystanie z niniejszej instrukcji.....	67
Informacje o typie urządzenia	67
Bezpieczeństwo.....	68
Dane techniczne.....	68
Montaż	69
Instalacja.....	70
Elementy obsługi	72
Pierwsze włączenie do eksploatacji.....	73
Konserwacja	73

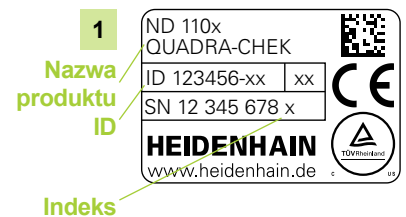

Etykieta typu

ND 1100 QUADRA-CHEK

Instrukcja instalacji

Instrukcja obsługi patrz www.heidenhain.de

3. Bezpieczeństwo

Następujące wskazówki zawierają informacje dotyczące bezpieczeństwa dla unikania szkód zdrowotnych lub materialnych:



Proszę zapoznać się najpierw z opisanymi tu instrukcjami, aby unikać zagrożeń, które mogą doprowadzić do obrażeń bądź wypadków śmiertelnych.



Przy otwarciu urządzenia mogą znajdować się w pobliżu niebezpieczne komponenty pod napięciem. Nie otwierać urządzenia! Zawarte w urządzeniu elementy konstrukcyjne nie wymagają konserwacji.



Mechanizm zabezpieczający urządzenia może poprzez niedopuszczalne użycie zostać naruszony. Urządzenie może być wykorzystywane tylko zgodnie z jego przeznaczeniem.



Wskazówka

Proszę zachować niniejszy dokument, dla uzyskiwania informacji o bezpieczeństwie, obsłudze oraz wykorzystywaniu urządzenia w przyszłości.

4. Dane techniczne

ND 110x QUADRA-CHEK to wysokiej jakości elektronika, wykorzystywana w głównej mierze dla przeprowadzania zadań pozycjonowania za pomocą urządzeń pozycjonujących i przyrządów pomiarowych. Proszę wykorzystywać ND 1100 QUADRA-CHEK w połączeniu z układami pomiarowymi i maszynami pomiarowymi dla gromadzenia danych oraz przesyłania danych do PC. Urządzenie nie jest przewidziane dla użytku na zewnątrz. Komponenty ND 1100 QUADRA-CHEK mogą być instalowane tylko zgodnie z niniejszą instrukcją. Montaż, instalowanie oraz konserwacja mogą być przeprowadzane tylko przez autoryzowany personel.

Napięcie zasilające: AC 100 V ... 240 V (-15 % ... +10 %)
50 Hz ... 60 Hz (± 3 Hz)
(max. 100 W)

Wymienialne bezpieczniki: T 1,6 A / 250 V, 5 mm x 20 mm,
Ilość sztuk: 2

Warunki otoczenia

Temperatura robocza: 0 °C ... 45 °C

Temperatura magazynowania: -20° C ... 70 °C

Względna wilgotność powietrza: ≤ 80 %

Wysokość: ≤ 2000 m

Stopień ochrony: IP00, strona przednia IP40





Kategoria przepięcia: II, zużywające energię komponenty, zasilane ze stałej instalacji

Stopień zabrudzenia: 2

Masa: ND z nóżką montażową: ok. 4,8 kg
ND z adapterem montażowym ok. 2 kg

Symbole bezpieczeństwa

Następujące symbole wskazówkowe na urządzeniu zwracają uwagę na ważne informacje dotyczące bezpieczeństwa.

Opis symboli	
2	 Proszę uwzględnić poniższe informacje lub dokumentację, dla unikania szkód zdrowotnych lub materialnych.
6	 Złącze uziemienia
3	 Wyłącznik sieciowy na "Ein/On"
3	 Wyłącznik sieciowy na "Aus/Off"

ND 1100 QUADRA-CHEK

Instrukcja instalacji

Instrukcja obsługi patrz www.heidenhain.de

5. Montaż

Następujące komponenty są zawarte w dostawie odpowiedniego urządzenia:

- Kabel sieciowy
- Nóżka montażowa lub adapter montażowy
- Instrukcja instalacji dla ND 1100 QUADRA-CHEK

Dla urządzenia dostępny jest następujący osprzęt

- Wyłącznik nożny, ID 681041-01
- Pulpit obsługi, ID 681043-01
- Nóżka montażowa, ID 382892-02
- Adapter montażowy, ID 682419-01

Dalsze informacje: Patrz „Accessories and connector pin assignments“ na stronie 116.

Dalsze informacje znajdują się w instrukcji dla odpowiedniego osprzętu.



Przy montażu zwrócić uwagę na łatwy dostęp do wyłącznika sieciowego oraz kabla.

ND 110x QUADRA-CHEK może być używane jako urządzenie nastolne przy wykorzystaniu nóżki montażowej. Wyświetlacza może być nachylony dla ustawienia optymalnego kąta odczytu do 20° włącznie w przód i w tył. ND 110x QUADRA-CHEK zostaje zamocowane przy pomocy śruby pasowanej (5), śruby z łbem (1) i podkładek (2, 3 oraz 4) w rowkach nachylenia nóżki montażowej.

Zamocowanie nóżki montażowej:

- ▶ Zamontować urządzenie na nóżce jak pokazuje to ilustracja z prawej
- ▶ Śrubę z łbem oraz śruby pasowane lekko dokręcić
- ▶ Nastawić wymaganą pozycję nachylenia
- ▶ Śrubę z łbem oraz śruby pasowane mocno dokręcić

Umieszczenie na powierzchni roboczej i montaż

Urządzenie ustawić na płaskiej, stabilnej powierzchni lub przy pomocy czterech śrub M5 oraz wykorzystując przedstawiony pod „Dimensions“ na stronie 115 szablon z otworami od dołu przykręcić do stabilnej powierzchni.

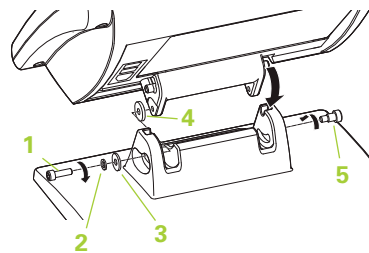

Składanie stopki montażowej

ND 1100 QUADRA-CHEK

Instrukcja instalacji

Instrukcja obsługi patrz www.heidenhain.de



6. Instalacja



Odpowiedzialność za bezpieczeństwo systemu, w którym używane jest to urządzenie, nosi monter lub instalujący ten system.

Interfejsy

Panel tylny

- 3 Wyłącznik sieciowy
- 4 Uchwyt dla wymiennego bezpiecznika 
- 5 Przyłączenie sieciowe
- 6 Podłączenie uziemienia 
Patrz wskazówka ostrzegawcza
- 7 Wejścia przyrządów pomiarowych, X-, Y-, Z- oraz Q-oś dla liniały pomiarowe
- 8 Interfejs V.24/RS-232-C dla podłączenia PC. Kabel dla V.24/RS-232 nie może posiadać żadnych skrzyżowanych żył
- 9 Nie używane

Lewa strona

- 10 Złącze układu impulsowego dla 5-biegunowego układu impulsowego
- 11 Złącze układu impulsowego dla 15-biegunowego uniwersalnego układu impulsowego firmy HEIDENHAIN
- 12 Wyjście audio dla 3,5 mm
Gniazdo słuchawek/głośników, Słuchawka na jedno ucho, 8 ohm
- 13 Port USB (typ A) dla drukarki lub pamięci danych
- 14 Port oprzyrządowania RJ-45 dla zdalnego sterowania poprzez opcjonalny wyłącznik nożny lub pulpit obsługi.

Kabel sieciowy

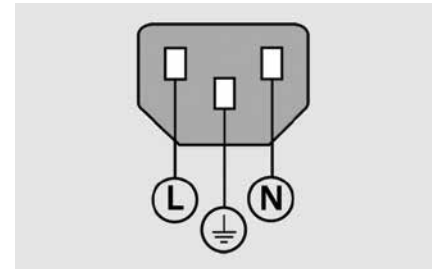

- L: Przewód zewnętrzny (brązowy)
 - N: Przewód neutralny (niebieski)
 -  Złącze przewodu ochronnego (zielony/żółty)
- 3-biegunowy (uziemiający)
Minimalna średnica przekroju 0,75 mm²
max. długość kabla: 3 m



Wskazówka

Dokonywanie połączeń i rozłączeń wtykowych tylko przy wyłączonym urządzeniu! Wewnętrzne elementy konstrukcji mogą w przeciwnym razie zostać uszkodzone.



Wskazówka

Podłączenie uziemienia na tylnej stronie obudowy musi być połączone z centralnym punktem uziemienia maszyny! Minimalny przekrój poprzeczny przewodu łączącego: 6 mm². Nie eksploatować urządzenia bez przewidzianego uziemienia!

Podłączenie do instalacji elektrycznej



Ostrzeżenie! Niebezpieczeństwo porażenia prądem!

W przypadku niewłaściwego uziemienia urządzenia istnieje zagrożenie porażenia prądem.

Proszę używać dla unikania tego niebezpieczeństwa zawsze 3-biegunowego kabla sieciowego oraz upewnić się, iż uziemienie w budynku jest właściwie wykonane.



Ostrzeżenie! Niebezpieczeństwo pożaru!

Jeśli używany kabel sieciowy nie spełnia minimalnych wymogów eksploatacyjnych, istnieje zagrożenie pożarem.

Proszę używać dla uniknięcia tego zagrożenia zawsze kabla sieciowego, spełniającego minimalne wymogi lub je przewyższającego.

ND 1100 QUADRA-CHEK

Instrukcja instalacji

Instrukcja obsługi patrz www.heidenhain.de

Podłączenie kabla sieciowego

Proszę w następujący sposób wykonać podłączenie kabla sieciowego:

- ▶ Wyłącznik sieciowy ustawić na "Aus/Off"
- ▶ Kabel sieciowy odłączyć od głównego zasilania, jeśli podłączony
- ▶ Wtyczkę kabla sieciowego podłączyć do gniazda sieciowego na tylnej stronie urządzenia
- ▶ Wtyczkę kabla sieciowego (sztift) podłączyć do głównego zasilania

Porty dla interfejsów danych



Wskazówka

To urządzenie zawiera komponenty, które poprzez **wyładowanie elektrostatyczne (ESD)** mogą zostać uszkodzone. Proszę uwzględnić metody zabezpieczające dla eksploatacji wrażliwych na ESD komponentów i nigdy nie dotykać końcówek łącza bez przewidzianego uziemienia.

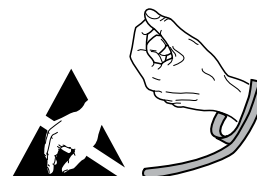

Uwzględnić środki bezpieczeństwa przy eksploatacji wrażliwych na ESD komponentów

Podłączenie enkodera

Niniejsze urządzenie może być wykorzystywane wraz z enkoderami liniowym oraz kątowymi, wysyłającymi cyfrowe sygnały TTL oraz sygnały 1 V_{SS}. Kabel może mieć maksymalną długość 30 metrów.

Kabel układu pomiarowego podłączyć w następujący sposób:

- ▶ Wyłącznik sieciowy ustawić na "Aus/Off"
- ▶ Podłączyć kabel interfejsu do odpowiedniego portu
- ▶ Śruby złącza kablowego dokręcić do równomiernie mocnego położenia

V.24/RS-232-kabel podłączyć

Niniejsze urządzenie posiada port V.24/RS-232 dla komunikacji z PC. Dalsze informacje o komunikacji poprzez V.24/RS-232 znajdują się w instrukcji obsługi ND 1100 QUADRA-CHEK.

Kabel V.24/RS-232 podłączyć następująco:

- ▶ Wyłącznik sieciowy ustawić na "Aus/Off"
- ▶ Podłączyć kabel interfejsu do odpowiedniego portu
- ▶ Śruby złącza kablowego dokręcić do równomiernie mocnego położenia

Podłączenie 5-biegunowego układu impulsowego

Niniejsze urządzenie posiada port dla podłączenia 5-biegunowego układu impulsowego.

Kabel dla 5-biegunowego układu impulsowego podłączyć następująco:

- ▶ Wyłącznik sieciowy ustawić na "Aus/Off"
- ▶ Podłączyć kabel interfejsu do odpowiedniego portu

Podłączenie uniwersalnego układu impulsowego HEIDENHAIN

Niniejsze urządzenie posiada port dla uniwersalnego układu impulsowego firmy HEIDENHAIN.

Kabel dla uniwersalnego układu impulsowego HEIDENHAIN podłączyć w następujący sposób:

- ▶ Wyłącznik sieciowy ustawić na "Aus/Off"
- ▶ Podłączyć kabel interfejsu do odpowiedniego portu
- ▶ Śruby złącza kablowego dokręcić do równomiernie mocnego położenia

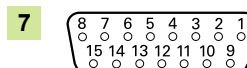

1 V_{SS}-złącze



TTL-złącze



V.24/RS-232-port

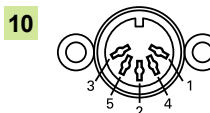

5-biegunowy układ impulsowy

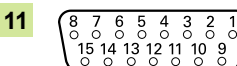

Uniwersalny układ impulsowy HEIDENHAIN

ND 1100 QUADRA-CHEK

Instrukcja instalacji

Instrukcja obsługi patrz www.heidenhain.de

Audiokabel podłączyć

Niniejsze urządzenie posiada złącze dla słuchawek lub głośników (3,5 mm).

Kabel audio podłączyć następująco:

- ▶ Wyłącznik sieciowy ustawić na "Aus/Off"
- ▶ Podłączyć kabel audio do odpowiedniego złącza

Podłączyć kabel USB

Niniejsze urządzenie posiada port USB dla komunikacji z drukarką oraz nośnikiem pamięci. Dalsze informacje o komunikacji poprzez USB znajdują się w instrukcji obsługi ND 1100 QUADRA-CHEK.

Drukarkę USB lub nośnik pamięci podłączyć następująco:

- ▶ Wyłącznik sieciowy ustawić na "Aus/Off"
- ▶ Kabel drukarki USB (typ A) lub medium pamięci USB podłączyć do portu USB urządzenia

Podłączenie wyłącznika nożnego lub pulpitu obsługi

Niniejsze urządzenie posiada złącze RJ-45 dla przełącznika nożnego (ID 681041-01) lub pulpitu obsługi (ID 681043-01) firmy HEIDENHAIN.

RJ-45-kabel dla przełącznika nożnego/pulpitu obsługi podłączyć następująco:

- ▶ Wyłącznik sieciowy ustawić na "Aus/Off"
- ▶ Końcówkę blokowania wtyczki kabla ustawić w złączu i wsunąć wtyczkę do portu aż do momentu kliknięcia ustalenia

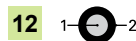

Złącze audio

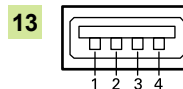

Port USB

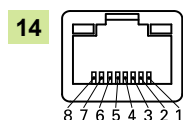

Złącze dla przełącznika nożnego/
pulpitu obsługi

7. Elementy obsługi

Strona przednia	
A	Ekran LCD
B	Softkeys: zależnie od funkcji
C	Klawisz osi X: wyzerowanie oraz "zamrożenie" osi X
D	Klawisze polecenia: sterowanie pomiarami
E	Klawisze ze strzałką: nawigacja w menu

Strona przednia (ciąg dalszy)	
F	Szerokie klawisze: programowalne dla często używanych funkcji
G	Blok cyfrowy: zapis danych numerycznych
H	Klawisz Wysłać: przesyłanie danych pomiarowych do PC, drukarki USB oraz medium pamięci USB
I	LCD on/off-klawisz: włączenie/wyłączenie wskazania LCD lub usuwanie elementu konturu z listy

ND 1100 QUADRA-CHEK

Instrukcja instalacji

Instrukcja obsługi patrz www.heidenhain.de

8. Pierwsze włączenie do eksploatacji

Włączenie urządzenia:

- ▶ Dla włączenia urządzenia nacisnąć włącznik sieciowy (pozycja na „Ein/On“). Zostaje pokazany ekran startowy.

9. Konserwacja

Opisane w tej instrukcji prace konserwacyjne mogą być konieczne przy instalowaniu urządzenia. Dalsze informacje o konserwacji znajdują się w **instrukcji obsługi ND 1100 QUADRA-CHEK**.

Czyszczenie



Ostrzeżenie! Niebezpieczeństwo porażenia prądem!

Przy czyszczeniu istnieje niebezpieczeństwo porażenia prądem przy wnikaniu cieczy do korpusu urządzenia.

Dla unikania tego zagrożenia należy urządzenie zawsze wyłączyć i odłączyć kabel sieciowy. Nie używać nigdy mokrej lub kapiącej tkaniny.



Wskazówka

Nie należy używać żadnych agresywnych środków czyszczących lub rozpuszczalników, aby nie uszkodzić urządzenia.

O czyszczeniu urządzenia:

- ▶ Wyłącznik sieciowy ustawić na "Aus/Off"
- ▶ Odłączyć kabel sieciowy od źródła zasilania
- ▶ Powierzchnie zewnętrzne wycierać ściereczką zwilżoną wodą z łagodnym środkiem czyszczącym

ND 1100 QUADRA-CHEK

Instrukcja instalacji

Instrukcja obsługi patrz www.heidenhain.de

Wymiana bezpiecznika



Ostrzeżenie! Niebezpieczeństwo porażenia prądem!

Przy wymianie bezpiecznika istnieje zagrożenie dotyku niebezpiecznych, przewodzących napięcie komponentów.

Dla unikania tego zagrożenia wyłączyć urządzenie oraz odłączyć kabel sieciowy od zasilania.



Wskazówka

Dla unikania uszkodzenia urządzenia, należy używać tylko przewidzianych w specyfikacji bezpieczników zamiennych.

Bezpiecznik wymienić w następujący sposób:

- ▶ Wyłącznik sieciowy ustawić na "Aus/Off"
- ▶ Odłączyć kabel sieciowy od źródła zasilania
- ▶ Przy pomocy niewielkiego, prostego śrubokrętu zwolnić blokadę zamocowania
- ▶ Wyjąć oprawę bezpiecznika i przepalony bezpiecznik wymienić na nowy
- ▶ Wstawić nowy bezpiecznik do uchwytu
- ▶ Uchwyt wstawić do gniazda i wcisnąć, aż ustalenie wykona kliknięcie

4

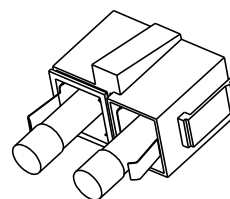

Uchwyt bezpieczników i bezpieczniki

Instruções de instalação

Para o manual de instruções, consulte www.heidenhain.de

1. Utilização destas instruções

As presentes instruções de instalação contêm todas as informações necessárias para a instalação deste aparelho. Estas informações são apenas um excerto do manual de instruções do ND 1100 QUADRA-CHEK, 734641-xx. O manual de instruções está disponível para download em www.heidenhain.de.

As presentes instruções destinam-se a pessoal capacitado para instalar, operar e realizar a manutenção do **ND 110x QUADRA-CHEK HEIDENHAIN**.

Devido à sua formação técnica, conhecimentos e experiência, bem como ao seu conhecimento da legislação relevante, uma **pessoa qualificada** está em condições de executar as tarefas que lhe são confiadas e de reconhecer potenciais perigos.

Indicações nestas instruções

As disposições de segurança, advertências para eventuais danos materiais e indicações de ordem geral são representadas nestas instruções da forma representada abaixo. Comece por familiarizar-se com estes tipos de indicação, para evitar danos pessoais ou materiais.



Referência a outras disposições de segurança. Estas instruções complementares não dizem respeito a perigos definidos, mas destinam-se a sensibilizar e a chamar a atenção para disposições de segurança específicas.



Aviso!

Nota que informa sobre um perigo, as consequências no caso em que não se evite um perigo e as possibilidades de evitar um perigo



Nota

Nota de ordem geral ou nota que informa, principalmente, sobre o risco de danos materiais, as possíveis consequências no caso em que não se evitem tais situações ou as possibilidades de evitar tais situações.

Representação de conceitos nestas instruções

Pontos particularmente importantes ou **conceitos** para os quais se deve chamar especialmente a atenção do utilizador são escritos a negrito.

2. Informações sobre o tipo de aparelho

Estas instruções aplicam-se a diversos tipos de aparelho. Sempre que possível, indica-se o nome do aparelho para o qual estas instruções foram elaboradas. No entanto, se uma função diz respeito a apenas uma determinada variante do aparelho, referem-se o nome de produto correspondente ou o nome de produto e a ID. A letra "x" utilizada em alguns casos no nome de produto indica que a função descrita está disponível em diversas variantes e tipos de aparelho.

O presente guia rápido contém os dados técnicos, assim como as instruções de montagem e instalação, para os seguintes tipos de aparelho:

Nome de produto	ID
ND 110x QUADRA-CHEK	665405-xx



Nota

Verifique se estas instruções de instalação são válidas, comparando os dados na placa indicativa **1** com os dados referidos em www.heidenhain.de. Caso as instruções não digam respeito ao seu aparelho, transfira as instruções de instalação corretas de www.heidenhain.de.

Em alguns aparelhos, a placa indicativa pode, eventualmente, não existir.

Conteúdos

Utilização destas instruções	75
Informações sobre o tipo de aparelho	75
Segurança	76
Dados técnicos	76
Montagem	77
Instalação	78
Elementos de comando	80
Primeira colocação em funcionamento ...	81
Manutenção.....	81

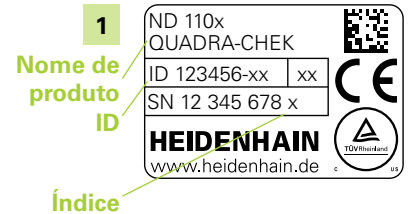

Placa de identificação

ND 1100 QUADRA-CHEK

Instruções de instalação

Para o manual de instruções, consulte www.heidenhain.de

3. Segurança

As notas seguintes contêm informações relevantes para a segurança, com o objetivo de evitar danos pessoais ou materiais:



Comece por familiarizar-se com as instruções aqui apresentadas, para evitar perigos que podem causar lesões ou a morte.



Ao abrir o aparelho, podem ficar a descoberto peças perigosas condutoras de tensão. Não abrir o aparelho! Os componentes contidos no aparelho não necessitam de manutenção.



O mecanismo de proteção do aparelho pode ser afetado por uma utilização não conforme à finalidade. O aparelho só pode ser utilizado de acordo com os fins a que se destina.



Nota

Conserve este documento, caso, no futuro, deseje consultar informações sobre a segurança, operação e manuseamento do aparelho-

4. Dados técnicos

O ND 110x QUADRA-CHEK é um dispositivo de avaliação eletrônico de alta qualidade, que é utilizado, principalmente, na execução de tarefas de posicionamento com posicionadores e equipamentos de medição. Utilize o ND 1100 QUADRA-CHEK em combinação com encoders e máquinas de medição para a recolha de dados e respetiva transmissão para um PC. O aparelho não está preparado para a utilização ao ar livre. Os componentes do ND 1100 QUADRA-CHEK só podem ser instalados de acordo com estas instruções. A montagem, instalação e manutenção podem ser executadas unicamente por pessoal qualificado.

Tensão de alimentação: AC 100 V ... 240 V (-15 % ... +10 %)
50 Hz ... 60 Hz (± 3 Hz)
(máx. 100 W)

Fusíveis substituíveis: T 1,6 A / 250 V, 5 mm x 20 mm,
Quantidade: 2

Condições ambientais

Temperatura de funcionamento: 0 °C ... 45 °C

Temperatura de armazenagem: -20° C ... 70 °C

Humidade relativa do ar: ≤ 80 %

Altitude: ≤ 2000 m

Classe de proteção: IP00, lado frontal IP40

Categoria de sobretensão: II, meios de produção consumidores de energia que são alimentados pela instalação fixa

Grau de contaminação: 2

Massa: ND com pé de montagem: aprox. 4,8 kg
ND com adaptador de montagem aprox. 2 kg

Símbolos de segurança

Os seguintes símbolos de advertência no aparelho chamam a atenção para informações importantes relevantes para a segurança.

Descrição dos símbolos

2		Respeite a informação ou documentação anexa, para evitar danos pessoais ou materiais.
6		Ligação a terra
3		Interruptor de rede em "Ligado"
3		Interruptor de rede em "Desligado"

ND 1100 QUADRA-CHEK

Instruções de instalação

Para o manual de instruções, consulte www.heidenhain.de

5. Montagem

Os artigos seguintes estão incluídos no volume de fornecimento do aparelho:

- Cabo elétrico
- Pé de montagem ou adaptador de montagem
- Instruções de instalação para ND 1100 QUADRA-CHEK

Estão disponíveis os seguintes acessórios para o aparelho:

- Botão de pé, ID 681041-01
- Consola, ID 681043-01
- Pé de montagem, ID 382892-02
- Adaptador de montagem, ID 682419-01

Mais informações: Ver "Accessories and connector pin assignments" na página 116.

Encontra mais informações nas instruções correspondendo aos diversos acessórios.



Prestar atenção a que o interruptor de rede e o cabo elétrico fiquem facilmente acessíveis.

O ND 110x QUADRA-CHEK pode ser utilizado como aparelho de mesa com o pé de montagem. Para obter um excelente ângulo de leitura, o visor pode ser inclinado para a frente ou para trás em até 20°. O ND 110x QUADRA-CHEK é fixado nos sulcos de rotação do pé de montagem mediante um parafuso de ajuste (5), um parafuso de cabeça (1) e as arruelas (2, 3 e 4).

Fixação do pé de montagem:

- ▶ Instalar o aparelho no pé de montagem conforme indicado à direita
- ▶ Apertar ligeiramente o parafuso de cabeça e os parafusos de ajuste
- ▶ Ajustar a inclinação da posição desejada
- ▶ Apertar bem o parafuso de cabeça e os parafusos de ajuste

Colocação na superfície de trabalho e montagem

Disponer o aparelho sobre uma superfície plana e estável ou aparafusá-lo pela parte de baixo a uma superfície estável com os quatro parafusos M5 e o padrão de furos representado em "Dimensions" na página 115.

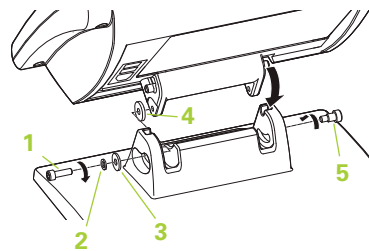

Instalação do pé de montagem

ND 1100 QUADRA-CHEK

Instruções de instalação



Para o manual de instruções, consulte www.heidenhain.de

6. Instalação



A segurança de qualquer sistema no qual este aparelho seja utilizado é da inteira responsabilidade do técnico de montagem ou instalação desse sistema.

Interfaces

Parte posterior	
3	Interruptor de rede
4	Suporte para fusível substituível 
5	Ligação à corrente
6	Ligação a terra Ver aviso 
7	Entradas de encoders , eixo X, Y, Z e Q para encoders lineares
8	Interface V.24/RS-232-C para ligação ao PC. O cabo para V.24/RS-232 não pode ter condutores cruzados
9	Não utilizada

Lado esquerdo	
10	Ligação para apalpador de 5 pinos
11	Ligação para apalpador universal de 15 pinos da HEIDENHAIN
12	Saída áudio para jack de 3,5 mm de auscultadores/altifalantes, unilateral, 8 Ohm
13	Interface USB (tipo A) para ligação à impressora ou memória de dados
14	Interface RJ-45 acessória, para controlo remoto através do botão de pé ou consola opcionais

Cabo elétrico

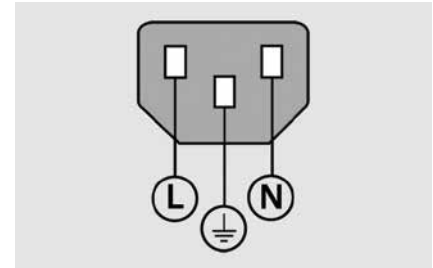

L: Condutor externo (castanho)

N: Condutor neutro (azul)

 Ligação do condutor de proteção (verde/amarelo)

3 pinos (ligado a terra)

Secção transversal mínima: 0,75 mm²

Comprimento máx. do cabo: 3 m



Aviso

Executar ou soltar os conectores apenas com o aparelho desligado! De outro modo, os componentes internos podem ser danificados.



Aviso

A ligação a terra na parte posterior do aparelho deve ser ligada ao ponto central de ligação a terra da máquina! Secção transversal mínima do condutor de ligação: 6 mm². Nunca operar o aparelho sem a correta ligação a terra!

Ligação elétrica



Aviso! Perigo de eletrocussão!

Caso o aparelho não seja corretamente ligado a terra, existe perigo de eletrocussão.

Para evitar tal risco, utilize sempre um cabo elétrico de 3 pinos e garanta uma ligação a terra correta na instalação do edifício.



Aviso! Perigo de incêndio!

Caso o cabo elétrico utilizado não cumpra os requisitos mínimos, existe perigo de incêndio.

Para evitar tal risco, utilize sempre um cabo elétrico que cumpra ou exceda os requisitos mínimos prescritos.

ND 1100 QUADRA-CHEK

Instruções de instalação

Para o manual de instruções, consulte www.heidenhain.de

Ligação do cabo elétrico

Proceda da seguinte forma para ligar o cabo elétrico:

- ▶ Colocar o interruptor de rede em "Desligado"
- ▶ Separar o cabo elétrico da alimentação de corrente principal, caso conectado
- ▶ Inserir o conector fêmea do cabo elétrico na ligação à corrente na parte posterior do aparelho
- ▶ Ligar o conector do cabo elétrico (macho) à alimentação de corrente principal

Ligações para interfaces de dados



Nota

Este aparelho contém componentes que podem ser danificados devido a uma **descarga eletrostática (ESD)**. Respeite os procedimentos de segurança para o manuseamento de componentes sensíveis a ESD e nunca toque nos pinos de ligação sem uma ligação a terra adequada.

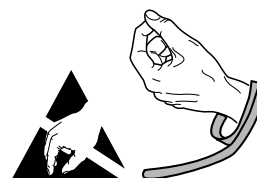

Respeitar os procedimentos de segurança para manuseamento de componentes sensíveis a ESD

Ligação do aparelho de medição

Este aparelho pode ser utilizado com encoders lineares e encoders rotativos que enviem sinais digitais TTL e sinais 1 V_{SS}. O cabo de ligação pode ter, no máximo, 30 metros de comprimento.

Ligar os cabos de encoder da seguinte forma:

- ▶ Colocar o interruptor de rede em "Desligado"
- ▶ Ligar o cabo da interface na ligação correspondente
- ▶ Apertar os parafusos do conector do cabo até que fiquem sólida e uniformemente apoiados.

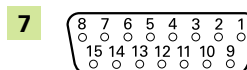

Ligação 1 V_{SS}



Ligação TTL



Ligação V.24/RS-232

Ligação do cabo V.24/RS-232

Este aparelho dispõe de uma interface V.24/RS-232 para a comunicação com um PC. Encontra mais informações sobre a comunicação através de V.24/RS-232 no manual de instruções do ND 1100 QUADRA-CHEK.

Ligar o cabo V.24/RS-232 da seguinte forma:

- ▶ Colocar o interruptor de rede em "Desligado"
- ▶ Ligar o cabo da interface na ligação correspondente
- ▶ Apertar os parafusos do conector do cabo até que fiquem sólida e uniformemente apoiados.

Ligação do apalpador de 5 pinos

Este aparelho dispõe de uma ligação para um apalpador de 5 pinos.

Ligar o cabo para o apalpador de 5 pinos da seguinte forma:

- ▶ Colocar o interruptor de rede em "Desligado"
- ▶ Ligar o cabo da interface na ligação correspondente

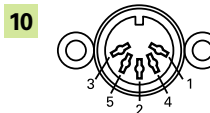

Apalpador de 5 pinos

Ligação do apalpador HEIDENHAIN universal

Este aparelho dispõe de uma ligação para um apalpador universal HEIDENHAIN.

Ligar o cabo para o apalpador universal HEIDENHAIN da seguinte forma:

- ▶ Colocar o interruptor de rede em "Desligado"
- ▶ Ligar o cabo da interface na ligação correspondente
- ▶ Apertar os parafusos do conector do cabo até que fiquem sólida e uniformemente apoiados.

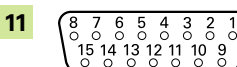

Apalpador HEIDENHAIN universal

ND 1100 QUADRA-CHEK

Instruções de instalação

Para o manual de instruções, consulte www.heidenhain.de

Ligação do cabo áudio

Este aparelho dispõe de uma ligação para auscultadores ou altifalantes (3,5 mm).

Ligar o cabo áudio da seguinte forma:

- ▶ Colocar o interruptor de rede em "Desligado"
- ▶ Ligar o cabo áudio na ligação correspondente

Ligação do cabo USB

Este aparelho dispõe de uma ligação USB para a comunicação com uma impressora ou dispositivo de armazenamento de dados. Encontra mais informações sobre a comunicação através de USB no manual de instruções do ND 1100 QUADRA-CHEK.

Ligar a impressora USB ou dispositivo de armazenamento de dados da seguinte forma:

- ▶ Colocar o interruptor de rede em "Desligado"
- ▶ Ligar o cabo USB (tipo A) da impressora ou suporte de dados USB à interface USB do aparelho

Ligação do botão de pé ou consola

Este aparelho dispõe de uma ligação RJ-45 para um botão de pé (ID 681041-01) ou consola (ID 681043-01) da HEIDENHAIN.

Ligar o cabo RJ-45 para o botão de pé/consola da seguinte forma:

- ▶ Colocar o interruptor de rede em "Desligado"
- ▶ Alinhar a palheta de encaixe do conector do cabo com a ligação e introduzir o conector na ligação de interface até que a palheta encaixe.

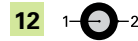

12 Ligação áudio

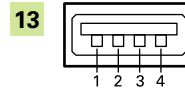

13 Ligação USB

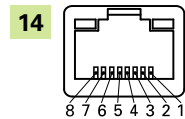

14 Ligação para botão de pé/consola

7. Elementos de comando

Lado frontal	
A	Ecrã LCD
B	Softkeys: dependentes das funções
C	Tecla do eixo X: reposição a zero e "congelamento" de eixos X
D	Teclas de comando: comando de medições
E	Teclas de seta: navegação em menu

Lado frontal (continuação)	
F	Teclas largas: programáveis para funções frequentemente utilizadas
G	Bloco numérico: para introdução de dados numéricos
H	Tecla Enviar: envio de dados de medição para PC, impressora USB ou suporte de dados USB
I	Tecla de LCD ligado/desligado: para ligar/desligar o LCD ou apagar elementos de contorno da lista

ND 1100 QUADRA-CHEK

Instruções de instalação

Para o manual de instruções, consulte www.heidenhain.de

8. Primeira colocação em funcionamento

Ligar o aparelho:

- ▶ Premir o interruptor de rede para ligar o aparelho (posição em "Ein" - Ligado). Abre-se o ecrã inicial

9. Manutenção

Os trabalhos de manutenção descritos nestas instruções poderão ser necessários na instalação do aparelho. Encontra mais informações sobre a manutenção no **manual de instruções do ND 1100 QUADRA-CHEK**.

Limpeza

**Aviso! Perigo de eletrocussão!**

Durante a limpeza existe perigo de eletrocussão devido à penetração de líquido no aparelho.

Para evitar tal risco, o aparelho deve estar sempre desligado e o cabo elétrico puxado. Nunca utilize um pano ensopado ou a escorrer líquido.

**Nota**

Não utilize produtos de limpeza abrasivos ou agressivos nem solventes, para não danificar o aparelho.

Para limpar o aparelho:

- ▶ Colocar o interruptor de rede em "Desligado"
- ▶ Separar o cabo elétrico da fonte de corrente.
- ▶ Limpar as superfícies exteriores com um pano humedecido com água e um detergente doméstico suave.

ND 1100 QUADRA-CHEK

Instruções de instalação

Para o manual de instruções, consulte www.heidenhain.de

Substituição do fusível



Aviso! Perigo de eletrocussão!

Ao substituir um fusível, existe o perigo de tocar em partes perigosas condutoras de tensão.

Para evitar tal risco, desligue sempre o aparelho e separe o cabo elétrico da alimentação de tensão.



Nota

A fim de evitar danos no aparelho, podem ser utilizados apenas fusíveis sobresselentes conformes à especificação.

Substituir o fusível da seguinte forma:

- ▶ Colocar o interruptor de rede em "Desligado"
- ▶ Separar o cabo elétrico da fonte de corrente.
- ▶ Com uma pequena chave de fendas de lâmina plana, soltar a fixação do suporte do fusível
- ▶ Retirar o suporte do fusível e substituir o fusível queimado
- ▶ Aplicar um fusível novo no suporte do fusível
- ▶ Colocar novamente o suporte do fusível, pressionando-o até que a fixação encaixe novamente

4

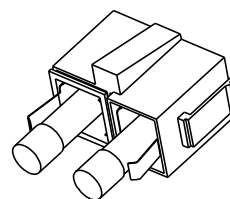

Suporte de fusíveis e fusíveis

Инструкция по установке

Руководство по эксплуатации доступно на сайте www.heidenhain.ru

1. Как пользоваться этой инструкцией

В настоящем документе приведены инструкции по установке и эксплуатации данного продукта. Представленная информация является выдержкой из руководства по эксплуатации устройства ND 1100 QUADRA-CHEK (734641-xx). Это руководство по эксплуатации доступно на сайте www.heidenhain.ru.

Данная инструкция предназначена для специалистов, которые будут устанавливать, использовать и обслуживать устройство **ND 110x QUADRA-CHEK** компании HEIDENHAIN.

Квалифицированный специалист должен обладать техническими навыками, профессиональным опытом и знаниями соответствующих правил и норм, необходимыми для оценки предстоящих работ и возможных рисков.

Указания и предупреждения в тексте инструкции

Инструкции по безопасности, предостережения о возможном материальном ущербе и общие указания отображаются в данной инструкции следующим образом. Перед тем как приступить к работе, внимательно ознакомьтесь с данными типами указаний и предупреждений - это поможет предотвратить возможные травмы и материальный ущерб.



Указания на иные инструкции по безопасности. Данные дополнительные указания не относятся к конкретным источникам опасности, а служат предупреждениями и обращают внимание на определенные инструкции по безопасности.



Предупреждение!

Предупреждение с описанием источника опасности, ее возможных последствий и способов предотвращения опасности.



Примечание

Общее указание-предупреждение, информирующее о возможном риске материального ущерба, последствиях или способах предотвращения подобных ситуаций.

Шрифтовое выделение в тексте инструкции

Особенности или **аспекты**, на которые следует обратить внимание, выделены жирным шрифтом.

2. Информация о модели устройства

Настоящее руководство распространяется сразу на несколько устройств. Если возможно, следует использовать название устройства, указанное на титульной странице. Если отдельная функция связана с конкретным типом устройства, указывается специальное название устройства или название устройства и идентификационный номер. В некоторых случаях "x" указывается в названии устройства, указывая на то, что данная функция доступна сразу в нескольких типах или модификациях устройства.

Данная краткая инструкция содержит технические характеристики, инструкции по монтажу и установке следующих моделей устройств:

Название изделия	ID
ND 110x QUADRA-CHEK	665405-xx



Примечание

Убедиться, что данные Инструкции по установке являются действительными, сверив индекс, указанный на этикетке **1** с индексом, указанным на сайте www.heidenhain.de. Если Инструкции недействительны, загрузите подходящую Инструкцию по установке с сайта www.heidenhain.de.

Индекс может присутствовать не на всех изделиях.

Содержание

Как пользоваться этой инструкцией.....	83
Информация о модели устройства.....	83
Безопасность.....	84
Технические характеристики.....	84
Монтаж.....	85
Установка.....	86
Органы управления.....	88
Первое включение.....	89
Техническое обслуживание.....	89



Оглавление

Идентификационная табличка

ND 1100 QUADRA-CHEK

Инструкция по установке

Руководство по эксплуатации доступно на сайте www.heidenhain.ru

3. Безопасность

Следующие сообщения содержат информацию по безопасности для предотвращения травм персонала и повреждений продукта.



Во избежание получения травм и гибели людей необходимо внимательно прочесть и усвоить приведенные здесь инструкции.



При снятом корпусе могут быть открыты детали, находящиеся под опасным напряжением. Не открывать модуль. Внутри устройства нет элементов, требующих техобслуживания.



При использовании устройства непредусмотренным образом существующая степень защиты может быть ухудшена. Не используйте данный продукт каким-либо иным образом, отличающимся от целевого назначения.



Примечание

Необходимо сохранить этот документ для обращения к нему в будущем за информацией по технике безопасности, эксплуатации, а также правилам выполнения погрузочно-разгрузочных работ.

4. Технические характеристики

Устройство ND 110x QUADRA-CHEK используется преимущественно для задач позиционирования и измерения на приборах. Устройство ND 1100 QUADRA-CHEK следует размещать на измерительных приборах и машинах для сбора данных и передачи их на персональный компьютер. Устройство предназначено для эксплуатации в закрытом помещении. Компоненты ND 1100 QUADRA-CHEK должны устанавливаться в строгом соответствии с этими инструкциями. Монтаж, установка и обслуживание должны осуществляться только квалифицированным персоналом.

Входная мощность: ~ 100 В ... 240 В (-15 % ... +10 %)
50 Гц ... 60 Гц (± 3 Гц)
(макс. 100 Вт)

Сменные предохранители: Т 1,6 А / 250 В, 5 мм х 20 мм, кол-во: 2

Условия окружающей среды

Диапазон температур эксплуатации: 0 °С ... 45 °С

Температура хранения: -20 °С ... 70 °С

Относительная влажность воздуха: ≤ 80 %

Высота над уровнем моря: ≤ 2000 м

Степень защиты: IP00, передняя панель IP40

Категория перенапряжения: II, электропитание следует осуществлять от электросети здания

Класс загрязнения: 2

Масса: ND с подставкой: прибл. 4.8 кг
ND с креплением адаптер: прибл. 2 кг

Условные обозначения элементов безопасности

Следующие знаки, присутствующие на изделии, призваны обратить внимание пользователя на важную информацию, связанную с выполнением правил техники безопасности.

Описание условных обозначений

2		Для предотвращения материального ущерба и телесных повреждений внимательно ознакомьтесь с сопутствующей информацией или документацией
6		Подключение заземления
3		Выключатель питания в положении "Вкл."
3		Выключатель питания в положении "Выкл."

ND 1100 QUADRA-CHEK

Инструкция по установке

Руководство по эксплуатации доступно на сайте www.heidenhain.ru

5. Монтаж

В комплект поставки устройства входят перечисленные ниже изделия:

- Кабель питания
- адаптер подставки или крепления
- Инструкция по установке ND 1100 QUADRA-CHEK

Следующие принадлежности доступны для этого продукта:

- ножной выключатель, ID 681041-01
- удаленная клавиатура, ID 681043-01
- подставка, ID 382892-02
- адаптер крепления, ID 682419-01

Ссылка «Accessories and connector pin assignments» на странице 116 на дополнительную информацию. Дополнительную информацию можно найти в документации, входящей в комплект поставки принадлежностей.



При монтаже необходимо обеспечить удобный доступ к выключателю и кабелю питания.

Устройство ND 110x QUADRA-CHEK может быть использовано в качестве настольного при размещении на соответствующей подставке. При считывании данных может быть осуществлён наклон вперед или назад на 20 ° для лучшего угла обзора. Устройство ND 110x QUADRA-CHEK крепится к поворотной части подставки с помощью винта с буртиком (5), гайки (1) и кольца (2, 3 & 4).

Крепление подставки:

- ▶ Закрепите устройство на подставку как показано справа:
- ▶ Слегка затяните гайку с винтом.
- ▶ Приведите устройство в нужное положение наклона.
- ▶ Наглухо затяните гайку и винт.

Расположение на рабочей поверхности и монтаж

Расположите устройство на плоской устойчивой поверхности или прикрепите его под устойчивой поверхностью с помощью четырех винтов М5 с использованием шаблона отверстия, показанного на «Dimensions» на странице 115

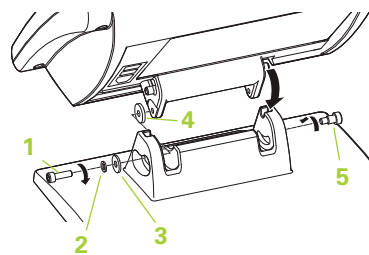

Подставка в сборе

ND 1100 QUADRA-CHEK

Инструкция по установке

Руководство по эксплуатации доступно на сайте www.heidenhain.ru

6. Установка



Ответственность за систему, в которой установлено данное устройство, несет собравшее или установившее систему лицо.

Интерфейсы

Задняя панель	
3	Выключателя питания
4	Кассета сменного предохранителя 
5	Разъем питания
6	Заземляющий зажим (ground) см. предупреждение 
7	Входы данных с кодового датчика, X, Y, Z и ось Q для Кодовые датчики линейного перемещения
8	Интерфейс RS-232-C для подключения к ПК. Кабель RS-232 не должен иметь перекрестных жил.
9	Не используется

Левая сторона	
10	Разъем щупа для универсального измерительного щупа (5-пол.)
11	Разъем щупа для универсального измерительного щупа HEIDENHAIN (15-пол.)
12	Звуковой выход для 3.5 мм разъем для наушников / динамиков, моно, 8 Ом
13	Интерфейс USB тип A для принтера или накопителя данных
14	Удаленный дополнительный интерфейс RJ-45 для дополнительного ножного выключателя или пульта дистанционного управления.

Кабель питания

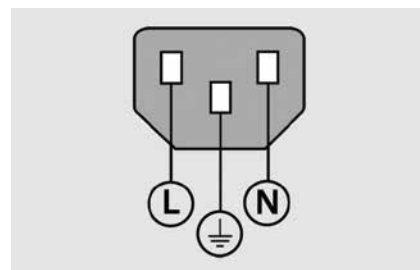

L: Линейное напряжение (коричневый)

N: Нейтраль (синий)

 Провод для подключения к клемме защитного заземления (земля) (зеленый с желтым)

Трехжильный (с заземлением)

Мин. поперечное сечение кабеля: 0.75 мм²

Макс. длина кабеля: 3 м



Примечание

Подключение и отключение соединения при включенном устройстве не допускается. Это может привести к повреждению компонентов устройства.



Примечание

Подключение защитного заземления на задней панели устройства необходимо соединить с центральной точкой заземления! Мин. поперечное сечение соединительного провода: 6 мм². Запрещается использовать устройство без надлежащего заземления!

Подключение к электросети



Предупреждение! Опасность поражения электрическим током!

Без надлежащего заземления существует опасность поражения электрическим током.

Для предотвращения данной опасности всегда используйте 3-жильный (заземленный) кабель питания с надежным подключением заземления к сети здания.



Предупреждение! Опасность возникновения пожара

При использовании кабеля, не соответствующего требуемой мощности, существует опасность возгорания.

Во избежание пожара необходимо всегда использовать кабели, отвечающие минимальным требованиям, приведенным в документации.

ND 1100 QUADRA-CHEK

Инструкция по установке

Руководство по эксплуатации доступно на сайте www.heidenhain.ru

Подключение кабеля питания

Подключение кабеля питания выполняется следующим образом:

- ▶ Установить выключатель питания в положение "Выкл."
- ▶ Убедиться, что кабель питания отсоединён от источника питания.
- ▶ Подсоедините кабель питания к разъёму питания на задней панели устройства.
- ▶ Подсоединить вставной конец кабеля питания к источнику питания.

Подключения для интерфейсов передачи данных



Примечание

Данное устройство содержит элементы, которые могут быть повреждены **электростатическими разрядами (ЭСР)**. Соблюдайте меры безопасности при работе с чувствительными к ЭСР компонентами и никогда не прикасайтесь к разъёмам без надлежащего заземления.

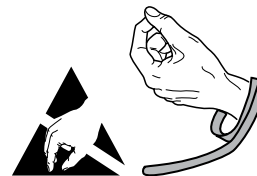

Соблюдайте меры безопасности по работе с чувствительными к ЭСР элементами

Подключение энкодера (датчика)

Устройство может использоваться с линейными или вращательными энкодерами, проводящими цифровые сигналы уровня ТТЛ ИС и сигналы 1 Vpp. Длина соединительного кабеля не должна превышать 30 метров.

Подключение кабеля энкодера выполняется следующим образом:

- ▶ Установить выключатель питания в положение "Выкл."
- ▶ Подсоедините интерфейсный кабель к соответствующему разъёму
- ▶ Плотно затяните зажимные винты разъёма кабеля.

7

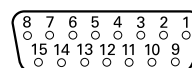

Разъём 1 Vpp

7

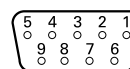

Разъём TTL

Подключение при помощи RS-232-C

Данное устройство оснащено интерфейсом RS-232 для обмен данными с ПК. Более подробную информацию о связи по RS-232 см. в руководстве по эксплуатации устройства ND 1100 QUADRA-CHEK.

Подключение кабеля RS-232 выполняется следующим образом:

- ▶ Установить выключатель питания в положение "Выкл."
- ▶ Подсоедините интерфейсный кабель к соответствующему разъёму
- ▶ Плотно затяните зажимные винты разъёма кабеля.

8

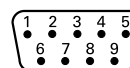

Разъём RS-232-C

Соединение 5-пол. измерительного щупа

Данный продукт обеспечивает подсоединение 5-пол. измерительного щупа

Подсоединение кабеля 5-пол. измерительного щупа:

- ▶ Установить выключатель питания в положение "Выкл."
- ▶ Вставьте интерфейсный кабель в соответствующий разъём.

10

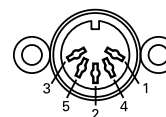

Измерительный щуп 5-пол.

Подсоединение универсального измерительного щупа HEIDENHAIN

Данный продукт обеспечивает подсоединение универсального измерительного щупа HEIDENHAIN

Подсоединение кабеля универсального измерительного щупа HEIDENHAIN

- ▶ Установить выключатель питания в положение "Выкл."
- ▶ Подсоедините интерфейсный кабель к соответствующему разъёму
- ▶ Плотно затяните зажимные винты разъёма кабеля

11

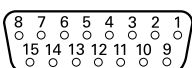

Универсальный измерительный щуп HEIDENHAIN

ND 1100 QUADRA-CHEK

Инструкция по установке

Руководство по эксплуатации доступно на сайте www.heidenhain.ru

Подсоединение звукового кабеля

Данный продукт имеет 3,5 мм разъем для подключения наушников или динамиков.

Подсоединение звукового кабеля:

- ▶ Установить выключатель питания в положение "Выкл."
- ▶ Вставьте звуковой кабель в соответствующий разъем.

Подключение USB-кабеля

Данное устройство оснащено USB-интерфейсом для связи с принтером и устройством хранения данных. Более подробную информацию о связи по USB-интерфейсу см. в руководстве по эксплуатации устройства ND 1100 QUADRA-CHEK.

Подключение USB-принтера или устройства хранения данных выполняется следующим образом:

- ▶ Установить выключатель питания в положение "Выкл."
- ▶ Подсоедините кабель принтера (тип A) или устройство хранения данных в USB-порт устройства

Подсоединение ножного выключателя или пульта дистанционного управления

Данное устройство оснащено интерфейсом RJ-45 для ножного выключателя HEIDENHAIN (ID 681041-01) или пульта дистанционного управления HEIDENHAIN (ID 681043-01).

Подсоединение кабеля ножного выключателя или пульта дистанционного управления к интерфейсу RJ-45:

- ▶ Установить выключатель питания в положение "Выкл."
- ▶ При расположении стопорного выступа разъема кабеля на линии с кабелем вставьте разъем кабеля в интерфейсный разъем под замок.

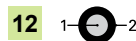

12 Звуковой разъем

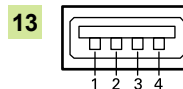

13 USB-разъем

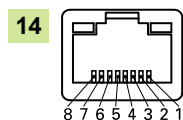

14 Разъем ножного выключателя / пульта дистанционного управления

7. Органы управления

Передняя панель	
A	ЖК-дисплей
B	Экранные клавиши: Переход в режим поддержки функции
C	Клавиша оси X: Ноль и фиксация оси X
D	Командные кнопки: Контрольное измерение
E	Кнопки со стрелками: Управление меню

Передняя панель (продолжение)	
F	Широкие кнопки: Программируемый для часто используемых функций
G	Цифровые кнопки: Ввод числовых данных
H	Кнопка ОТПРАВИТЬ: Передача данных измерений на ПК, USB-принтер или USB-диск
I	Кнопка вкл/выкл дисплей: Включите или отключите дисплей или удалите объекты из списка функций.

ND 1100 QUADRA-CHEK

Инструкция по установке

Руководство по эксплуатации доступно на сайте www.heidenhain.ru

8. Первое включение

Включение устройства выполняется следующим образом:

- ▶ Для включения устройства установите выключатель питания в положение "Вкл.". На экране отобразится начальная заставка.

9. Техническое обслуживание

Описанные в этой инструкции процедуры техобслуживания могут потребоваться при установке устройства. Более подробную информацию о техобслуживании см. в руководстве по эксплуатации устройства ND 1100 QUADRA-CHEK.

Очистка



Предупреждение! Опасность поражения электрическим током!

При проведении очистки существует вероятность попадания жидкости внутрь изделия, что может привести к возникновению электропроводного контакта с деталями, находящимися под опасным напряжением.

Во избежание такой опасности необходимо всегда отключать кабель питания и никогда не использовать сильно намоченную или насыщенную водой ветошь.



Примечание

С целью исключения повреждения изделия запрещается применять абразивные чистящие средства, сильные детергенты или растворители.

Для проведения очистки:

- ▶ Установить выключатель питания в положение "Выкл."
- ▶ Отсоединить кабель питания от источника питания
- ▶ Протереть наружные поверхности устройства слегка увлажненной тканью с использованием универсального моющего средства

ND 1100 QUADRA-CHEK

Инструкция по установке

Руководство по эксплуатации доступно на сайте www.heidenhain.ru

Замена предохранителя



Предупреждение! Опасность поражения электрическим током!

При замене предохранителя возможен контакт с находящимися под напряжением деталями.

Для предотвращения данной опасности необходимо всегда выключать устройство и отсоединять кабель питания от источника питания.



Примечание

Для предотвращения повреждения устройства следует использовать только сменные предохранители надлежащего типа.

Замена предохранителя выполняется следующим образом:

- ▶ Установить выключатель питания в положение "Выкл."
- ▶ Отсоединить кабель питания от источника питания
- ▶ С помощью маленькой плоской отвёртки освободить фиксаторы на кассете предохранителя
- ▶ Извлеките кассету предохранителя и удалите перегоревший предохранитель
- ▶ Вставьте новый предохранитель в кассету предохранителя
- ▶ Вставьте кассету предохранителя и нажмите до зацепления фиксаторов

4

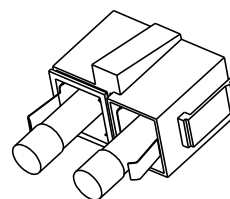

Кассета предохранителя и предохранители

ND 1100 QUADRA-CHEK

Kurulum Talimatları

Türkçe

Kullanma Talimatlarını www.heidenhain.de adresinde bulabilirsiniz

1. Bu talimatların kullanılması

Bu belgede yer alan kurulum talimatları, bu ürünün kurulumu için gerekli bilgileri sağlar. Bu bilgiler, ND 1100 QUADRA-CHEK Kullanma Talimatları, 734641-xx belgesinde bulunan bilgilerin yalnızca bir parçasıdır. Kullanma Talimatları, www.heidenhain.de adresinden indirilebilir.

Bu talimatlar HEIDENHAIN ND 110x QUADRA-CHEK cihazının kurulum, kullanım ve bakım işlemleri sırasında yetkili personel tarafından kullanılmak üzere hazırlanmıştır.

Yetkili personel, teknik eğitimi, bilgisi ve deneyiminin yanı sıra ilgili kurallar sistemi hakkındaki bilgisinin verilen görevi değerlendirmesine ve olası tehlikeleri tanınmasına imkan tanıdığı kişidir.

Bu talimatlarda gösterilen mesajlar

Aşağıdaki örneklerde güvenlik, maddi hasar ve genel tavsiye mesajlarının bu talimatlarda nasıl görüntülediği görülmektedir. Kişisel yaralanma veya maddi hasarın önlenmesi konusuna geçmeden önce bu mesaj türlerini okuyun ve kavrayın.



Diğer güvenlik mesajları hakkındaki mesajlar. Bu tamamlayıcı yönergeler, özel tehlikeleri ele almaz ancak bunun yerine özel güvenlik mesajların kullanımını ve bu konudaki bilinci arttıran bilgiler sağlamaktadır.



Uyarı!

Tehlikeli bir durumun niteliği, tehlikeli durumlardan kaçınmanın getireceği sonuçları ve tehlikeli durumlardan kaçınma yöntemleri hakkında bilgi sağlayan mesajlar.



Dikkat

Başta maddi hasara yol açabilecek durumlar, tehlikeli durumlardan kaçınmanın getireceği potansiyel sonuçlar ve tehlikeli durumlardan kaçınma yöntemleri hakkında bilgi sağlayan mesajlar ve genel tavsiye mesajları.

Bu talimatlarda kullanılan yazı tipleri

Kullanıcı için vurgulanan özel öneme sahip öğeler veya **kavramlar** kalın yazı tipiyle gösterilmektedir.

2. Model bilgileri

Bu kılavuz, birden fazla ürünü kapsar. Mümkün olduğunca kapak sayfasında gösterilen ürün adı kullanılmaktadır. Bir özellik belirli bir ürün değişkenine ait olduğunda belirli ürün adı veya ürün adı ve kimlik numarası gösterilir. Bazı durumlarda açıklanan özelliğin birden fazla ürün değişkeninde ve tipinde bulunduğunu belirtmek için ürün adında "x" ifadesi kullanılır.

Bu kılavuz, aşağıdaki modellerin özelliklerini, montaj ve kurulum adımlarını içerir:

Ürün adı	Kimlik
ND 110x QUADRA-CHEK	665405-xx



Dikkat

Etiket üzerindeki Dizin **1** ile www.heidenhain.de adresinde listelenen Dizini eşleştirerek bu Kurulum Talimatları'nın geçerli olduğundan emin olun. Bu talimatlar geçerli değilse www.heidenhain.de adresinden uygulanabilir Kurulum Talimatları'nı indirin.

Tüm ürünlerle ilgili bir dizin var olmayabilir.

İçindekiler

Bu talimatların kullanılması	91
Model bilgileri	91
Güvenlik	92
Özellikler	92
Montaj	93
Kurulum.....	94
Çalıştırma elemanları	96
İlk çalışma.....	97
Bakım	97

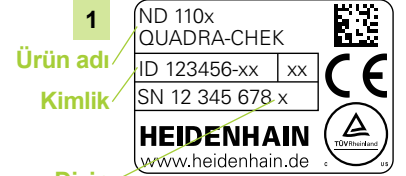

Kimlik etiketi

ND 1100 QUADRA-CHEK

Kurulum Talimatları

Kullanma Talimatlarını www.heidenhain.de adresinde bulabilirsiniz

3. Güvenlik

Aşağıdaki mesajlar, kişisel yaralanmaların ve ürün hasarının önlenmesine yönelik güvenlik bilgilerini sağlamaktadır:



Kişisel yaralanma veya ölüm riskini önlemek için ürünü kullanmadan önce bu talimatları okuyup kavrayın.



Ünite açılırsa tehlikeli akım yüklü parçalar açığa çıkabilir. Üniteyi açmayın. Ürünün içinde bakım yapılabilecek öğe yoktur.



Ekipmanın sağladığı koruma, belirtilen kullanım amaçlarının dışında kullanılması durumunda zayıflayabilir. Ürünü hiçbir şekilde kullanım amacından farklı şekilde kullanmayın.



Dikkat

Ünitenin güvenliği, işletimi ve taşınması ile ilgili işlemler için, bu belgeyi ileride başvurmak üzere saklayın.

4. Özellikler

ND 110x QUADRA-CHEK, ağırlıklı olarak ekipman konumlandırma ve fiş tür ölçümünde görevleri konumlandırmaya uygun gelişmiş bir değerlendirme ünitesidir. ND 1100 QUADRA-CHEK'i ölçüm ekipmanları ve ölçüm makinelerinde veri almak ve PC'ye aktarmak için kullanın. Bu ünite, sadece kapalı alanlarda kullanılmak üzere tasarlanmıştır. ND 1100 QUADRA-CHEK'in bileşenleri, sadece bu talimatlarda açıklandığı şekilde kurulabilir. Montaj, kurulum ve bakım işleri, sadece yetkili personel tarafından gerçekleştirilmelidir.

Güç girişi: AC 100 V ... 240 V (-%15 ... +%10)
50 Hz ... 60 Hz (±3 Hz)
(maks. 100 W)

Değiştirilebilir sigortalar: T 1,6 A/250 V, 5 mm x 20 mm
Miktar: 2

Ortam koşulları

Çalıştırma sıcaklığı: 0°C ... 45°C
Saklama sıcaklığı: -20°C ... 70°C
Bağıl nem: %80
Rakım: 2000 m
Koruma: IP00, ön panel IP40
Aşırı gerilim kategorisi: II, ekipman, binanın elektrik tesisatından beslenmek üzere tasarlanmıştır
Kirlilik derecesi: 2
Kütle: ND standıyla: yakl. 4,8 kg
ND montaj adaptörüyle: yakl. 2 kg

Güvenlik sembolleri

Ürünün üzerinde görünen aşağıdaki güvenlik sembolleri, önemli güvenlik bilgileri hakkında sizi uyarır.

Sembol tanımı

2		Kişisel yaralanmalara ya da üniteye oluşabilecek maddi zararlara karşı korunmak için birlikte verilen bilgilere veya belgelere bakın
6		Toprak terminali
3		Güç anahtarı "Açık (güç)" konumu
3		Güç anahtarı "Kapalı (güç)" konumu

ND 1100 QUADRA-CHEK

Kurulum Talimatları

Kullanma Talimatlarını www.heidenhain.de adresinde bulabilirsiniz

5. Montaj

Aşağıdaki öğeler ürüne dahildir:

- Güç kablosu
- Stand veya montaj adaptörü
- ND 1100 QUADRA-CHEK Kurulum Talimatları

Aşağıdaki aksesuarlar bu ürün için mevcuttur:

- Ayak anahtarı, ID 681041-01
- Uzak tuş takımı, ID 681043-01
- Stand, ID 382892-02
- Montaj adaptörü, ID 682419-01

Daha fazla bilgi için "Accessories and connector pin assignments" sayfa 116 kısmına bakın. Ek bilgi için aksesuarla birlikte sağlanan talimatlara bakın.



Güç anahtarına veya güç kablosuna erişimi zorlaştırabilecek bir konuma monte etmeyin.

ND 110x QUADRA-CHEK, sağlanan standın üzerine yerleştirildiğinde bir masaüstü ünitesi olarak kullanılabilir. Okuma, en iyi okuma açısı için 20°'ye kadar ileri veya geri ayarlanabilir. ND 110x QUADRA-CHEK, omuzlu vida (5), civata başlı vida(1) ve contalarla (2, 3 ve4) standın döner yuvalarına tutturulur.

Standı eklemek için:

- ▶ Üniteyi sağ tarafta gösterilen standı ekleyin.
- ▶ Civata başlı vidayı ve omuzlu vidayı kısmen sıkın.
- ▶ Üniteyi istenen eğim konumuna ayarlayın.
- ▶ Civata başlı vidayı ve omuzlu vidayı tamamen sıkın.

Tezgahüstü konum ve montaj

Üniteyi düz ve sağlam bir yüzey üzerine yerleştirin veya şurada "Dimensions" sayfa 115 gösterilen çukur modele takılmış olan dört adet M5 vidayı kullanarak alt kısımdan sağlam bir yüzeye sabitleyin.

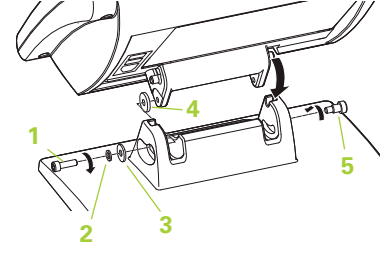

Stand kurulumu

ND 1100 QUADRA-CHEK

Kurulum Talimatları



Kullanma Talimatlarını www.heidenhain.de adresinde bulabilirsiniz

6. Kurulum



Bu ürünün aksesuar olarak eklendiği sistemlerin güvenliği, söz konusu sistemin montajını ya da kurulumunu gerçekleştiren kişilerin sorumluluğunda.

Arabirimler

Arka
3 Güç anahtarı
4 Değiştirilebilir sigorta yuvası 
5 Güç konektörü
6 Topraklama ucu bkz. uyarı 
7 Kodlayıcı girişi, X, Y, Z ve Q eksenini doğrusal kodlayıcılar için
8 PC bağlantısı için RS-232-C arabirim . RS-232 kablosu üzerinde ek olmamalıdır
9 Kullanılmıyor

Sol Taraf

10 5 pimli evrensel dokunmatik prob sensörü için prob konektörü
11 HEIDENHAIN 15 pimli çok amaçlı dokunmatik prob sensörü için prob konektörü
12 3,5 mm için ses çıkışı kulaklık / hoparlör jeki, tek yönlü, 8 Ohm
13 Yazıcı için USB tip A arabirim veya veri depolama
14 Opsiyonel ayak anahtarı veya uzak tu takımı aksesuarları için uzak aksesuar arabirimi RJ-45.

Güç kablosu

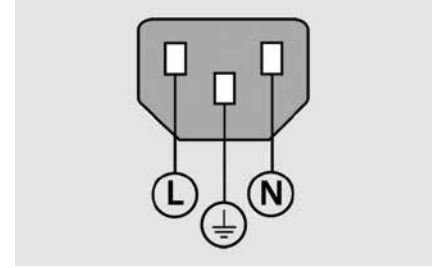

L: Hat gerilimi (kahverengi)

N: Nötr (mavi)

 Koruyucu iletken (toprak) terminali (yeşil/sarı)

3'lü iletken (topraklı)

Min. kablo kesiti: 0,75 mm²

Maks. kablo uzunluğu: 3 m



Dikkat

Ünite çalışırken hiçbir bağlantıyı takıp çıkarmayın. İç bileşenlerde hasar meydana gelebilir.



Dikkat

Ürünün arkasındaki toprak terminalinin makine topraklamasının yıldız noktasına bağlanması gerekir. Bağlantı kablosunun minimum kesiti: 6 mm². Bu ekipmanı hiçbir zaman düzgün şekilde toprak bağlantısı yapılmadan kullanmayın.

Elektrik bağlantısı



Uyarı! Elektrik çarpması riski

Bu ürün düzgün şekilde topraklanmazsa elektrik çarpması riski vardır. Tehlikenin önüne geçmek için her zaman 3 iletkenli (topraklı) güç kablosu kullanın ve toprağın bina tesisatına düzgün şekilde bağlandığından emin olun.



Uyarı! Yangın riski

Minimum teknik özellikleri karşılamayan bir güç kablosunun kullanılması yangın riski meydana getirir. Tehlikenin önüne geçmek için her zaman belirtilen minimum teknik özellikleri karşılayan ya da aşan güç kablolarını kullanın.

ND 1100 QUADRA-CHEK

Kurulum Talimatları

Kullanma Talimatlarını www.heidenhain.de adresinde bulabilirsiniz

Güç kablosunun bağlanması

Güç kablosunu bağlamak için:

- ▶ Güç anahtarının kapalı konumda olduğundan emin olun.
- ▶ Güç kablosunun ana güç kaynağından çıkarıldığından emin olun.
- ▶ Güç kablosunun dişi ucunu ürünün arkasındaki güç konektörüne takın.
- ▶ Güç kablosunun erkek ucunu ana güç kaynağına takın.

Veri arabirim bağlantıları



Dikkat

Bu ürün, **elektrostatik bo almadan (ESD)** zarar görebilecek bileşenler içermektedir. ESD'ye karşı hassas cihazların kullanılmasına ilişkin önlemlere uyun ve düzgün şekilde topraklanmış konektör pimlerine asla dokunmayın.

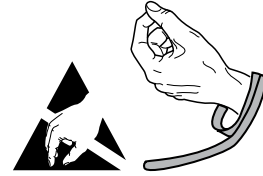

ESD kullanım önlemlerini uygulayın

Kodlayıcının bağlanması

Bu ürün, dijital TTL seviye sinyalleri ve 1 Vpp sinyalleri sağlayan doğrusal ve döner kodlayıcılarla birlikte kullanılabilir. Bağlantı kablosu 30 m uzunluğu aşmamalıdır.

Kodlayıcı kablosunu bağlamak için:

- ▶ Güç anahtarının kapalı konumda olduğundan emin olun
- ▶ Arabirim kablosunu kendi konektörüne bağlayın.
- ▶ Kablo konektörü vidalarını yerine oturuncaya kadar sıkın.

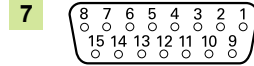

7 Vpp konektörü

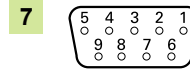

TTL konektörü

RS-232-C kablosunun bağlanması

Bu ürün, PC iletişimi için RS-232 bağlantısı sağlar. RS-232 iletişimleri hakkında daha fazla bilgi için ND 1100 QUADRA-CHEK Kullanma Talimatları'na bakın.

RS-232 kablosunu bağlamak için:

- ▶ Güç anahtarının kapalı konumda olduğundan emin olun.
- ▶ Arabirim kablosunu kendi konektörüne bağlayın.
- ▶ Kablo konektörü vidalarını yerine oturuncaya kadar sıkın.



RS-232-C konektörü

5 pimli dokunmatik probun bağlanması

Bu ürün, 5 pimli dokunmatik prob için bağlantı sağlar.

5 pimli dokunmatik probu bağlamak için:

- ▶ Güç anahtarının kapalı konumda olduğundan emin olun.
- ▶ Arabirim kablosunu kendi konektörüne takın.

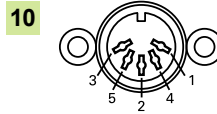

5 pimli dokunmatik prob

HEIDENHAIN çok amaçlı dokunmatik probun bağlanması

Bu ürün, HEIDENHAIN çok amaçlı dokunmatik prob için bağlantı sağlar.

HEIDENHAIN çok amaçlı dokunmatik prob kablosunu bağlamak için:

- ▶ Güç anahtarının kapalı konumda olduğundan emin olun
- ▶ Arabirim kablosunu kendi konektörüne bağlayın
- ▶ Kablo konektörü vidalarını yerine oturuncaya kadar sıkın

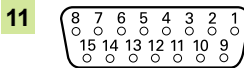

HEIDENHAIN çok amaçlı dokunmatik prob

ND 1100 QUADRA-CHEK

Kurulum Talimatları

Kullanma Talimatlarını www.heidenhain.de adresinde bulabilirsiniz

Ses kablosunun bağlanması

Bu ürün, kulaklıklarla veya hoparlörlerle kullanmak için 3,5 mm konektör sağlar.

Ses kablosunu bağlamak için:

- Güç anahtarının kapalı konumda olduğundan emin olun.
- Ses kablosunu konektöre takın.

USB kablosunun bağlanması

Bu ürün, yazıcı ve veri depolama cihazı iletişimi için USB bağlantısı sağlar. USB iletişimleri hakkında daha fazla bilgi için ND 1100 QUADRA-CHEK Kullanma Talimatları'na bakın.

USB yazıcı veya veri depolama aygıtını bağlamak için:

- Güç anahtarının kapalı konumda olduğundan emin olun.
- Ürünlerin USB bağlantı noktasına yazıcı USB (tip A) kablosu veya USB veri depolama aygıtı takın.

Ayak anahtarının veya uzak tuş takımının bağlanması

Bu ürün, HEIDENHAIN ayak anahtarı (ID 681041-01) veya HEIDENHAIN uzak tuş takımıyla (ID 681043-01) kullanmak için RJ-45 ayak anahtarı/uzak tuş takımı bağlantısı sağlar.

Ayak anahtarı/uzak tuş takımı kablosunu bağlamak için:

- Güç anahtarının kapalı konumda olduğundan emin olun.
- Kablo konektörü kilit tırnağıyla hizalanmış konektörle birlikte kablo konektörünü yerine oturana kadar arabirim konektörüne tırnak takın.

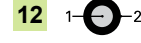

12 Ses konektörü

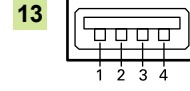

13 USB konektörü

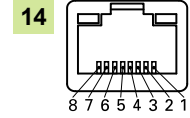

14 Ayak anahtarı/uzak tuş takımı konektörü

7. Çalıştırma elemanları

Ön	Ön (devam)
A LCD ekran	F Geniş tuşlar: Sıklıkla kullanılan fonksiyonlar için programlanabilir
B Ekran tuşları: Destekte değişiklik fonksiyonlar	G Sayısal tuş takımı: Sayısal verileri girin
C X eksen tuşu: X eksenlerini sıfırlar ve dondurur	H Gönder tuşu: Ölçüm verilerini PC, USB yazıcı veya USB sürücüyeye aktarın
D Komut tuşları: Ölçümü kontrol edin	I LCD açma/kapama tuşu: LCD'yi açın, kapatın ya da özellik listesinden özellikleri silin.
E Ok imleç tuşları: Menüde gezinme	

ND 1100 QUADRA-CHEK

Kurulum Talimatları

Kullanma Talimatlarını www.heidenhain.de adresinde bulabilirsiniz

8. İlk çalışma

Ürünü çalıştırmak için:

- ▶ Ürünü çalıştırmak için güç anahtarının Açık (güç) kenarına basın. Başlangıç ekranı görüntülenir.

9. Bakım

Bu talimatlarda açıklanan bakım prosedürleri, ürün kurulumu sırasında gerekli olabilir. Bakım hakkında daha fazla bilgi için **ND 1100 QUADRA-CHEK Kullanma Talimatları**'na bakın.

Temizlik



Uyarı! Elektrik çarpması riski

Temizlik sırasında ürüne sıvı girerse akım yüklü parçaların elektrik iletmesi riski meydana gelir.

Bu tehlikenin önüne geçmek için her zaman ürünü kapatın, güç kablosunu sökün ve su damlatan ya da çok sulu bir bez kullanmayın.



Dikkat

Ürünün zarar görmesini önlemek için hiçbir zaman aşındırıcı temizlik maddeleri, güçlü deterjanlar veya çözücüler kullanmayın.

Temizlik için:

- ▶ Güç anahtarının kapalı konumda olduğundan emin olun
- ▶ Güç kablosunu güç kaynağından sökün
- ▶ Dış yüzeyleri suyla nemlendirilmiş bir bez ve orta kuvvette bir ev deterjanı kullanarak silin

ND 1100 QUADRA-CHEK

Kurulum Talimatları

Kullanma Talimatlarını www.heidenhain.de adresinde bulabilirsiniz

Sigortanın değiştirilmesi



Uyarı! Elektrik çarpması riski

Sigortayı değiştirirken tehlikeli akım yüklü parçalarla temas meydana gelebilir. Tehlikenin önüne geçmek için, her zaman üniteyi kapatın ve güç kablosunu sökün.



Dikkat

Ürünün zarar görmesini önlemek için yalnızca belirtilen teknik özellikleri karşılayan yedek sigortalar kullanın.

Sigortayı değiştirmek için:

- ▶ Güç anahtarının kapalı konumda olduğundan emin olun
- ▶ Güç kablosunu güç kaynağından sökün
- ▶ Sigorta yuvasının kilit tırnaklarını açmak için küçük düz tornavida kullanın
- ▶ Sigorta yuvasını sökün ve yanmış sigortayı çıkarın
- ▶ Yeni sigortayı sigorta yuvasına takın
- ▶ Sigorta yuvasını yeniden takın ve kilit tırnakları yeniden oturana kadar itin

4

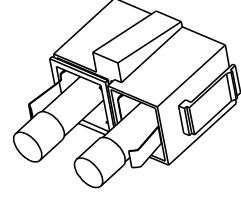

Sigorta Yuvası ve Sigortalar

安裝手冊

從 www.heidenhain.de 可取得使用手冊

1. 如何使用這些手冊

本文件內含的安裝說明提供安裝本產品所必備的資訊，此資訊只是ND 1100 QUADRA-CHEK 使用手冊734641-xx當中可用資訊的一部分。從www.heidenhain.de可下載使用手冊。

這些說明僅供合格的海德漢ND 110x QUADRA-CHEK安裝、操作與保養人員使用。

合格人員就是技術教育、知識和經驗以及對相關規則系統的認知，符合能夠評估指派作業與認清可能危險的人員。

這些說明中顯示的訊息

下列範例顯示在這些說明中如何顯示安全性、財產損失以及一般忠告訊息，請事先閱讀並了解這些訊息類型，避免人員傷害或財產損失。



有關其他安全訊息的訊息，這些補充指示並非指出特定危險，而是提供促進認知以及使用特定安全訊息的資訊。



警告！

提供有關危險情況資訊、未避免危險情況的後果以及避免危險情況的方法之訊息。



注意事項

提供主要關於導致財產損失的情況之資訊、未避免該情況的潛在後果或避免該情況的方法之訊息以及一般忠告訊息。

這些說明當中使用的字型

強調使用者特殊感興趣的項目 或 概念 則以粗體顯示。

2. 機型資訊

本指南涵蓋多種產品，只要可能就會使用封面上顯示的產品名稱。特定產品版本專屬功能會顯示特定產品名稱或產品名稱與ID。在某些情況下，產品名稱內顯示「x」代表所描述功能可用於多種產品版本與機型。

本指南涵蓋下列機型的規格、固定與安裝：

產品名稱	ID
ND 110x QUADRA-CHEK	665405-xx



注意事項

將標籤 1 上的索引與www.heidenhain.de上的索引比對，確認這些安裝說明有效。若手冊無效，請從www.heidenhain.de下載合適的安裝手冊。並非所有產品上都有索引。

目錄

如何使用這些手冊	99
機型資訊	99
安全性	100
規格	100
固定	101
安裝	102
操作元件	104
初次開機	105
保養	105

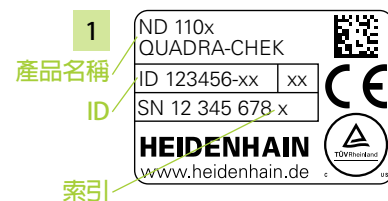

ID 標籤

ND 1100 QUADRA-CHEK

安裝手冊

從 www.heidenhain.de 可取得使用手冊

3. 安全性

下列訊息提供安全資訊，避免人員傷害與財產損失：



使用之前請閱讀並了解這些說明，避免人員傷亡的可能性。



若打開裝置時，可能露出危險的帶電零件。請勿打開裝置，內無可維修部件。



若未依照規定使用，可能減弱設備所提供的防護。請勿在非規定使用情況下使用本產品。



注意事項

針對裝置的安全性、操作以及處置，請保留本文件供日後參考。

4. 規格

ND 110x QUADRA-CHEK 是一種進階評估單元，主要適用於定位設備上的定位作業以及量測治具。在量測設備以及量測機上使用 ND 1100 QUADRA-CHEK，以便擷取資料並中繼給 PC。此裝置設計僅供室內使用。請依照操作說明安裝 ND 1100 QUADRA-CHEK 組件，而固定、安裝以及保養只能由合格人員執行。

電源輸入： AC 100 V ... 240 V (-15 % ... +10 %)
50 Hz ... 60 Hz (±3 Hz)
(最高 100 W)





可更換的保險絲： T 1.6 A / 250 V, 5 mm x 20 mm,
數量： 2

環境條件

操作溫度： 0 °C ... 45 °C
儲藏溫度： -20 °C ... 70 °C
相對溼度： † 80 %
高度： † 2000 m
防護： IP00，前面板 IP40
過電壓類別： II，設備由建築配線供電
汙染程度： 2
重量： ND 含立架： 大約 4.8 kg
含固定轉接器的 ND： 大約 2 kg

安全符號

下列安全符號出現在產品時，就是在警示有重要安全資訊。

符號說明	
2	 請參閱隨附資訊或文件，避免人員傷害或裝置受損。
6	 接地端子
3	 電源開關「On (供電)」位置
3	 電源開關「Off (供電)」位置

ND 1100 QUADRA-CHEK

安裝手冊

從 www.heidenhain.de 可取得使用手冊

5. 固定

下列物品包含於本產品內：

- 電源線
- 立架或固定轉接器
- ND 1100 QUADRA-CHEK 安裝說明

本產品可使用以下配件：

- 腳開關，ID 681041-01
- 遠端鍵盤，ID 681043-01
- 立架，ID 382892-02
- 固定轉接器，ID 682419-01

有關額外資訊，請參閱第116頁上的“Accessories and connector pin assignments”。
有關額外資訊請參閱配件隨附說明文件。



請勿安裝在難以觸及電源開關或電源線的地方。

當ND 110x QUADRA-CHEK放置在提供的立架上，可用來當成桌上單元。然後顯示板可往前或往後傾斜最多20°，以獲得最佳閱讀角度。ND 110x QUADRA-CHEK用軸肩螺絲(5)、帽螺絲(1)以及墊片(2、3與4)固定至立架的旋轉槽上。

要固定立架：

- ▶ 如右邊所示，將單元固定至立架。
- ▶ 將帽螺絲與軸肩螺絲稍微旋緊。
- ▶ 將單元調整至所要的傾斜位置。
- ▶ 將帽螺絲與軸肩螺絲完全鎖緊。

檯面位置與安裝

將單元放置在平坦、穩定的表面上，或如第115頁上的“Dimensions”所示孔圖案使用四顆M5螺絲從底部栓至穩定表面。

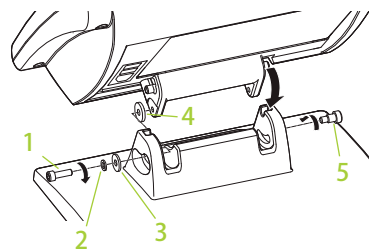

立架組合

ND 1100 QUADRA-CHEK

安裝手冊

從 www.heidenhain.de 可取得使用手冊

6. 安裝



任何系統搭配使用本產品的安全性，皆為組裝人員或系統安裝人員的責任。

介面

背面	
3	電源開關
4	可更換的保險絲座 
5	電力接頭
6	接地端子請參閱警告 
7	編碼器輸入，X、Y、Z軸以及Q軸用於光學尺
8	RS-232-C介面，PC連線專用。不可為跳線式RS-232纜線
9	未使用

左側

10	探針接頭，專用於5接腳接觸式探針感測器
11	探針接頭，專用於海德漢15接腳萬用接觸式探針感測器
12	聲音輸出，用於3.5 mm 耳機/喇叭插座，單耳，8歐姆
13	USB A型介面，用於印表機或資料儲存
14	遠端配件介面RJ-45，用於選配的腳開關或遠端鍵盤。

電源線

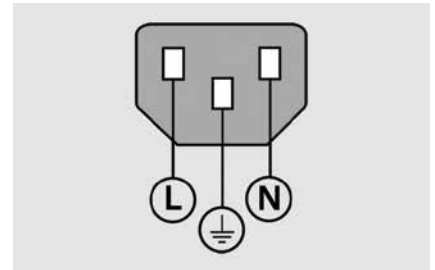

L：線電壓(棕色)

N：中性(藍色)

 防護導線(接地)端子(綠色/黃色)

3腳插頭(接地)

最小纜線斷面：0.75 mm²

最長纜線長度：3 m



注意事項

當電源開啟時勿連接或拔掉纜線。否則可能造成內部元件受損。



注意事項

產品背面上的接地端必須連接至機械接地的開始點，連接電線的最小斷面：6 mm²。若未正確接地，請勿使用本設備。

電氣連接



警告！觸電的危險！

若本產品未適當接地，則有觸電的危險。

要避免這類危險，請使用3腳(接地型)電源線，並且確定正確接地至建築接地點。



警告！起火的危險！

若使用不符合最小規格的電源線，可能會導致起火。

要避免這類危險，請使用符合或超過規格最低要求的電源線。

ND 1100 QUADRA-CHEK

安裝手冊

從 www.heidenhain.de 可取得使用手冊

連接電源線

要連接電源線：

- ▶ 確認電源開關位於關閉位置。
- ▶ 確認電源線尚未與主電源供應器連接。
- ▶ 將電源線的母頭插入產品背面上的電源接頭。
- ▶ 將電源線的公頭插入主電源供應器。

資料介面連接



注意事項

本產品內含會遭受靜電放電(ESD)損壞的組件。請遵照ESD敏感裝置的處置預防措施，並且除非適當接地，否則不可觸摸接頭針腳。

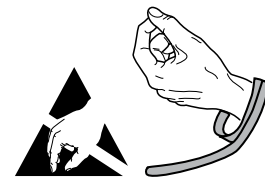

遵守ESD處置程序

連接編碼器

本產品可以使用光學尺與旋轉編碼器，提供數位TTL位準信號以及1 Vpp信號。連接纜線長度不得超過30公尺。

要連接編碼器纜線：

- ▶ 確認電源開關位於關閉位置
- ▶ 將介面纜線連接至其接頭。
- ▶ 鎖緊纜線接頭螺絲，直到看不見。

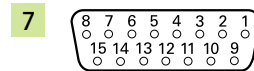

1 Vpp接頭



TTL接頭

連接RS-232-C纜線

本產品RS-232連接用於PC通訊。有關RS-232通訊的更多資訊，請參閱ND 1100 QUADRA-CHEK使用手冊。

要連接RS-232纜線：

- ▶ 確認電源開關位於關閉位置。
- ▶ 將介面纜線連接至其接頭。
- ▶ 鎖緊纜線接頭螺絲，直到看不見。



RS-232-C接頭

連接5-pin接觸式探針

本產品提供5-pin接觸式探針的連接。

要連接5-pin接觸式探針纜線：

- ▶ 確認電源開關位於關閉位置。
- ▶ 將介面纜線連接至其接頭。

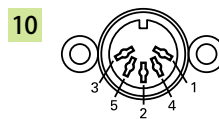

5-pin接觸式探針

連接海德漢萬用接觸式探針

本產品提供海德漢萬用接觸式探針的連接。

要連接海德漢萬用接觸式探針纜線：

- ▶ 確認電源開關位於關閉位置
- ▶ 將介面纜線連接至其接頭
- ▶ 鎖緊纜線接頭螺絲，直到看不見

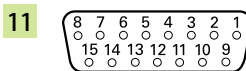

海德漢萬用接觸式探針

ND 1100 QUADRA-CHEK

安裝手冊

從 www.heidenhain.de 可取得使用手冊

連接聲音纜線

本產品提供耳機或喇叭用的3.5 mm接頭。

要連接聲音纜線：

- ▶ 確認電源開關位於關閉位置。
- ▶ 將聲音纜線連接至接頭。

連接USB纜線

本產品提供USB連接用於與印表機以及資料儲存裝置的通訊。有關USB通訊的更多資訊，請參閱ND 1100 QUADRA-CHEK使用手冊。

要連接USB印表機或資料儲存裝置：

- ▶ 確認電源開關位於關閉位置。
- ▶ 將印表機 USB (A 型) 纜線或USB資料儲存裝置插入本產品的USB連接埠。

連接腳開關或遠端鍵盤

本產品提供RJ -45腳開關/遠端鍵盤連接供海德漢腳開關(ID 681041-01)或海德漢遠端鍵盤(ID 681043-01)使用。

要連接RJ -45腳開關/遠端鍵盤纜線：

- ▶ 確認電源開關位於關閉位置。
- ▶ 以纜線接頭鎖定片對準接頭，將纜線接頭插入介面接頭，直到鎖定片就定位。

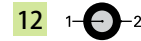

12 聲音接頭

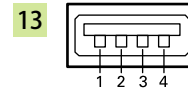

13 USB接頭

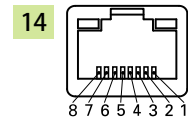

14 腳開關/遠端鍵盤接頭

7. 操作元件

正面	
A	LCD螢幕
B	軟鍵：變更至支援的功能
C	X軸鍵：歸零並凍結X軸
D	指令按鍵：控制量測
E	方向鍵：功能表導覽

正面(續)	
F	擴展鍵：程式編輯經常使用的功能
G	數字鍵盤組：輸入數字資料
H	傳送鍵：將量測資料傳輸至PC、USB印表機或USB隨身碟
I	LCD開/關按鍵：開或關LCD，或從功能清單當中刪除功能。

ND 1100 QUADRA-CHEK

安裝手冊

從 www.heidenhain.de 可取得使用手冊

8. 初次開機

要將產品開機：

- ▶ 將電源開關切至On (供電)側，讓產品開機。此時顯示啟動畫面。

9. 保養

產品安裝期間可能需要這些說明當中描述的保養程序。有關更多保養資訊，請參閱 ND 1100 QUADRA-CHEK 使用手冊。

清潔



警告！觸電的危險！

清潔時若有液體進入產品，有危險的帶電零件可能會導電。

要避免這類危險，請關閉產品電源、斷開電源線並且不要使用沾濕或飽含水分的布。



注意事項

請勿使用研磨清潔劑、強效清潔劑或溶劑，避免產品受損。

要清潔：

- ▶ 確認電源開關位於關閉位置
- ▶ 從電源拔掉電源線
- ▶ 使用沾水及中性家居清潔劑的布擦拭外表面

ND 1100 QUADRA-CHEK

安裝手冊

從 www.heidenhain.de 可取得使用手冊

更換保險絲



警告！觸電的危險！

更換保險絲時，可能接觸到危險的帶電零件。
要避免這類危險，請關閉裝置電源並拔掉電源線。



注意事項

只能使用符合額定規格的替換保險絲，避免產品受損。

若更換保險絲：

- ▶ 確認電源開關位於關閉位置
- ▶ 從電源拔掉電源線
- ▶ 使用小型一字螺絲起子撬開保險絲座上的鎖定片
- ▶ 拆除保險絲座並且拆除燒毀的保險絲
- ▶ 將新的保險絲插入保險絲座
- ▶ 重新插入保險絲座，並且推入直到鎖定片重新卡住

4

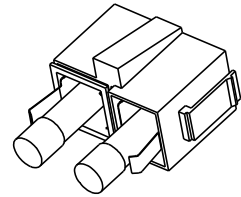

保險絲座與保險絲

安装说明

有关使用说明文档，请访问www.heidenhain.de

1. 本说明使用方法

本文档中的安装说明提供本产品安装所需的信息。本说明只是ID号为734641-xx的ND 1100 QUADRA-CHEK使用说明的一部分。有关该“使用说明”文档，请从www.heidenhain.de网站下载。

这些说明适用于有安装、使用和维护海德汉ND 110x QUADRA-CHEK的专业人员。专业人员是指受过技术培训，拥有技术知识和经验并了解相应系统要求的人员，能完成要求的任务和判断可能的风险。

本说明中信息

下面例子用于说明安全信息，财产损失和一般性提示信息在本说明中的显示方式。继续操作前阅读并理解这些信息，避免人员伤亡或财产损失。



其它安全信息。这些补充说明不是强调特定类型的危险，而是提醒用户注意特定安全信息。



警告!

提供有关危险性质，未能避免危险情况时可能的后果以及避免危险的方法。



注意

主要提供有关可能导致财产损失，未能避免时的可能后果以及避免方法和一般性建议。

说明中的字体

粗体字表示对用户特别重要的内容或概念。

2. 型号说明

本说明适用于多个产品。涉及相应产品时将使用封面中的产品名。如果某项特性属于某个特定型号产品，将显示相应产品名或产品名与其ID号。有时在产品名处使用“x”，表示所描述的特性适用于多个产品型号和多类产品。

本说明提供以下型号产品的技术参数、固定和安装信息：

产品名	ID
ND 110x QUADRA-CHEK	665405-xx



注意

请检查确认这些安装说明是否适用，如果标签 **1** 上的索引字符与www.heidenhain.de索引字符列表中提供的索引字符相符，则适用。如果这些说明不适用，请从www.heidenhain.de网站下载相应说明。部分产品可能没有索引字符。

目录

本说明使用方法	107
型号说明	107
安全	108
技术参数	108
安装	109
系统安装	110
操作按键	112
第一次开机	113
维护	113

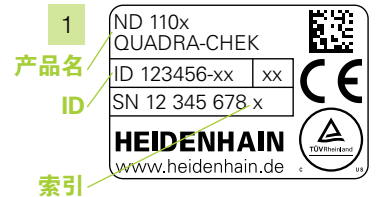

ID标签

ND 1100 QUADRA-CHEK

安装说明

有关使用说明文档，请访问www.heidenhain.de

3. 安全

以下是安全信息，提供有关避免人员伤害和产品损坏的信息：



使用前必须阅读和理解这些说明，避免可能的人员伤害或死亡事故。



如果打开本产品，可能暴露危险的带电零件。严禁打开机壳。机内无任何需保养的零件。



如果使用方法不正确，可能影响设备的防护措施。严禁将本产品用于任何其他用途。



注意
为保证使用安全，操作和移动本产品时必须妥善保留本文档，方便查看。

4. 技术参数

ND 110x QUADRA-CHEK是技术先进的信号处理装置，主要用于定位设备和测量设备的定位应用。将ND 1100 QUADRA-CHEK用于测量设备和测量机可采集数据并连接计算机。本产品仅限室内使用。ND 1100 QUADRA-CHEK的零部件必须按照说明要求安装。只允许由受过良好培训的专业人员进行固定、安装和维护。

输入电源：	AC 100 V ... 240 V (-15 % ... +10 %) 50 Hz ... 60 Hz (±3 Hz) (max. 100 W)
可换保险丝：	T 1.6 A / 250 V, 5 mm x 20 mm, 数量：2
环境条件	
工作温度：	0° C ... 45° C
存放温度：	-20° C ... 70° C
相对湿度：	≤ 80 %
海拔高度：	≤ 2000 m
防护等级：	IP00, 前面板IP40
过压类别：	II, 室内电源供电
污染等级：	2
重量：	带支架的ND：约4.8 kg 带安装适配器的ND：约2 kg

安全标志

本产品的以下安全标志用于提醒用户注意重要安全信息。

标志说明

2		参见相应信息或文档，避免人员伤害或产品损坏
6		地线端子
3		电源开关的“接通（供电）”位置
3		电源开关的“关闭（供电）”位置

ND 1100 QUADRA-CHEK

安装说明

有关使用说明文档，请访问www.heidenhain.de

5. 安装

以下零部件随本产品一起提供：

- 电源线
- 支架或安装适配器
- ND 1100 QUADRA-CHEK安装说明

本产品带以下辅件：

- 脚踏开关，ID 681041-01
 - 遥控键盘，ID 681043-01
 - 支架，ID 382892-02
 - 安装适配器，ID 682419-01
- 更多信息，参见第116页的“Accessories and connector pin assignments”。详细信息，参见随辅件提供的说明。



严禁将本机安装在不易接近电源开关或电源电缆的位置处。

如果将ND 110x QUADRA-CHEK固定在所提供的支架中，可将其放在台面上使用。那么，数显装置可向前或向后倾斜20°，提供最佳查看角度。ND 110x QUADRA-CHEK用凸缘螺栓（5）、螺栓（1）和垫圈（2、3及4）固定在支架的可摆槽中。

固定支架：

- ▶ 将本产品固定在支架上，如右图。
- ▶ 大致紧固螺栓和凸缘螺栓。
- ▶ 转动本产品至所需倾斜位置。
- ▶ 完全紧固螺栓和凸缘螺栓。

台面位置和安装

将本产品放在一个平整、稳定的表面上，用底部的螺栓孔和四个M5螺栓固定，孔位置如第115页的“Dimensions”所示。

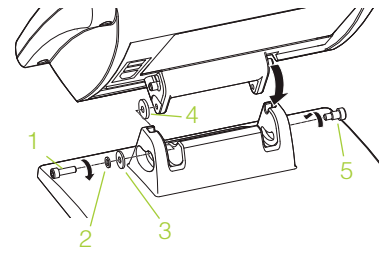

支架组件

ND 1100 QUADRA-CHEK

安装说明

有关使用说明文档，请访问www.heidenhain.de

6. 系统安装



本产品应用所在系统的安全性由组装方或系统安装方负责。

接口

背面	
3	电源开关
4	可重安装的保险丝座 
5	电源接头
6	地线端子参见警告信息 
7	编码器输入，X轴，Y轴，Z轴和Q轴 直线光栅尺
8	RS-232-C接口，连接计算机。RS-232电缆不允许用任何转换器
9	未用

左侧	
10	测头接头，连接5针测头
11	测头接头，连接海德汉15针通用测头
12	音频输出，3.5 mm 耳机 / 扬声器插座，单声道，8 Ohm
13	USB A型接口，连接打印机或数据存储
14	遥控辅件接口RJ-45，连接选配脚踏开关或遥控键盘。

电源线

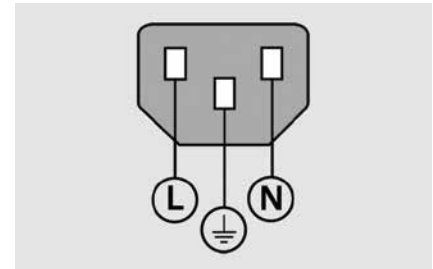

L: 线电压 (棕色)

N: 中性线 (蓝色)

 保护线 (地线) 端子 (绿色/黄色)

3头 (带地线)

最小电缆截面积: 0.75 mm^2

最大电缆长度: 3 m



注意

本产品带电时，严禁连接或断开任何连线。否则将导致内部元件损坏。



注意

必须将本产品背面的地线端子连接机床地线的星形点。电线连线的最小截面积: 6 mm^2 。如果未正确接地，严禁使用本产品。

电气连接



警告! 有电危险

如果本产品未正确接地，存在被电击的危险。
为避免该危险，必须使用3头 (带地线) 电源线并确保地线连接建筑物地线。



警告! 火灾危险

如果使用不符合最低技术参数要求的电源线可能造成火灾。
为避免该危险，只能使用达到或高于最低技术参数要求的电源线。

ND 1100 QUADRA-CHEK

安装说明

有关使用说明文档，请访问www.heidenhain.de

连接电源线

连接电源线：

- ▶ 检查确认电源开关在关闭位置。
- ▶ 检查确认电源线与电源插座已断开连接。
- ▶ 将电源线的孔端插入本产品背面的电源接头中。
- ▶ 连接电源线的针端插入电源插座中。

数据接口连接



注意

本产品中使用的部件可被静电放电（ESD）损坏。必须遵守有关对静电放电敏感设备操作的注意事项，且如果未正确接地，严禁接触接头针脚。

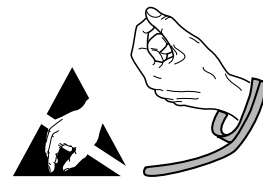

必须遵守静电放电操作注意事项

连接编码器

本产品可配输出TTL电平的数字信号和1 Vpp信号的直线光栅尺和旋转编码器使用。连接电缆长度不允许超过30米。

连接编码器电缆：

- ▶ 检查确认电源开关在关闭位置
- ▶ 连接接口电缆至其接头。
- ▶ 紧固电缆接头螺丝直到其紧固。

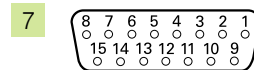

1 Vpp接头



TTL接头

连接RS-232-C电缆

本产品提供连接计算机的RS-232端口。有关RS-232通信的详细信息，参见ND 1100 QUADRA-CHEK使用说明。

连接RS-232电缆：

- ▶ 检查确认电源开关在关闭位置。
- ▶ 连接接口电缆至其接头。
- ▶ 紧固电缆接头螺丝直到其紧固。



RS-232-C接头

连接5针测头

本产品提供一个连接5针测头的端口。

连接5针测头电缆：

- ▶ 检查确认电源开关在关闭位置。
- ▶ 将接口电缆插入其接头中。

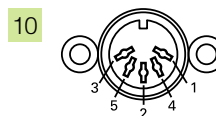

5针测头

连接海德汉通用测头

本产品提供一个连接海德汉通用测头的端口。

连接海德汉通用测头电缆：

- ▶ 检查确认电源开关在关闭位置
- ▶ 连接接口电缆至其接头
- ▶ 紧固电缆接头螺丝直到其紧固

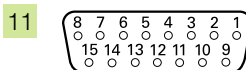

海德汉通用测头

ND 1100 QUADRA-CHEK

安装说明

有关使用说明文档，请访问www.heidenhain.de

连接音频电缆

本产品提供一个用于耳机或扬声器的3.5 mm接头。

连接音频电缆：

- ▶ 检查确认电源开关在关闭位置。
- ▶ 将音频电缆插入到接头中。

连接USB电缆

本产品提供一个连接打印机和数据存储设备进行数据通信的USB端口。有关USB通信的详细信息，参见ND 1100 QUADRA-CHEK使用说明。

连接USB打印机或数据存储设备：

- ▶ 检查确认电源开关在关闭位置。
- ▶ 将打印机USB（A型）电缆或USB数据存储设备连线插入到本产品的USB端口中。

连接脚踏开关或遥控键盘

本产品提供一个连接脚踏开关/遥控键盘的RJ-45端口，用于连接海德汉脚踏开关（ID 681041-01）或海德汉遥控键盘（ID 681043-01）。

连接RJ-45脚踏开关/遥控键盘电缆：

- ▶ 检查确认电源开关在关闭位置。
- ▶ 将电缆接头锁片与接头对正后，将电缆接头插入到接口接头中直到锁定在位。

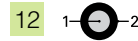

12 音频接头

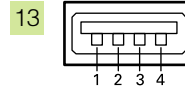

13 USB接头

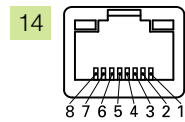

14 脚踏开关/遥控键盘接头

7. 操作按键

正面	
A	LCD显示屏
B	软键：切换到支持功能
C	X轴键：置零和冻结X轴
D	控制键：控制测量
E	箭头光标键：菜单浏览

正面（续前）	
F	宽键：常用功能的可编程键
G	数字键盘：输入数字数据
H	发送键：将测量数据传送给PC计算机、USB打印机或USB存储设备
I	LCD开启/关闭键：使LCD开机或关机或删除几何要素列表中的几何要素。

ND 1100 QUADRA-CHEK

安装说明

有关使用说明文档，请访问www.heidenhain.de

8. 第一次开机

产品开机：

- ▶ 按下电源开关的接通（供电）侧将本产品开机。显示启动页。

9. 维护

安装本产品期间，需执行本文档中介绍的维护操作。有关维护操作的详细信息，参见 ND 1100 QUADRA-CHEK 使用说明。

清洁



警告! 有电危险

如果清洁期间液体进入本产品中，带电的零件可能造成电击危险。为避免该危险，必须将本产品关机，断开电源电缆连接并严禁用湿透的清洁布。



注意

严禁用磨砂剂、烈性洗涤剂或溶剂，避免损坏本产品。

为进行清洁：

- ▶ 检查确认电源开关在关闭位置
- ▶ 断开电源电缆与电源插座的连接
- ▶ 用潮湿的清洁布和中性家用洗涤剂清洁本产品外表面

ND 1100 QUADRA-CHEK

安装说明

有关使用说明文档，请访问www.heidenhain.de

更换保险丝



警告! 有电危险

更换保险丝时，可能接触危险的带电零件。
为避免该危险，必须关闭产品电源和断开电源电缆连接。



注意

只允许使用满足技术要求的备用保险丝，避免损坏本产品。

更换保险丝：

- ▶ 检查确认电源开关在关闭位置
- ▶ 断开电源电缆与电源插座的连接
- ▶ 用小号一字螺丝刀分离保险丝座的锁片
- ▶ 拆下保险丝座和拆下损坏的保险丝
- ▶ 将新保险丝插入到保险丝座中
- ▶ 重新插入保险丝座并一直将其推到锁片重新结合

4

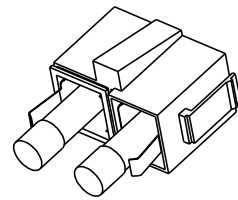

保险丝座和保险丝

ND 1100 QUADRA-CHEK

Dimensions

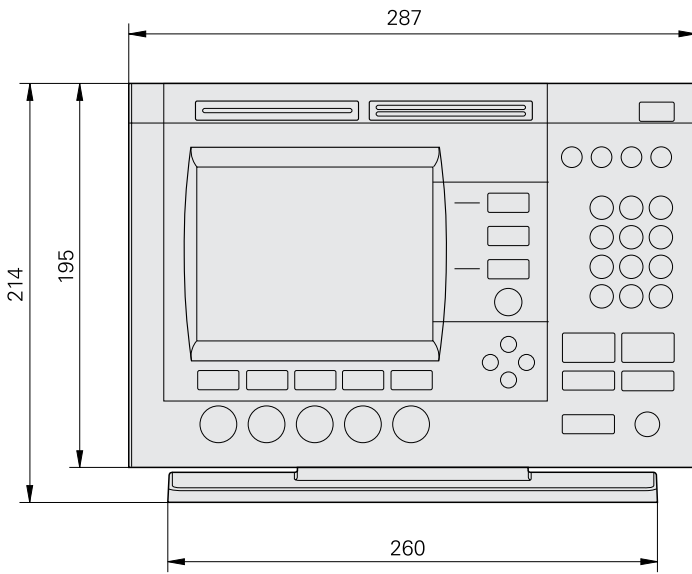

A

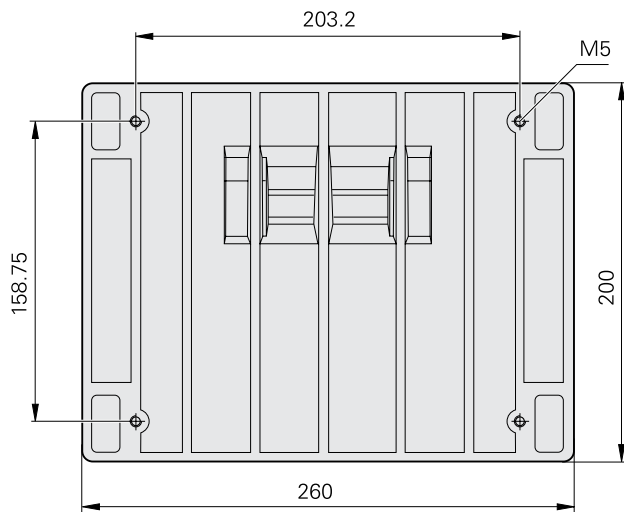

B

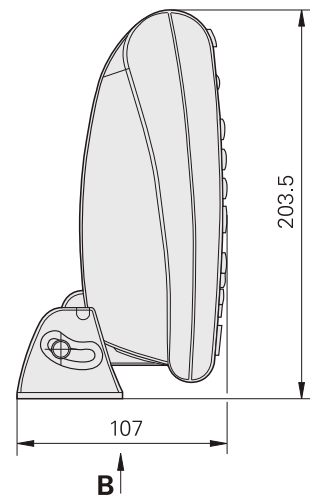
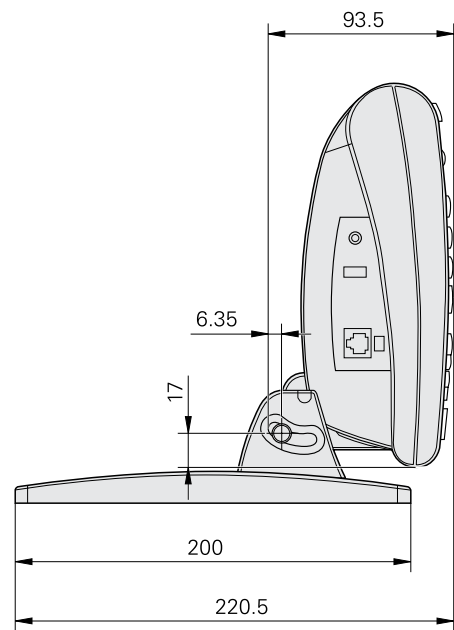
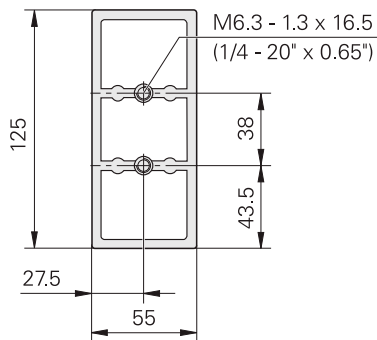

mm

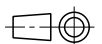

Tolerancing ISO 8015
ISO 2768 - m H
< 6 mm: ±0.2 mm

ND 1100 QUADRA-CHEK

Accessories and connector pin assignments

ID 681041-01

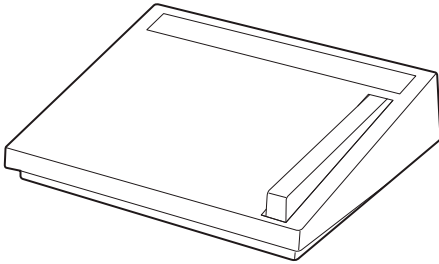

ID 382892-02

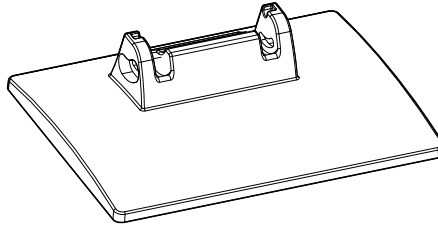

ID 682419-01

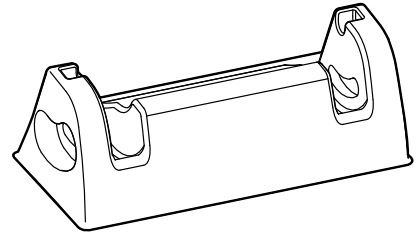

ID 681043-01

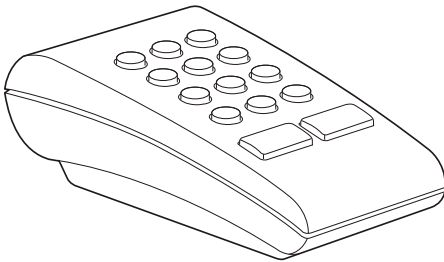

7 X, Z, - ΠΙΤΛ								
1	2	3	4	5	6	7	8	9
GND	U_{a1}	\overline{U}_{a1}	U_{a2}	\overline{U}_{a2}	GND	U_P	\overline{U}_{a0}	U_{a0}

7 X, Z, $\sim 1V_{pp}$							
1	2	3	4	5	6	7	8
A+	0V	B+	U_P	/	/	R-	/
9	10	11	12	13	14	15	-
A-	Sensor 0V	B-	Sensor U_P	/	R+	/	

ND 1100 QUADRA-CHEK

Connector pin assignments

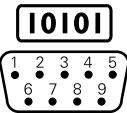
8 V.24/RS-232-C 								
1	2	3	4	5	6	7	8	9
/	TXD	RXD	/	Signal GND	/	CTS	RTS	/

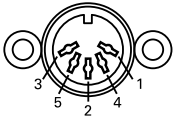
10 5-pin touch probe 				
1	2	3	4	5
LED-	Gnd	LED+	In-	In+

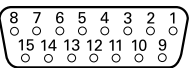
11 HEIDENHAIN universal touch probe 										
1	2	4	5	6	8	10	11	13	15	3/7/9/12/14
GND	LED +	DC 12V	DC 15V	DC 5V	GND	In	S+ I(2)	S+ I(1)	LED -	/

12 Audio Out 	
1	2
Audio Out	Signal GND

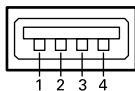
13 USB Type A Data I/O 			
1	2	3	4
+5V	Data (-)	Data (+)	Data GND

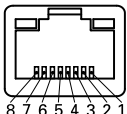
14 RJ-45 								
	1	2	3	4	5	6	7	8
Foot switch	GND	S-2 NO	S-1 NO	/	S-1 and S-2 CO	/	/	/
Remote keypad	GND	Col 1	Col 2	Col 3	Row 1	Row 2	Row 3	Row 4

HEIDENHAIN

DR. JOHANNES HEIDENHAIN GmbH

Dr.-Johannes-Heidenhain-Straße 5

83301 Traunreut, Germany

☎ +49 8669 31-0

[FAX] +49 8669 5061

E-mail: info@heidenhain.de

www.heidenhain.de

Vollständige und weitere Adressen siehe www.heidenhain.de
For complete and further addresses see www.heidenhain.de

DE	HEIDENHAIN Vertrieb Deutschland 83301 Traunreut, Deutschland ☎ 08669 31-3132 [FAX] 08669 32-3132 E-Mail: hd@heidenhain.de	DK	TPTEKNIK A/S 2670 Greve, Denmark www.tp-gruppen.dk	NO	HEIDENHAIN Scandinavia AB 7300 Orkanger, Norway www.heidenhain.no
	HEIDENHAIN Technisches Büro Nord 12681 Berlin, Deutschland ☎ 030 54705-240	ES	FARRESA ELECTRONICA S.A. 08028 Barcelona, Spain www.farresa.es	PH	Machinebanks' Corporation Quezon City, Philippines 1113 E-mail: info@machinebanks.com
	HEIDENHAIN Technisches Büro Mitte 08468 Heinsdorfergrund, Deutschland ☎ 03765 69544	FI	HEIDENHAIN Scandinavia AB 02770 Espoo, Finland www.heidenhain.fi	PL	APS 02-384 Warszawa, Poland www.heidenhain.pl
	HEIDENHAIN Technisches Büro West 44379 Dortmund, Deutschland ☎ 0231 618083-0	FR	HEIDENHAIN FRANCE sarl 92310 Sèvres, France www.heidenhain.fr	PT	FARRESA ELECTRÓNICA, LDA. 4470 - 177 Maia, Portugal www.farresa.pt
	HEIDENHAIN Technisches Büro Südwest 70771 Leinfelden-Echterdingen, Deutschland ☎ 0711 993395-0	GB	HEIDENHAIN (G.B.) Limited Burgess Hill RH15 9RD, United Kingdom www.heidenhain.co.uk	RO	HEIDENHAIN Reprezentantă Romania Braşov, 500407, Romania www.heidenhain.ro
	HEIDENHAIN Technisches Büro Südost 83301 Traunreut, Deutschland ☎ 08669 31-1345	GR	MB Milionis Vassilis 17341 Athens, Greece www.heidenhain.gr	RS	Serbia → BG
		HK	HEIDENHAIN LTD Kowloon, Hong Kong E-mail: sales@heidenhain.com.hk	RU	OOO HEIDENHAIN 125315 Moscow, Russia www.heidenhain.ru
AR	NAKASE SRL. B1653AOX Villa Ballester, Argentina www.heidenhain.com.ar	HR	Croatia → SL	SE	HEIDENHAIN Scandinavia AB 12739 Skärholmen, Sweden www.heidenhain.se
AT	HEIDENHAIN Techn. Büro Österreich 83301 Traunreut, Germany www.heidenhain.de	HU	HEIDENHAIN Kereskedelmi Képviselet 1239 Budapest, Hungary www.heidenhain.hu	SG	HEIDENHAIN PACIFIC PTE LTD. Singapore 408593 www.heidenhain.com.sg
AU	FCR Motion Technology Pty. Ltd Laverton North 3026, Australia E-mail: vicsales@fcrmotion.com	ID	PT Servitama Era Toolsindo Jakarta 13930, Indonesia E-mail: ptset@group.gts.co.id	SK	KOPRETINA TN s.r.o. 91101 Trenčín, Slovakia www.kopretina.sk
BA	Bosnia and Herzegovina → SL	IL	NEUMO VARGUS MARKETING LTD. Tel Aviv 61570, Israel E-mail: neumo@neumo-vargus.co.il	SL	Posredništvo HEIDENHAIN NAVO d.o.o. 2000 Maribor, Slovenia www.heidenhain-hubl.si
BE	HEIDENHAIN NV/SA 1760 Roosdaal, Belgium www.heidenhain.be	IN	HEIDENHAIN Optics & Electronics India Private Limited Chetpet, Chennai 600 031, India www.heidenhain.in	TH	HEIDENHAIN (THAILAND) LTD Bangkok 10250, Thailand www.heidenhain.co.th
BG	ESD Bulgaria Ltd. Sofia 1172, Bulgaria www.esd.bg	IT	HEIDENHAIN ITALIANA S.r.l. 20128 Milano, Italy www.heidenhain.it	TR	T&M Mühendislik San. ve Tic. LTD. ŞTİ. 34728 Ümraniye-Istanbul, Turkey www.heidenhain.com.tr
BR	DIADUR Indústria e Comércio Ltda. 04763-070 – São Paulo – SP, Brazil www.heidenhain.com.br	JP	HEIDENHAIN K.K. Tokyo 102-0083, Japan www.heidenhain.co.jp	TW	HEIDENHAIN Co., Ltd. Taichung 40768, Taiwan R.O.C. www.heidenhain.com.tw
BY	Belarus GERTNER Service GmbH 50354 Huerth, Germany www.gertnergroup.com	KR	HEIDENHAIN Korea LTD. Gasan-Dong, Seoul, Korea 153-782 www.heidenhain.co.kr	UA	Gertner Service GmbH Büro Kiev 01133 Kiev, Ukraine www.gertnergroup.com
CA	HEIDENHAIN CORPORATION Mississauga, Ontario L5T2N2, Canada www.heidenhain.com	ME	Montenegro → SL	US	HEIDENHAIN CORPORATION Schaumburg, IL 60173-5337, USA www.heidenhain.com
CH	HEIDENHAIN (SCHWEIZ) AG 8603 Schwerzenbach, Switzerland www.heidenhain.ch	MK	Macedonia → BG	VE	Maquinaria Diekmann S.A. Caracas, 1040-A, Venezuela E-mail: purchase@diekmann.com.ve
CN	DR. JOHANNES HEIDENHAIN (CHINA) Co., Ltd. Beijing 101312, China www.heidenhain.com.cn	MX	HEIDENHAIN CORPORATION MEXICO 20235 Aguascalientes, Ags., Mexico E-mail: info@heidenhain.com	VN	AMS Co. Ltd HCM City, Vietnam E-mail: davidgoh@amsvn.com
CZ	HEIDENHAIN s.r.o. 102 00 Praha 10, Czech Republic www.heidenhain.cz	MY	ISOSERVE Sdn. Bhd 56100 Kuala Lumpur, Malaysia E-mail: isoserve@po.jaring.my	ZA	MAFEMA SALES SERVICES C.C. Midrand 1685, South Africa www.heidenhain.co.za
		NL	HEIDENHAIN NEDERLAND B.V. 6716 BM Ede, Netherlands www.heidenhain.nl		