

Für Funktionale Sicherheit und Mechanischen Fehlerausschluss obligatorisch  
Obligatory for functional safety and mechanical fault exclusion

Materialvorgaben nach den allgemeinen mechanischen Hinweisen im aktuellen Drehgeberkatalog (D349529)  
Material requirements according to "General mechanical information" in the current "Rotary Encoders" brochure (ID D349529)

	Kundenwelle Customer shaft	Kundenstator Mating stator
Material Material	Kein Fehlerausschluss für die Wellenanbindung von HEIDENHAIN No fault exclusion from HEIDENHAIN for the shaft connection	Stahl / Steel (H3) oder / or Aluminium / Aluminium (H2)
	Anzugsmoment Tightening torque	
(H1) M4 - 8.8	2.65 Nm ± 0.1 Nm	

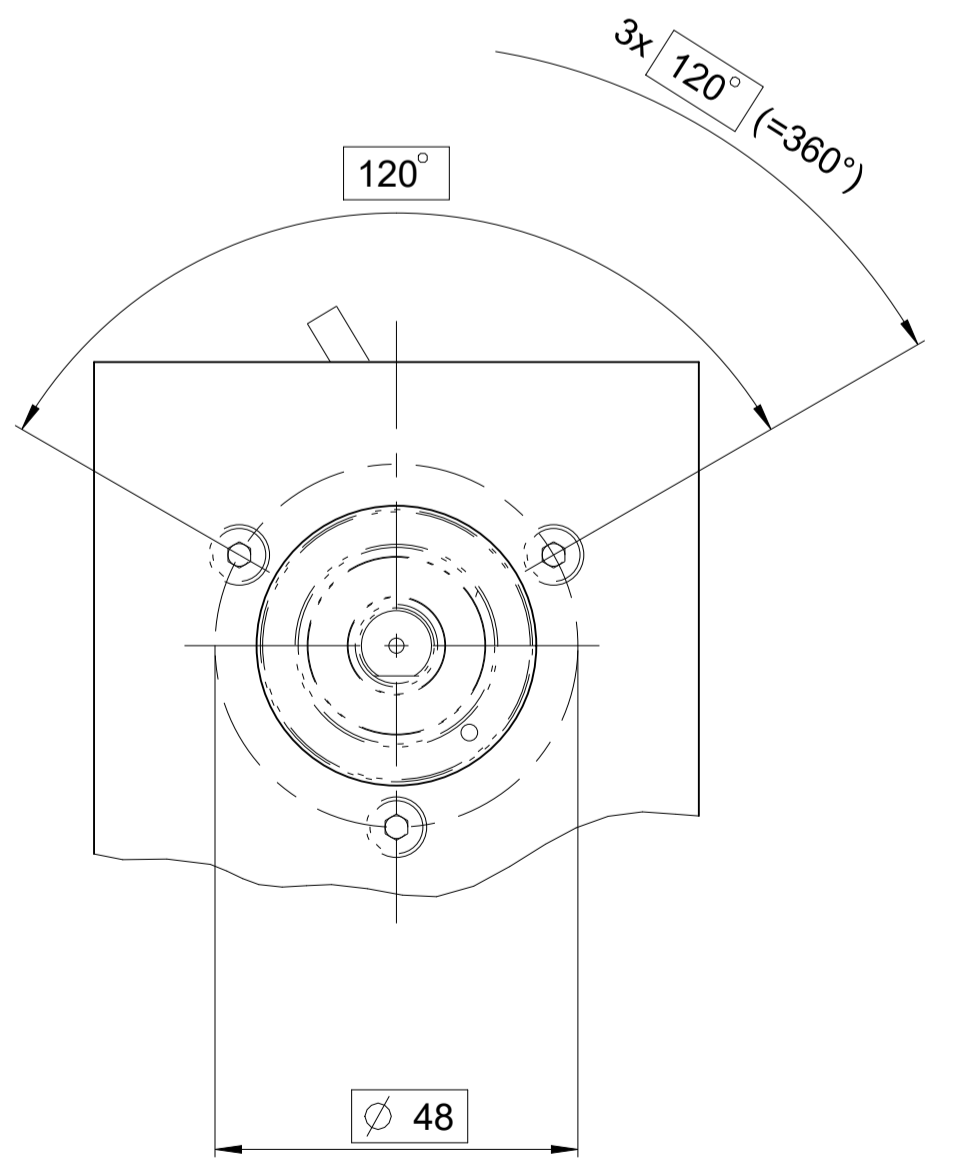
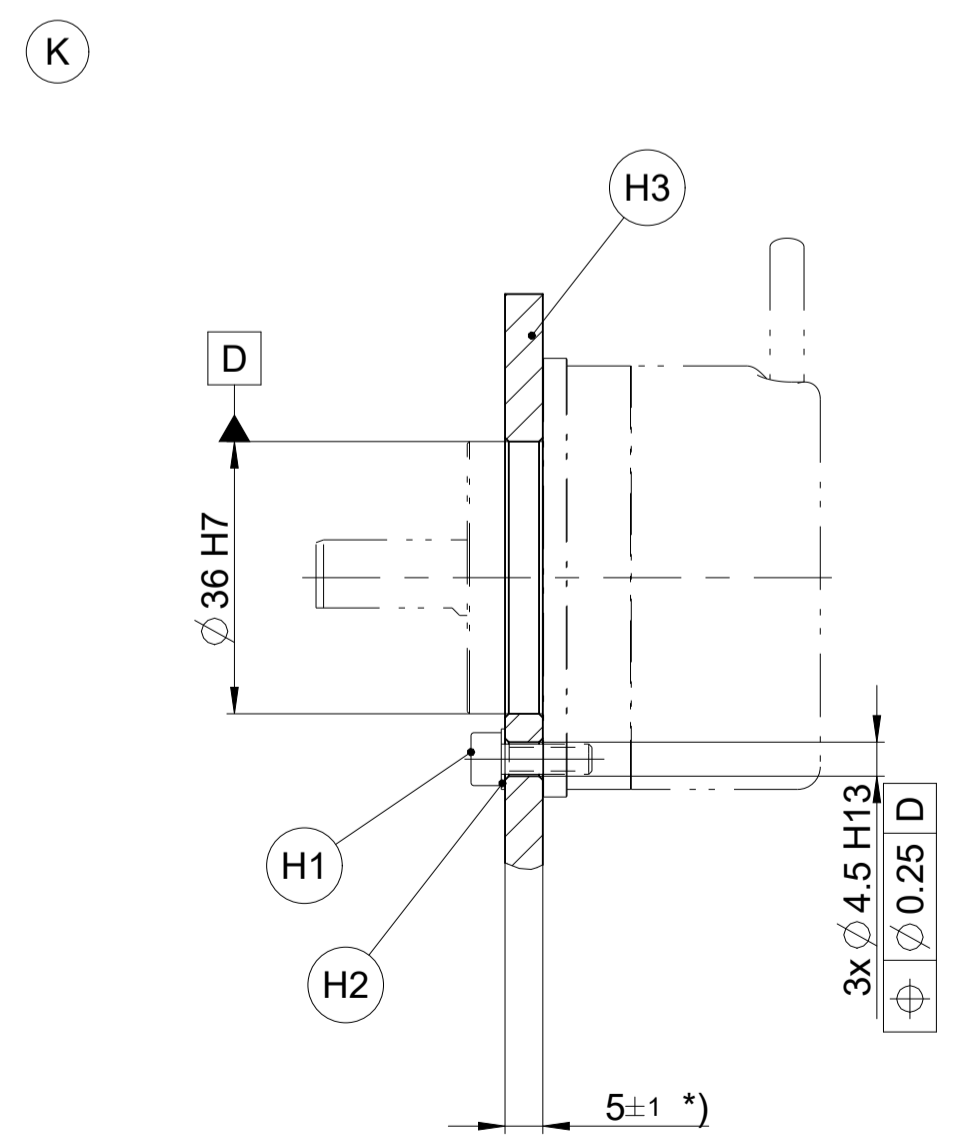

- (A) = Lagerung Geber  
Rotary encoder bearing
- (M1) = Messpunkt Arbeitstemperatur  
Measuring point for operating temperature
- (M2) = Messpunkt Vibration  
Measuring point for vibration
- (K) = Kundenseitige Anschlußmaße  
Required mating dimensions
- (H1) = Schrauben M4 - 8.8 mit geeigneter, mindestens mittelfester stoffschlüssiger Losdrehesicherung  
Aushärtezeit der stoffschlüssigen Losdrehesicherung beachten  
Anzugsmoment 2,65±0,1Nm, Mindestschraubtiefe 6mm  
Zur Fehlerausschlussberechnung wurde eine stoffschlüssige Losdrehesicherung mit einer Gewindereibungszahl zwischen 0,1 und 0,16 zugrunde gelegt.  
Screws: M4 - 8.8, with suitable material bonding anti-rotation lock (at least medium strength); comply with the curing time of the material bonding anti-rotation lock; tightening torque: 2.65 Nm ± 0.1 Nm; minimum engagement depth of screw: 6 mm  
Fault exclusion was calculated based on a material bonding anti-rotation lock with a thread friction coefficient of between 0.1 and 0.16.
- (H2) = bei zul. Grenzflächenpressung  $p_G \leq 280\text{N/mm}^2$  Scheibe verwenden  
If permissible interface pressure  $p_G < 280\text{ N/mm}^2$  use washer
- (H3) = \*) bei Wahl eines Materials mit einem spez. Wärmeausdehnungskoeffizienten von  $\alpha = 10 \times 10^{-6}\text{K}^{-1}$  bis  $14 \times 10^{-6}\text{K}^{-1}$  (Stahl), kann die max. Plattendicke bis zu 20mm betragen  
\*) If a material with a coefficient of linear thermal expansion between  $\alpha = 10 \times 10^{-6}\text{K}^{-1}$  and  $14 \times 10^{-6}\text{K}^{-1}$  (steel) is chosen, the thickness can be up to 20 mm
- (H4) = Drehrichtung der Welle für steigende Positionswerte  
Direction of shaft rotation for ascending position values

Werkstückkanten nach ISO 13715  
Workpiece edges ISO 13715