

Anschlussbelegung
Pin Layout
Raccordements
Piedinatura
Distribución del conector

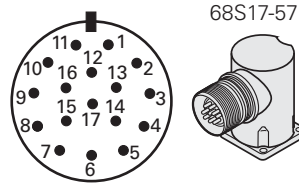

68S17-57

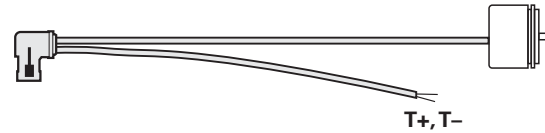

	10	16	7	15	1	2	11	12	3	13	5	14	17	8	9
	Up	Sensor Up	0V	Sensor 0V	A+	A-	B+	B-	DATA	DATA	CLOCK	CLOCK	*)	T+	T-
	BNGN	BU	WHGN	WH	GNBK	YEBK	BUBK	RDBK	RD	BK	GN	BN	/	BN	WH

Die Sensorleitung ist intern im Messgerät mit der Versorgungsleitung verbunden.

The sensor line is connected inside the encoder to the supply line.

La ligne sensor est reliée à la ligne d'alimentation en interne dans le système de mesure.

La linea del sensore è collegata internamente allo strumento di misura con la linea di alimentazione.

La línea de sensor está unida internamente en el aparato de medida con la línea de alimentación.

*) Innenschirm
 Internal shield
 Blindage interne
 Schermo interno
 Blindaje interno

Mit Folge-Elektronik 0V verbinden
Connect with 0V of the subsequent electronics
 Relier à l'électronique consécutive 0V
Collegare 0V con l'elettronica successiva
 Conectar con electrónica subsiguiente de 0V

Nichtverwendete Pins oder Adern dürfen nicht belegt werden!

Vacant pins or wires must not be used!

Les plots ou fils non utilisés ne doivent pas être raccordés!

I pin o i fili inutilizzati non devono essere occupati!

¡No conectar los pins o hilos no utilizados!

Außenschirm mit Gehäuse verbunden

External shield connected to housing

Blindage extérieur connecté au boîtier

Schermo del cavo collegato alla carcassa

Apantallado exterior unido a la carcasa

Biegeradius **R**
 Bending radius **R**
 Rayon de courbure **R**
 Piegatura **R**
 Radio de curvatura **R**

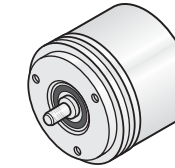
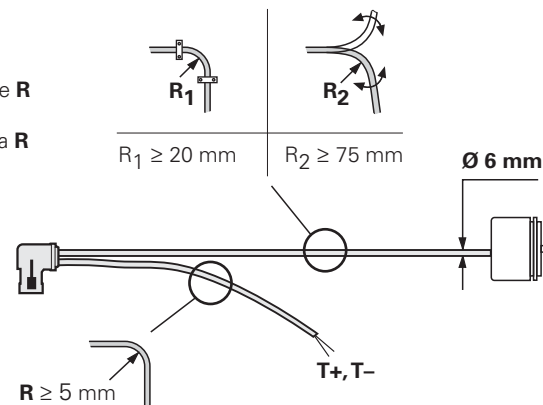

Drehgeber für separate Wellenkupplung.

Rotary encoders for separate shaft coupling.

Capteurs rotatifs pour accouplement d'arbre séparé.

Encoder con giunto albero separato.

Generador rotativo acoplamiento al eje por separado.

HEIDENHAIN

Montageanleitung
Mounting Instructions
 Instructions de montage
Istruzioni di montaggio
 Instrucciones de montaje

ROC 413 EnDat01

WELLA1: 73A

FLANA1: 01C

ANELA1: 68S17

BELEA1: 57

3/2015



Lieferumfang:

Items supplied:

Objet de la fourniture:

Standard di fornitura:

Suministro:

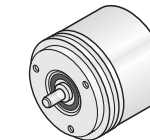

Separat bestellen:

Order separately:

Commander séparément:

Ordinare separatamente:

Pedir por separado:



Spannpratzen (3 Stück nötig)

Fixing clamps (3 required)

Griffes de montage (3 pièces nécessaires)

Graffette (necessari 3 pezzi)

Mordazas (se requieren 3 piezas)

ID 200032-01

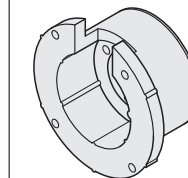

Montageglocke

Adapter flange

Cloche de montage

Campana di montaggio

Campana de montaje

ID 257044-01

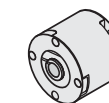

Membrankupplung K 17

Diaphragm coupling K 17

Accouplement à membrane K 17

Giunto a membrana K 17

Acoplamiento de membrana K17

ID 296746-xx

DR. JOHANNES HEIDENHAIN GmbH

Technical support, measuring systems ☎ +49 8669 31-3104 · E-mail: service.ms-support@heidenhain.de

1041812-90 · Ver00 · Printed in Germany · 3/2015 · H



Anbaumaße (mm)
Mounting Dimensions (mm)
Cote d'encombrement (mm)
Dimensioni di montaggio (mm)
Medidas para el montaje (mm)

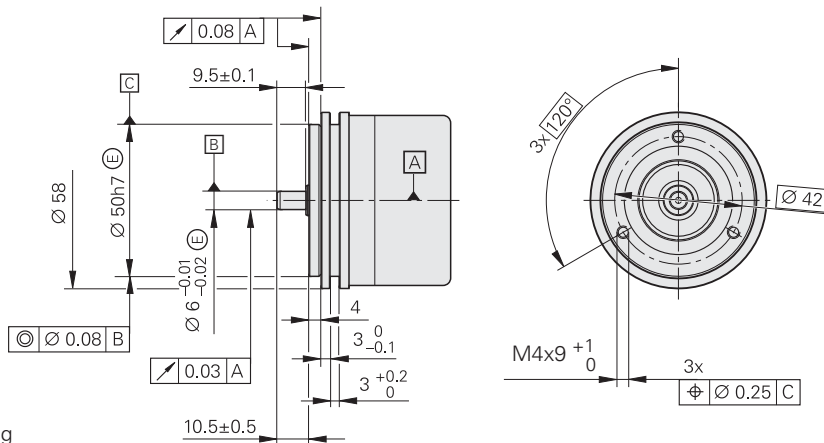

Ⓐ = Lagerung
 Bearing
 Roulement
 Cuscinetto
 Rodamiento

Allgemeine Hinweise
General Information
Informations générales
Informazioni generali
Información general

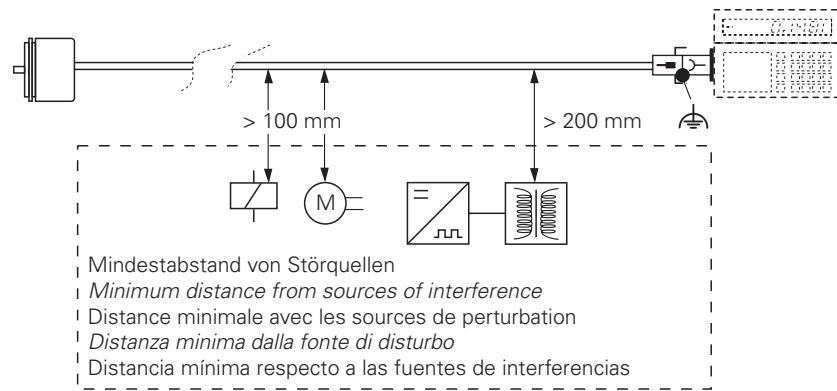

Montage
Assembly
Montage
Montaggio
Montaje

Verletzungsgefahr durch drehende Teile.
 Auf Berührungsschutz achten!
 Risk of injury from rotating parts.
 Protect against contact!
 Danger de blessures par des pièces en rotation.
 Prévoir une protection au contact!
 Pericolo di lesioni da pezzi rotanti.
 Mettere protezioni per impedire il contatto!
 Riesgo de accidente por causa de piezas en rotación.
 ¡Considerar una protección ante contacto accidental!

Wellen auf Versatz überprüfen
 Check shafts for offset
 Contrôler le désaxage de l'arbre
 Verificare disallineamento albero
 Controlar desplazamiento del eje

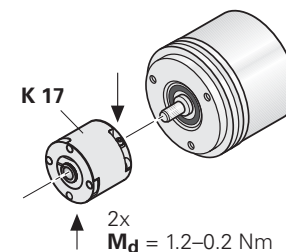
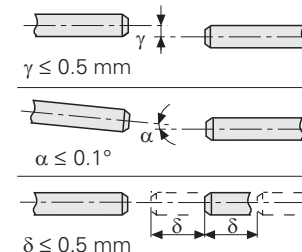

Ⓐ

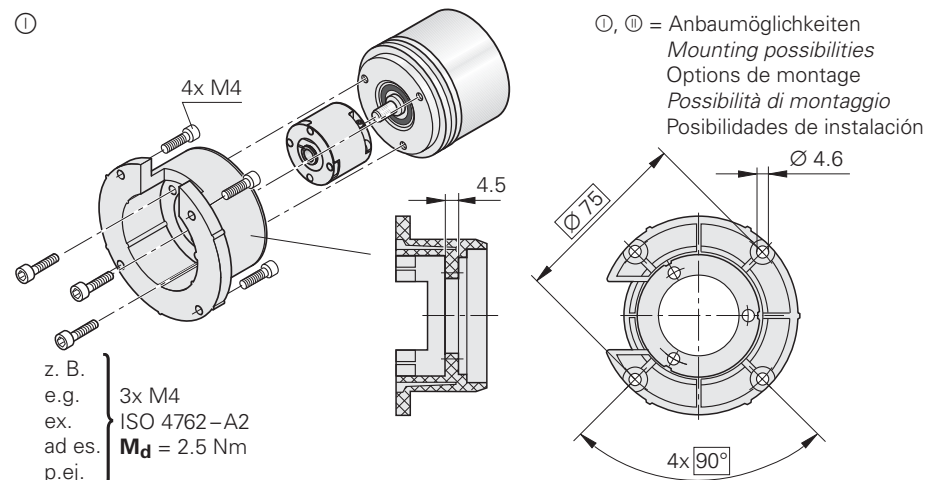

Ⓑ

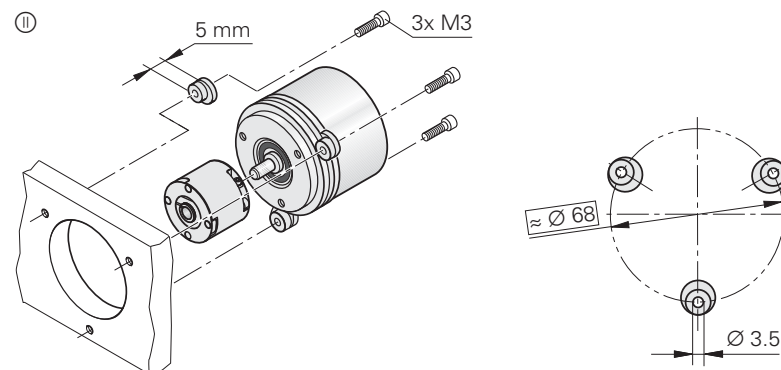

Warnhinweise
Warnings
Recommandtions
Avvertenze
Advertencias

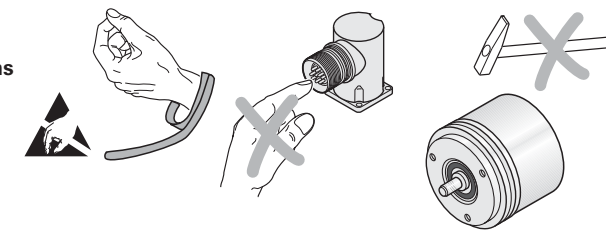

Achtung: Die Montage und Inbetriebnahme ist von einer qualifizierten Fachkraft unter Beachtung der örtlichen Sicherheitsvorschriften vorzunehmen. Zusätzlich muss der Maschinenhersteller/-konstrukteur die erforderlichen weiteren Angaben zur Endmontage (z.B. Anzugsmomente, Losdreh Sicherung für Schrauben ja/nein) für die jeweilige Anwendung selbst festlegen. Montageflächen müssen sauber und fettfrei sein. Die Steckverbindung darf nur spannungsfrei verbunden oder gelöst werden. Die Anlage muss spannungsfrei geschaltet sein!

Note: Mounting and commissioning is to be conducted by a qualified specialist under compliance with local safety regulations. In addition to this, the machine manufacturer or designer himself must define the other data required for final assembly (e.g. tightening torque, anti-rotation lock for screws required or not) for the respective application. Mounting surfaces must be clean and free of grease. Do not engage or disengage any connections while under power. The system must be disconnected from power.

Attention: le montage et la mise en service doivent être assurés par un personnel qualifié dans le respect des consignes de sécurité locales. D'autre part, le fabricant/constructeur de la machine doit définir d'autres données nécessaires au montage final (p.ex. couples de serrage, sécurité frein de vis oui/non) pour l'application respective. Les surfaces de montage doivent être propres et exempts de graisse. Le connecteur ne doit être connecté ou déconnecté qu'hors potentiel. L'équipement doit être connecté hors potentiel!

Attenzione: Il montaggio e la messa in funzione devono essere eseguite da personale qualificato nel rispetto delle norme di sicurezza locali. Inoltre, il costruttore della macchina deve definire le ulteriori procedure necessarie per completare il montaggio (ad esempio: coppia di seraggio, sicurezza allentamento viti si/no) di ogni specifica applicazione. Superfici di montaggio devono essere pulite e liberi da grasso. I cavi posso essere collegati o scollegati solo in assenza di tensione. L'impianto deve essere spento!

Atención: El montaje y la puesta en marcha deben ser realizados por un especialista cualificado, observando las prescripciones locales de seguridad. Adicionalmente, el fabricante/constructor de la máquina debe determinar él mismo el resto de indicaciones requeridas para el montaje final para cada aplicación en particular (p.ej., par de apriete, seguro antigiro para tornillos si/no). Las superficies de montaje deben estar limpias y libres de grasa. Conectar o desconectar el conector sólo en ausencia de tensión. ¡La instalación debe ser conectada en ausencia de tensión!