

Sūkių daviklis aplinkoms, kuriose kyla sprogimo pavojus (ATEX).



PTB 08 ATEX 1094 X
II 2 G Ex db IICT 120 °C
II 2 D Ex tb IICT 120 °C

HEIDENHAIN

Montavimo instrukcija

ECN 413 EnDat01

ECN 413 SSI01r1

EQN 425 EnDat01

EQN 425 SSI07r1

WELLA1: 68R

KUPPA1: 06, 14

2015-03

It

Turinys

Įspėjimai	3
Tiekiamas komplektas	8
Įrenginio matmenys (mm) / Montavimas	10
Techniniai parametrai	18
Jungčių išdėstymas	20

Nepažeiskite ir nenuimkite veleno tarpinių.



Pritvirtinkite laidą veikimo metu (apsaugai nuo apkrovų).

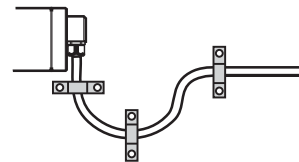

Jei reikia atlikti matavimo prietaiso priežiūrą, atsiųskite jį HEIDENHAIN techninės priežiūros tarnybai į Traunreut.

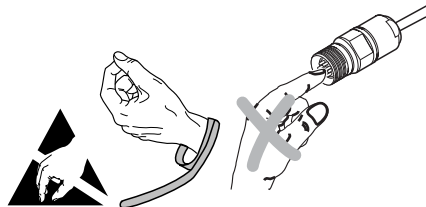

Dēmesio: montavimo ir paleidimo eksploatuoti darbus gali atlikti tik specialistas, atsižvelgdamas į galiojančius vietinius potvarkius dėl saugos.

Mašinos gamintojas / konstruktorius privalo nustatyti kitus taikytinus galutinio montavimo parametrus (pvz., nenaudoti ar naudoti apsauginius varžtus ir pan.) pagal eksploatavimo specifiką.

Kištukinę jungtį galima prijungti arba atjungti tik tada, kai ja neteka elektros srovė.

Prietaise turi būti išjungtas įtampos tiekimas!

$\overline{U_{aS}}$: Trikties signalas

$\overline{U_{aS}} = \text{High}$
(aukšt.):



$\overline{U_{aS}} = \text{Low}$
(žem.): *



*) Trikties signalas atstatomas sūkių davikliui atvėsus.

Ispėjimai

Atsargiai: kai terminio jungiklio (integruoto į daviklio flanšą) temperatūra siekia $> 100\text{ }^{\circ}\text{C}$ ($\pm 5\text{ K}$), išėjimo signalai toliau siunčiami.

Kai terminio jungiklio temperatūra siekia $110\text{ }^{\circ}\text{C}$ ($\pm 5\text{ K}$), elektros tiekimas išsijungia. Veikimas su padėties grįžtamuoju signalu tampa neįmanomas.

Jei laido įvadas gali būti veikiamas išorinių apkrovų, uždėkite apsauginį dangtelį (S) (pagal direktyvos 94/9/EB II priedo 1.2.5 sk.).

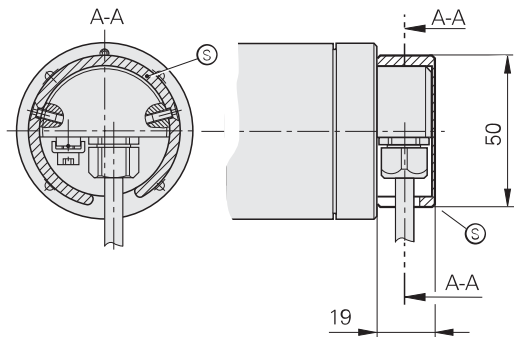

(S) Apsauginis dangtelis įeina į komplektą

Tiekiamas komplektas

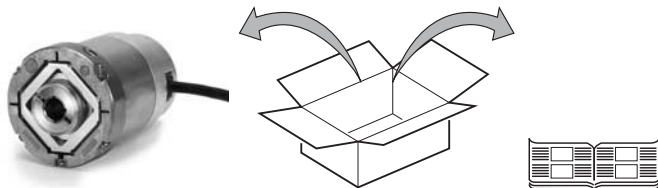

Atskirai užsakoma



Montavimo priedas



ID 680873-01

Pagal poreikį sąvaržą reikia užsakyti atskirai

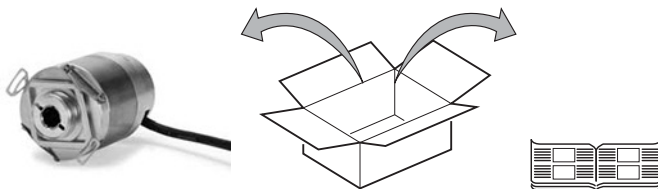

ID 680873-01

Pagal poreikį sąvaržą reikia užsakyti atskirai

Įrenginio matmenys

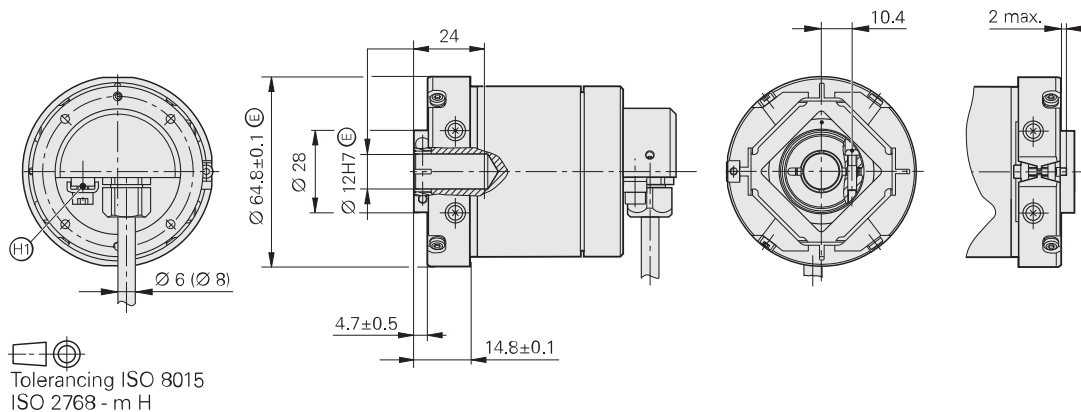

Ⓜ | Jungtis įžeminimo ir potencialų išlyginimo įvadui pagal DIN EN 60079-0

Montavimas

Turi matytis griovelių ženklinimas ant sąvaržos.

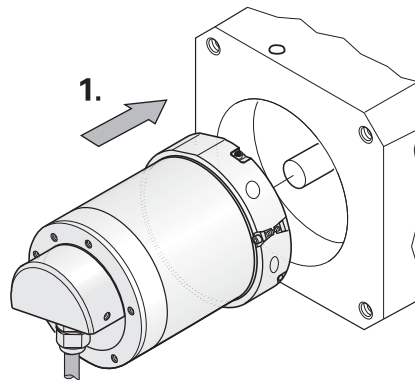
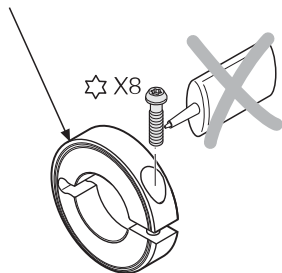

Montavimas

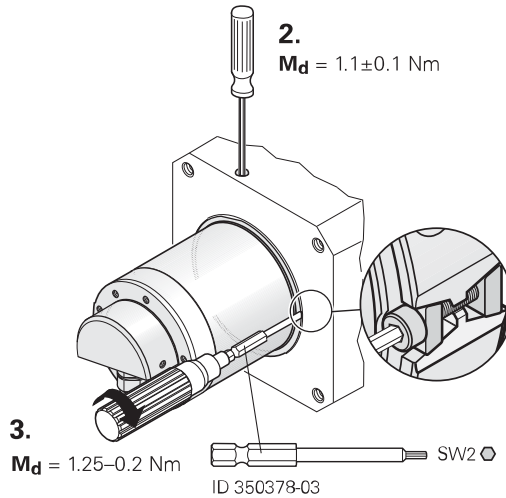

Įrenginio matmenys

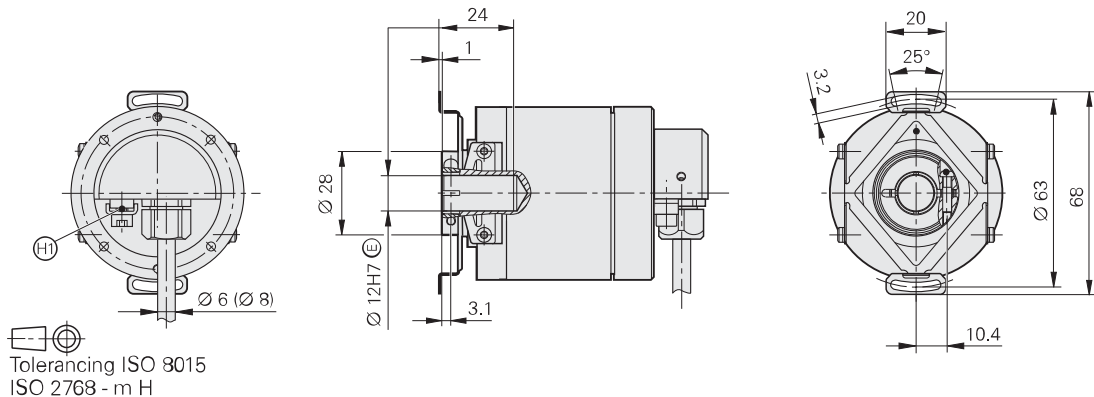

$H1$ Jungtis įžeminimo ir potencialų išlyginimo įvadui pagal DIN EN 60079-0

Kliento pateikti jungiamieji matmenys

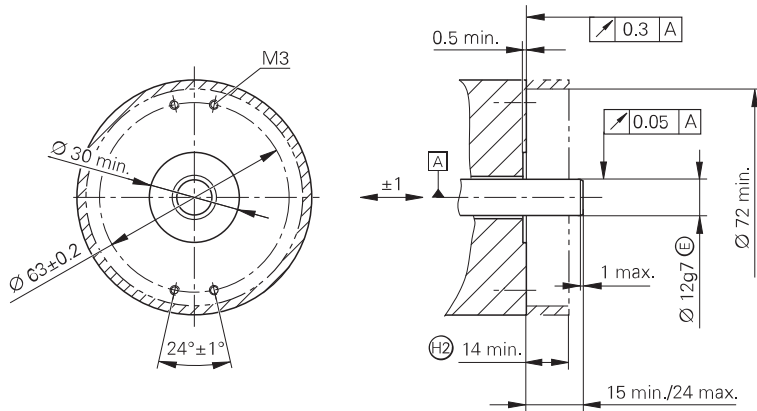

A

Guolis

H2

Pasirūpinkite apsauga nuo atsitiktinio prisilietimo, (EN 60529).

Montavimas

Turi matytis griovelių ženklینimas ant sąvaržos.

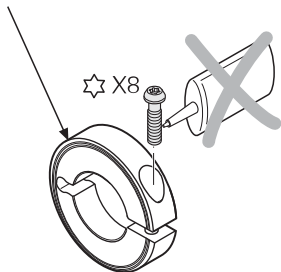

Dėmesio: pavojus susižaloti dėl krintančių dalių Pasirūpinkite apsauga nuo atsitiktinio prisilietimo!

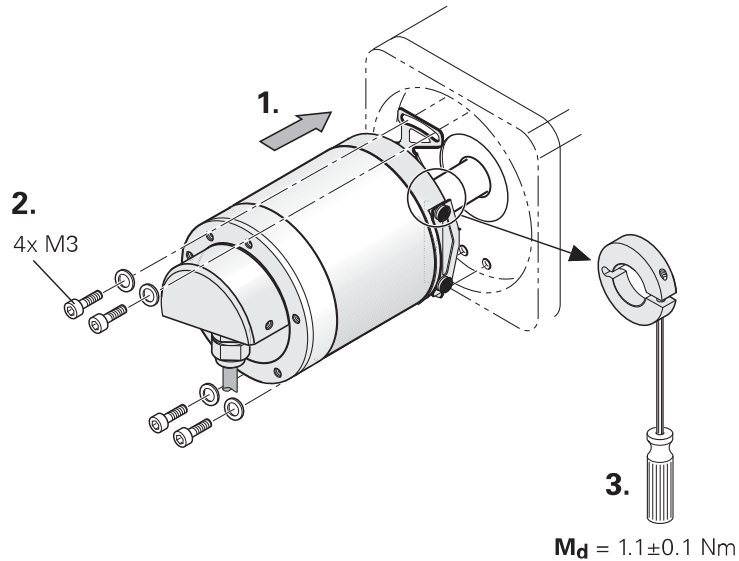

Montavimas

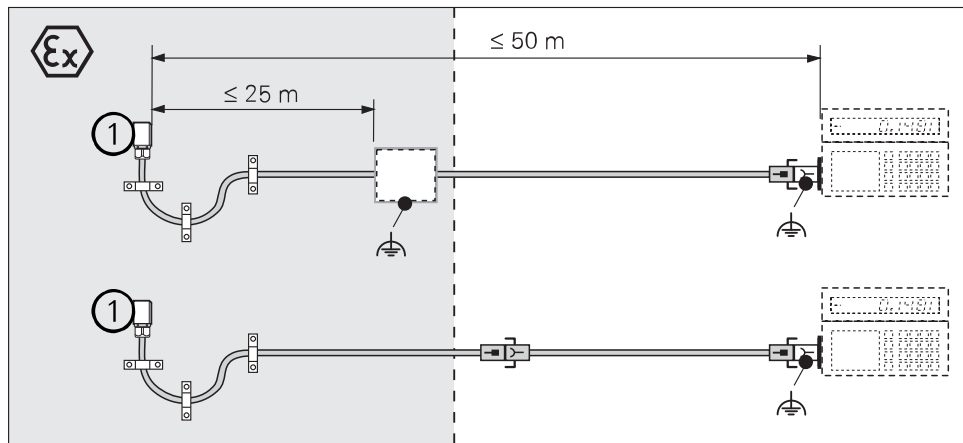

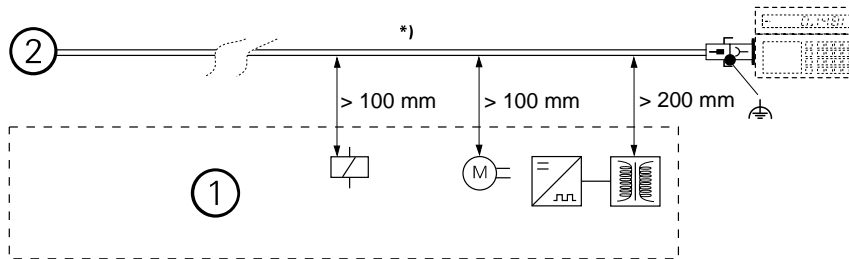

① | Sūkių daviklis



	
Ø 6 mm	R ≥ 20 mm
Ø 8 mm	R ≥ 40 mm

*)	Laidą sutvirtinkite sąvaržomis
①	Mažiausias atstumas nuo pašalinių objektų
②	Sūkių daviklis
R	Lenkimo skersmuo

Jungčių išdėstymas

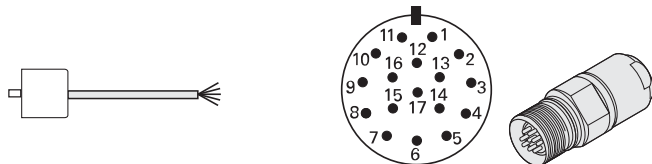

	7	1	10	4	15	16	12	13	14	17	8	9	3
	U_P	Sensor U _P	0V	Sensor 0V	A+	A-	B+	B-	DATA	$\overline{\text{DATA}}$	CLOCK	$\overline{\text{CLOCK}}$	$\overline{\text{U}}_{aS}$
	BNGN	BU	WHGN	WH	GNBK	YEBK	BUBK	RDBK	GY	PK	VT	YE	RD

11 kontak- vidinio ekranavimo
tas =

Nelaikykite nenaudojamų smeigtukų ar gyslelių ant įrenginio!

Sujunkite išorinę uždangą su korpusu

Jutklio linija ir maitinimo linija sujungtos matavimo prietaiso viduje.

HEIDENHAIN

DR. JOHANNES HEIDENHAIN GmbH

Dr. Johannes Heidenhain Straße 5

83301 Traunreut, Vokietija

☎ +49 8669 31-0

FAX +49 8669 32-5061

El. paštas: info@heidenhain.de

Techninio palaikymo tarnyba FAX +49 8669 32-1000

(Technical support)

Matavimo sistemų skyrius ☎ +49 8669 31-3104

(Measuring systems)

El. paštas: service.ms-support@heidenhain.de

TNC palaikymo tarnyba (TNC) ☎ +49 8669 31-3101

support)

El. paštas: service.nc-support@heidenhain.de

NV valdiklių programavimo skyrius ☎ +49 8669 31-3103

(NC programming)

El. paštas: service.nc-pgm@heidenhain.de

PLC valdiklių programavimo skyrius ☎ +49 8669 31-3102

(PLC programming)

El. paštas: service.plc@heidenhain.de

Tekinimo procesų skyrius (Lat-) ☎ +49 8669 31-3105

he controls)

El. paštas: service.lathe-support@heidenhain.de

www.heidenhain.de

1041491-09 • 2015-03

